

1 L9-帮助中心

1-1.车载地图

高德发送位置	11
--------------	----

1-2.车载蓝牙

系统蓝牙	13
蓝牙电话	13

1-3.娱乐空间

视频	14
音效	17
多屏 K 歌	20
桌面卡片	21
应用中心	27

1-4.智能配件

麦克风	30
有线投屏	36
儿童座椅	39

1-5.OTA 升级

OTA 升级	40
--------------	----

1-6.语音助手

唤醒方式	42
交互方式	44
最新技能	50
导航	52
媒体	58

目录

车控	70
电话	90
服务百科	91

1-7.远程功能

概述	95
车身控制	96
远程空调	97
充电管理	97
其他功能	98

1-8.前言

前言	98
----------	----

1-9.手册说明

手册说明	www.carobook.com 103
------------	--

1-10.图片索引

车外	103
车内	106
仪表板	110
开关	114

1-11.安全使用须知

驾驶前	116
安全驾驶	116
座椅安全带	118
安全气囊	125
高压系统	137
废气注意事项	142

1-12.儿童安全

儿童安全信息	143
儿童安全座椅	145
安装儿童安全座椅	150
儿童安全锁	153
1-13.增程系统	
增程系统特征	155
增程系统注意事项	160
1-14.防盗系统	
防盗系统	160
1-15.安全驾驶交互屏	
安全驾驶交互屏	162
1-16.中控屏	
中控屏总览	167
控制中心	174
警告灯和指示灯	176
1-17.抬头显示装置	
抬头显示装置界面总览	184
抬头显示装置信息显示	192
1-18.钥匙信息	
钥匙	194
智能钥匙	195
无钥匙进入和启动系统	198
1-19.打开、关闭和锁止车门	
车门	202
电动后备厢门	214

目录

1-20.调节座椅

前排座椅	225
第二排座椅	232
第三排座椅	243
头枕	247

1-21.调节方向盘和后视镜

方向盘	250
内后视镜	255
外后视镜	256
电子后视镜	261

1-22.驾驶员记忆功能

驾驶员记忆功能	262
迎宾座椅	265

www.carobook.com

1-23.打开、关闭车窗和天窗遮阳帘

车窗	266
天窗遮阳帘	271

1-24.空调和香氛

前部空调系统	273
后部空调系统	283
方向盘加热/座椅加热/座椅通风	289
香氛系统	294

1-25.车内照明灯

车内照明灯列表	297
车内阅读灯控制	299
梳妆灯	302
脚部照明灯	302

氛围灯	303
迎宾灯照明	304

1-26.储物装置

储物装置列表	304
手套箱	307
储物盒	309
杯托	315
座椅地图袋	317
车载冰箱	318
后备厢装备	325

1-27.其它车内装备

遮阳板	329
梳妆镜	329
12V 电源插座	330
220V 电源插座	332
无线充电器	334
USB 电源接口	336
行车记录仪	339
拖车检测	342
麦克风	343
辅助拉手	344
衣帽钩	344

1-28.电动踏板

电动踏板	345
------------	-----

1-29.驾驶前

驾驶车辆	348
货物和行李	350
挂车牵引	350

目录

1-30. 驾驶规范

电源模式切换	351
换挡机构	352
转向信号灯控制	355
车外低速提示音	356
特殊路况	357
胎压监测系统 (TPMS)	358
电控可调空气悬架	360
随速可变电子助力转向	367

1-31. 驾驶要领

增程车辆驾驶要领	368
冬季驾驶要领	372
增程车辆注意事项	374

1-32. 操作车灯和雨刮器 www.carobook.com

外部灯光开关	374
近光灯高度调节	380
智能远光灯	380
智能近光灯	382
近光辅助灯	383
辅助驾驶指示灯	384
制动灯	384
倒车灯	385
雾灯开关	386
前挡风玻璃雨刮器和清洗器	387
后挡风玻璃雨刮器和清洗器	391

1-33. 驾驶辅助系统

注意力提醒系统	393
起步提醒	397
自适应巡航	398

车道偏离预警.....	409
车道保持辅助.....	411
辅助并线.....	418
导航辅助驾驶.....	420
智能跟随.....	436
限速提醒.....	438
前方碰撞预警.....	440
自动紧急制动.....	444
邻车靠近避让.....	448
侧方盲区辅助.....	451
门开碰撞预警.....	453
智能泊车.....	456
智能驶出.....	476
全景影像.....	489
高清倒车影像系统.....	495

1-34.制动系统 [robook.com](http://www.robook.com)

电子手刹.....	495
ESP 车身电子稳定系统.....	497
ABS 防抱死制动系统.....	498
EBD 电子制动力分配系统.....	499
TCS 牵引力控制系统.....	499
HBA 液压制动辅助.....	500
CDP 动态驻车制动.....	500
HDC 陡坡缓降系统.....	501
HHC 坡道起步辅助.....	503
CRBS 可协调回馈制动系统.....	503

1-35.燃油及充电

加注燃油.....	504
充电.....	512
对外放电.....	530

目录

动力电池	536
1-36.保养和维护	
新车磨合	538
车辆清洗	539
车辆养护	541
防腐蚀	543
1-37.定期保养	
定期保养	543
1-38.自行保养	
机舱盖	545
机舱室	548
蓄电池	551
激光雷达	553
轮胎	555
轮胎气压	558
车轮	560
空调滤清器	560
挡风玻璃雨刮	563
智能钥匙电池	567
检查和更换保险丝	576
1-39.车辆长期停放	
车辆长期停放	577
1-40.紧急情况下应采取的措施	
随车工具	579
危险警告灯	580
反光衣	581
警示牌	582

车辆需要拖车.....	583
轮胎泄气.....	589
换胎操作.....	595
动力系统不能启动.....	598
蓄电池电量耗尽.....	601
车辆过热.....	601
如果发生陷车.....	602
紧急呼叫.....	603
1-41.事故救援	
救援防护装置.....	604
紧急切断高压系统.....	605
车辆起火救援.....	606
车辆涉水救援.....	607
电池泄漏救援.....	607
车辆切割区域.....	608
1-42.车辆远程诊断	
车辆远程诊断系统.....	609
1-43.规格	
保养数据（燃油、机油等）.....	610
1-44.车辆主要尺寸参数	
车辆正面及背面.....	612
车辆侧面.....	613
1-45.整车技术性能参数	
整车质量参数.....	614
动力性参数.....	614
能量经济性参数.....	615
车辆型号.....	615

目录

驱动形式.....615

1-46.总成技术参数

增程器（发动机）规格及参数.....615
轮胎和轮毂参数.....616
四轮定位（标准高度）.....616
驱动电机性能参数.....617
动力电池参数.....618
制动系统参数.....618

1-47.车辆识别信息

车辆识别代号（VIN）.....619
增程器（发动机）识别码.....620
驱动电机识别码.....621
微波窗口.....623
出厂铭牌.....www.carobook.com624
诊断接口.....625
警告、指示标签.....625

1-48.保修手册

质量保证范围.....628
质量保证期限.....628
三包服务条款.....631
三包免责条款.....632
三包争议处理.....633
三包注意事项.....633
用户变更记录.....634
维修服务网点.....635
车主关于汽车产品缺陷的报告.....637
三包凭证.....640

高德发送位置

一、基本介绍

绑定高德账号后，在手机高德查找地点或路线时，可将选中信息发送到车机。

在车机端点击高德通知卡片，可查看发送的信息详情，并自动为您规划路线及发起导航。

二、如何使用

1. 绑定高德账号

进入地图应用，选择设置-更多，点击打开“绑定高德账号”。

根据提示绑定高德账号，绑定后可在手机高德发送位置到车机。



2. 手机高德发送位置到车机

方式一:绑定高德账号后，在手机高德选中地点或路线，点击“手车互联”按钮，即可发送信息到车机。

车载地图

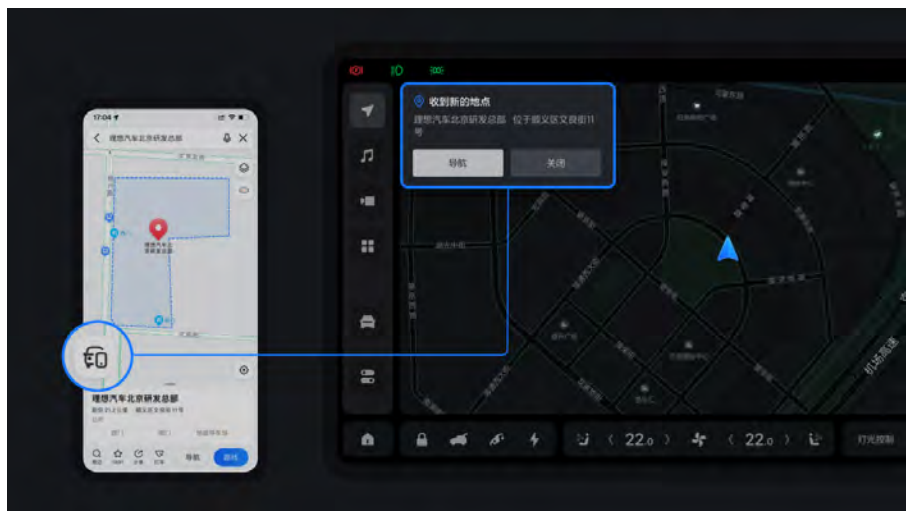

方式二:绑定高德账号后,在手机高德选中地点,点击“分享”按钮,选择分享到“车机”,即可同步位置到车机。

www.carobook.com

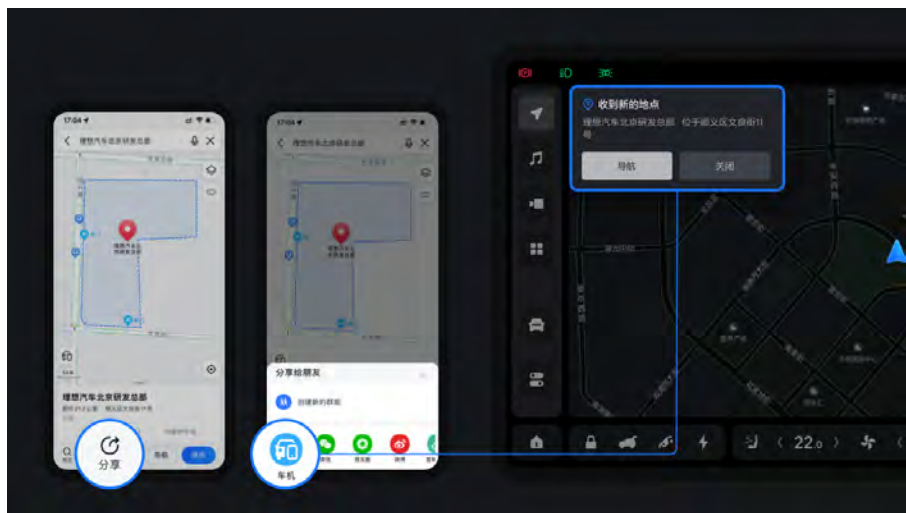

提示

发送信息前，请确认当前高德账号已绑定车机设备。

系统蓝牙

1. 主驾、副驾、后排均可单独进行蓝牙连接，主驾可连接手机、平板电脑、笔记本电脑，副驾与后排可连接蓝牙耳机。
2. 主驾可在"控制中心"或"设置>蓝牙"中进行已配对设备的连接/切换，在"设置->蓝牙"中进行新设备的配对连接。主驾与手机配对连接后，可用车机音响播放手机中的音乐、接听与拨打电话。
3. 副驾和后排可在"控制中心"进行已配对设备的连接/切换、新设备的配对连接。副驾和后排与蓝牙耳机配对连接后，将通过蓝牙耳机进行声音播放。



蓝牙电话

理想 L9 蓝牙电话除常规基本电话功能外，还提供了以下功能：

1. 通话卡片收起

娱乐空间

通话卡片显示时，支持卡片收起最小化至状态栏。在保障通话继续的同时，不影响其他功能的操作。

2. 来电语音播报

开启此功能后，系统可通过语音的形式播报来电信息。

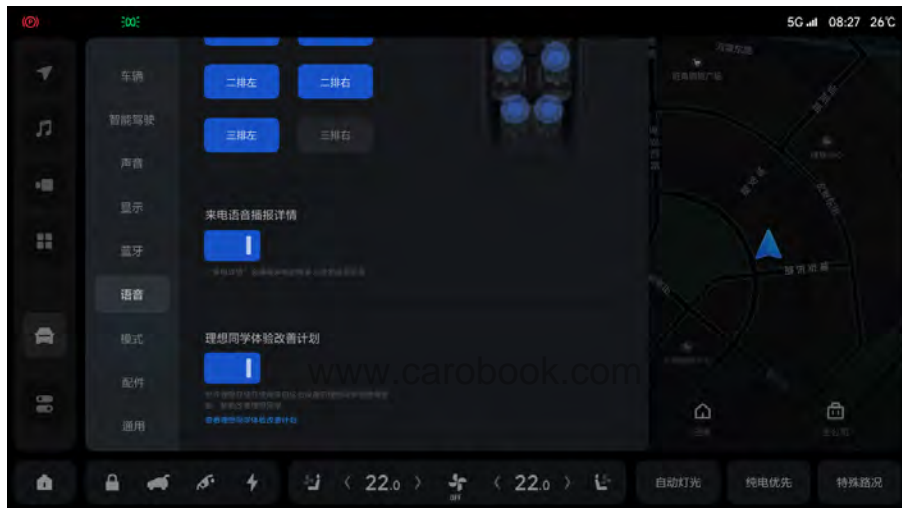

提示

此功能需要在“设置->语音”中开启。

3. 来电识别

系统会主动为您识别陌生来电信息，显示骚扰电话信息。

视频

一、视频投屏

1. 基本介绍

桌面内容卡片支持向其他两块屏投屏播放资源，用于快速为其他位置的乘客播放影片。

2. 支持应用

当前仅支持桌面上的资源卡片进行向其他屏幕投屏播放。

3. 如何使用

在副驾娱乐屏或后座舱娱乐屏操作时，按住视频卡片，可看到投屏到另外两屏的蓝色光芒闪烁，将卡片拖动至对应屏幕的光芒内，该视频在接收屏上播放。

提示

- 投屏成功后，当前屏幕不会继续播放该视频。
- 投屏成功后，当前屏幕无法取消播放。
- 仅支持投屏给一个屏幕，暂不支持同时投屏给另外两块屏。

二、视频投屏分享

www.carobook.com

1. 基本介绍

视频投屏分享是视频类应用在播放视频时提供了一种分享给其他屏观看该视频内容的方式。

2. 支持应用

目前已支持应用有爱奇艺视频、腾讯视频、哔哩哔哩、咪咕视频，更多支持应用敬请期待。

3. 如何使用

在播放页点击右上角投屏按钮，弹出屏幕选项，可选择除当前屏幕外的其他屏幕进行投屏分享，选择某一个屏幕后，收到分享的屏幕会继续播放视频，发起投屏分享的屏幕会自动退出播放。

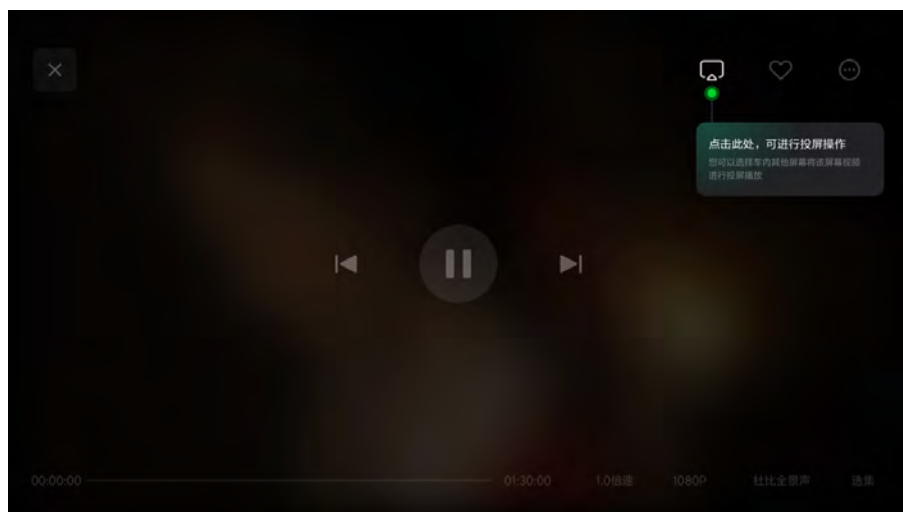

⚠️ 提示

- 中控屏仅在 P 挡时可被选择，其他屏无限制。

提示

- 由于不同屏幕账号需要分别登录，在分享 VIP 视频资源时，如接收屏未登录帐号或登录非 VIP 账号，无法完整观看视频资源。
- 如接收屏正在观看视频，投屏分享会暂停当前的播放并打开收到的视频继续播放。

音效

一、杜比全景声音效

1. 基本介绍

支持 Dolby Atmos 全景声，提供车内极致的影音体验。

2. 支持应用

爱奇艺视频。

3. 如何使用

www.carobook.com

方式一:应用分类页的杜比全景声，选择任意视频可播放杜比全景声。



方式二:应用播放页音效选项。

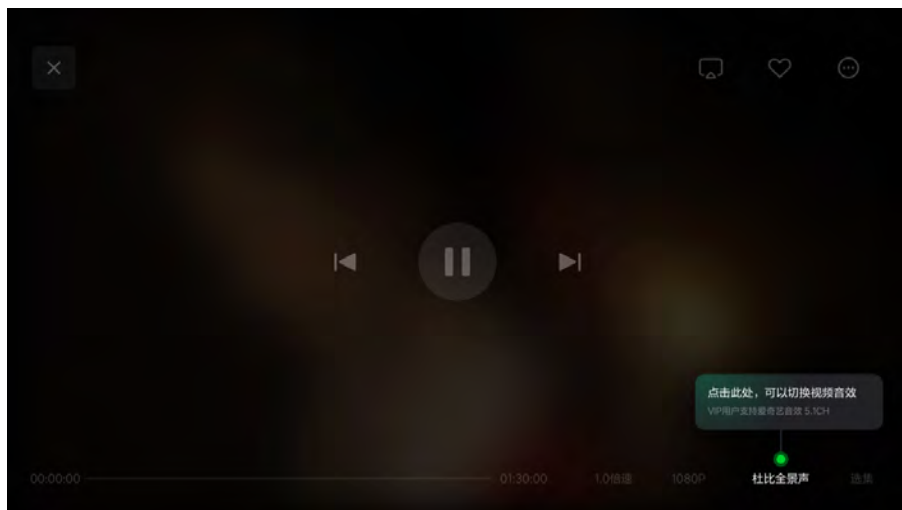

www.carobook.com

4. 版权说明

本产品经过杜比实验室的许可而制造。Dolby、杜比、Dolby Atmos、和双 D 符号是杜比实验室特许公司的注册商标。未发表的保密作品。版权所有 2012-2021 杜比实验室。保留所有权利。

提示

- 建议观看全景声和环绕声内容时用全车模式，不要切换前排模式或后排模式以便获得更好的全景声体验。
- 杜比全景声选项高亮表示该资源支持杜比全景声音效，杜比全景声选项置灰表示该资源不支持杜比全景声音效。
- 受不同片源影响，存在部分片源支持杜比全景声，部分片源支持杜比环绕声。
- 杜比全景声音效是会员权益，需登录 VIP 账号使用。
- 杜比全景声音效仅支持 1.0 倍速播放，非 1.0 倍速不支持播放杜比全景声音效。
- 杜比全景声仅车机功放支持，连接耳机无法播放杜比全景音效。

二、环绕声音效

1. 基本介绍

支持 5.1 环绕声音效，覆盖爱奇艺视频海量的影视资源，提供车内优质的影音体验。

2. 支持应用

爱奇艺视频。

3. 如何使用

应用播放页音效选项。

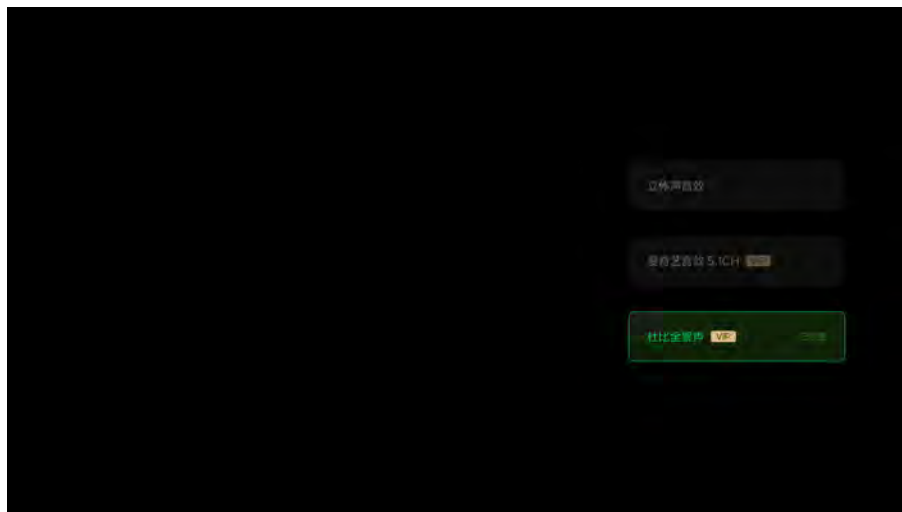

提示

- 建议观看全景声和环绕声内容时用全车模式，不要切换前排模式或后排模式以便获得更好的全景声体验。
- 爱奇艺音效选项高亮表示该资源支持环绕声音效，爱奇艺音效选项置灰表示该资源不支持环绕声音效。

⚠ 提示

- 受不同片源影响，存在部分片源支持杜比全景声，部分片源支持杜比环绕声。
- 环绕声音效是会员权益，需登录 VIP 账号使用。
- 环绕声仅车机功放支持，连接耳机无法播放杜比全景音效。

多屏 K 歌

一、基本介绍

理想 L9 标配三屏同步 K 歌能力，您可选择“全民 K 歌”或“雷石 K 歌”进行三屏同步播放 MV。

受挡位限制，中控屏仅在 P 挡环境下可以进行 MV 播放。

二、如何使用

方式一：在副驾娱乐屏启动 K 歌应用，点击左下角进入 MV（若当前无资源，请先前往点歌），在 MV 页面点击“一起唱”，可选择希望一起 K 歌的屏幕。



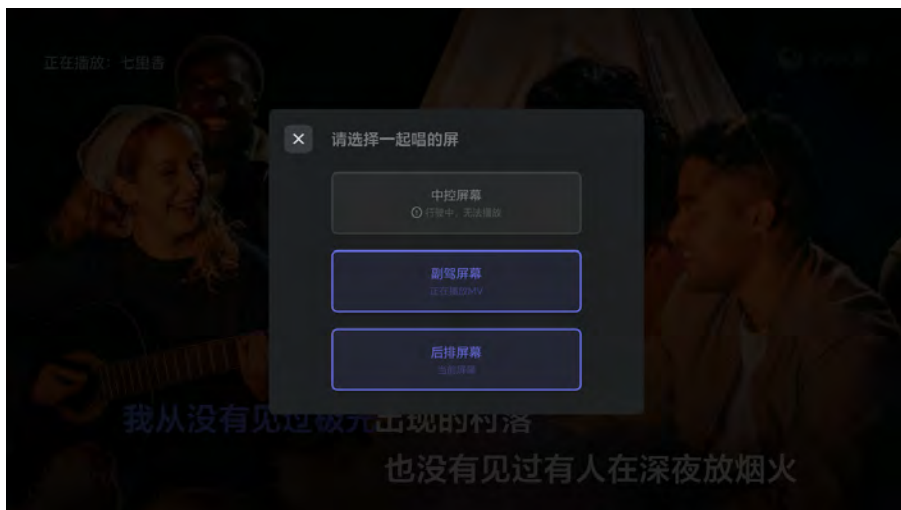

方式二:在副驾娱乐屏启动 K 歌应用, 点击左下角进入 MV (若当前无资源, 请前往点歌), 后座舱娱乐屏可以自行启动 K 歌应用, 通过左下角 MV 入口进行播放页。

⚠ 注意

- 投屏后, 接收屏需要时间准备资源, 请耐心等待 2-3 秒。
- K 歌过程中, 建议副驾及后排用户断开蓝牙耳机。
- 若接收屏处于关闭或折叠状态时, 投屏后, 系统将为您自动打开屏幕。

桌面卡片

一、中控屏媒体信息卡

1. 音视频多媒体卡片

(1) 多媒体卡片功能:承接中控屏、副驾娱乐屏、及后座舱娱乐屏多媒体播放状态, 方便主驾用户快速控制功放媒体的播放状态。

- 音乐类媒体播放状态

娱乐空间

- 左上角显示正在播放的应用 icon，右上角显示媒体安装的屏幕信息。



- 视频媒体播放状态

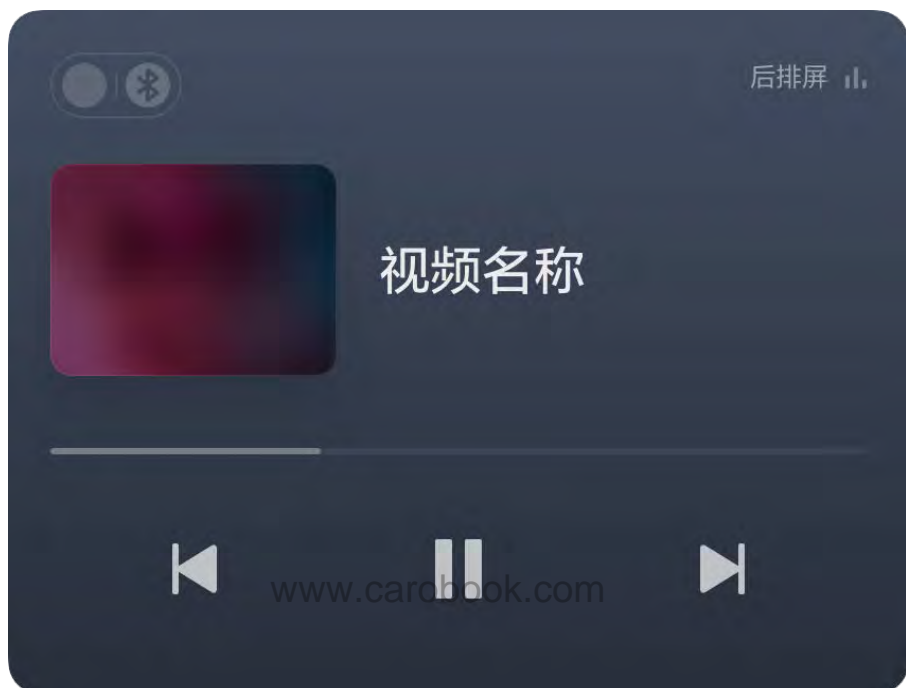

- 长音频媒体播放状态



- 投屏应用播放状态



(2) 如何使用

- 多媒体卡片和蓝牙卡片通过手动点击可以相互切换。
- 不同类型媒体的播控区域操作项存在差异，以实车效果为准。

提示

- 中控屏的多媒体应用在播放，右上角不显示屏幕信息，同时点击封面区域可进入应用。
- 副驾娱乐屏和座舱娱乐屏的多媒体在播放，点击封面区域不可以进入应用。
- 功放应用播放中所在屏幕连接蓝牙耳机，则多媒体卡片更新为中控屏最近播放的媒体。
- 功放应用被卸载，则多媒体卡片更新为中控屏最近播放的媒体。
- 休眠/重启前播放视频，唤醒车机后中控屏最近播放的音频。

提示

- 视频退出播放页、本地音乐拔掉 U 盘、蓝牙音乐断开连接，多媒体卡片的操作按键置灰不可用。

2. 蓝牙卡片

(1) 卡片功能:用于快速从当前车机播放的音源切换到蓝牙音源。



(2) 如何使用:点击左上角切源键，蓝牙音乐 logo 高亮，即表示当前音源为蓝牙音源。

提示

- 当手机与车机通过蓝牙连接后，手机端的声音将会全部从车内功放输出。为尽可能的减少手机提示音等声音的干扰，只有将媒体信息卡切换到蓝牙音乐卡片或进入蓝牙应用，才可以从车内功放播放蓝牙音乐。
- 若当前手机端有声音正在播放，切换到蓝牙音源后，车机将自动播放；若当前没有声音正在播放，可在手机端直接播放媒体或点击媒体信息卡的播放按钮，车机将会自动播放手机端的最后一个音频媒体。

二、桌面 widget

1. QQ 音乐 widget

(1) 功能介绍

桌面 widget 承载了快速播放部分内容的功能，可在不进入应用的情况下，快速在桌面完成 QQ 音乐的起播。

(2) 特殊情况

- 第一次使用车机，无法拉取为您推荐的相关数据，widget 会显示默认状态。
- QQ 音乐需登录才可以播放，若退登，widget 将无法起播并为您调起应用的登录页。

2. 网易云音乐 widget

(1) 功能介绍

桌面 widget 承载了快速播放部分内容的功能，可把喜欢的音乐媒体卡片拖到桌面首屏，播放操作一步完成。

(2) 特殊说明

- 首次使用需要同意用户协议，协议通过后可正常使用。
- 应用被卸载后，widget 同时消失。

应用中心

一、基本介绍

- 应用中心位于中控屏，支持安装、更新、卸载全车屏幕上的应用。
- 随车机内置的系统应用（例如理想地图、帮助中心等），在发布了新版本时可以通过应用中心更新应用，此后也可以将更新版本卸载，恢复成原始版本。
- 随车机内置的娱乐应用，可以在应用中心内升级、卸载、重新安装。
- 支持应用多个屏幕上同时安装、更新、卸载，取决于应用本身可以在哪些屏幕上使用。
- 默认开启“自动更新”应用，可以保持应用始终处于最新状态。若不想使用，可以在“管理页”中关闭。

二、如何使用

- 在“发现页”浏览、查看、安装当前车机支持的应用，下载和安装进度会显示在应用按钮中。



- 在“管理页”卸载、打开当前车机安装的应用，控制“自动更新”开关。

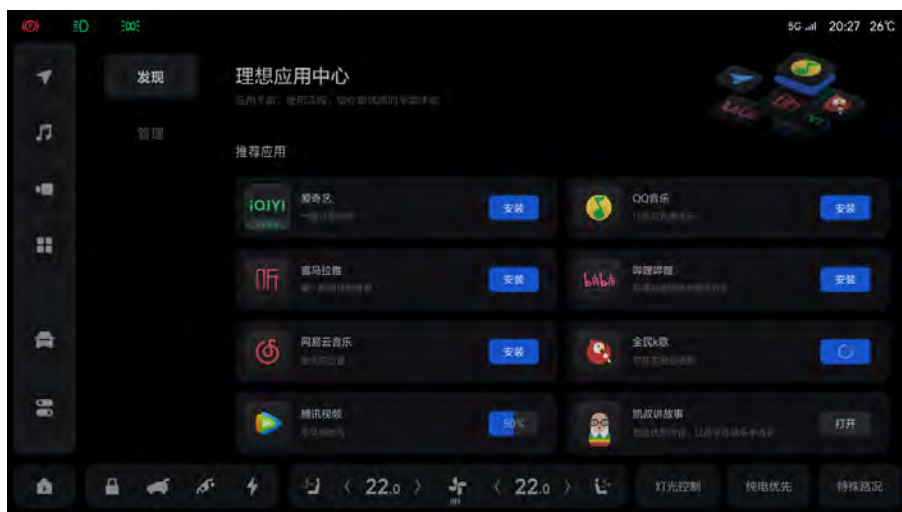

提示

www.carobook.com

- 若应用不支持在中控屏上使用，应用中心不能直接打开应用，“打开”按钮会显示“已安装”状态。
- 随车机内置的系统应用不支持卸载，只能在更新到新版本后卸载更新，恢复到原始版本。

智能配件

麦克风

一、产品介绍

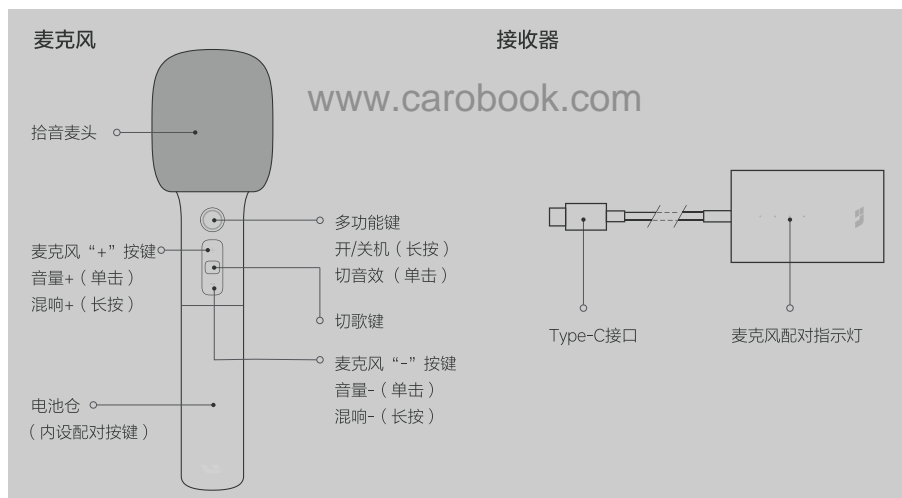

二、连接方式



⚠ 提示

接收器勿靠近大块金属物体放置，麦克风和接收器之间尽量不要遮挡，否则会影响麦克风收音效果。

三、如何使用

1. 开关机

www.carobook.com

- 麦克风关机状态下，按住麦克风多功能键 3 秒，麦克风多功能键上白色指示灯亮，此时麦克风开机；麦克风开机状态下，长按多功能键 3 秒，指示灯熄灭，此时麦克风关机。
- 将接收器连接到车机的 Type-C 接口，此时接收器即进入通电状态；将接收器的 Type-c 接口从车机拔出，接收器即进入断电状态；车机上电后，接收器 Type-c 接口连接车机时，接收器将一直处于通电状态；如果车机关机，接收器将处于断电状态。
- 麦克风在无声音输入状态下持续 10 分钟后，麦克风将会自动关机。

2. 与车机连接

- 车辆上电后，将麦克风接收器连接到车机的 Type-C 接口；麦克风开机，麦克风将会自动连接接收器，等待几秒，连接成功后，接收器白色指示灯由慢闪变为常亮；如果麦克风未连接，接收器白色指示灯慢闪。
- 车辆上电，接收器与车机连接后，将麦克风开机。接收器白色指示灯常亮，表示连接成功。打开车机上的 K 歌应用，即可开始唱歌。

3. 调整音量

智能配件

车机上电后，接收器与车机连接成功，麦克风开机状态下：

- 音量+：单击麦克风“+”按键，麦克风音量提升一级。
- 音量-：单击麦克风“-”按键，麦克风音量降低一级。

⚠ 提示

音量调节为独立调节，即调节一支麦克风只有当下麦克风音量变化。

4. 混响调节

车机上电后，接收器与车机连接成功，麦克风开机状态下：

- 混响+：长按麦克风“+”按键，混响效果持续提升。
- 混响-：长按麦克风“-”按键，混响效果持续降低。

⚠ 提示

混响调节为统一调节，即调节一支麦克风混响，多支麦克风混响音效同时变化。

5. 配对

⚠ 提示

产品出厂前已经配对好，如无必要请勿再次配对。仅当出现麦克风和接收器无法连接，插拔接收器和重启麦克风仍未解决时，需要重新配对。

(1) 将麦克风靠近接收器，距离保持在半米以内，两者间不要有遮挡。

(2) 将麦克风开机并旋开尾部，在内部找到配对键；长按配对键 3 秒以上，麦克风指示灯慢闪，进入配对模式。

(3) 当接收器指示灯由慢闪进入常亮，且麦克风指示灯由慢闪变为常亮后，表示麦克风和接收器完成配对。

发生以下现象，即为麦克风未连接接收器，需重新配对：

- 麦克风开机，接收器指示灯为慢闪状态。
- 对着麦克风说话，车机未播放出声音。

www.carobook.com

智能配件

四、按键功能列表

按键	功能	操作	灯效
多功能键	开机	长按3秒	指示灯 常亮
	关机	长按3秒	指示灯 熄灭
	切音效	单击按键	指示灯 闪烁一次
切歌键	切歌	短按按键，进入下一首	
麦克风+/- 按键	音量调整	单击按键	指示灯 闪烁一次
	混响调整	长按按键	指示灯 连续闪烁
配对按键 (非必要不要操作)	进入配对	长按配对按键3秒，进入配对模式 接收器指示灯常亮说明配对成功	指示灯 连续闪烁 接收器指示灯常亮

五、指示灯说明

	快闪	慢闪	长亮	熄灭	单闪	双闪	三闪
麦克风白灯	混响加或减	配对中	正常使用且 电量充足	关机	音量加或减 切歌 切音效 返回原音	-	-
麦克风红灯	-	低电状态	-	关机	-	-	-
接收器白灯	进入配对模式	开机, 未配对	配对成功	关机	-	-	-

⚠ 提示

- 说明书中的产品、配件、用户界面等插图均为示意图，仅供参考。由于产品的更新与升级，产品实物与示意图可能略有差异，请以实物为准。
- 配对按键一般无需用户自行操作。例如在丢失一支麦克风时，新配麦克风需要与接收器进行配对。

有线投屏

一、功能描述

投屏是车机系统的一个 App“投屏”。

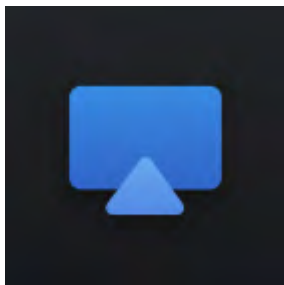

www.carobook.com

投屏 App 能将外接设备（游戏机/电脑/手机）连接到车机，通过数据线把外设的界面和声音都投到车机上，以使用车载屏幕和音响。

二、支持的屏幕

投屏功能支持中控屏、副驾娱乐屏屏、后舱娱乐屏。

在投屏中时，可在当前投屏所在的屏幕点击分享按钮  来分享到其他屏幕。

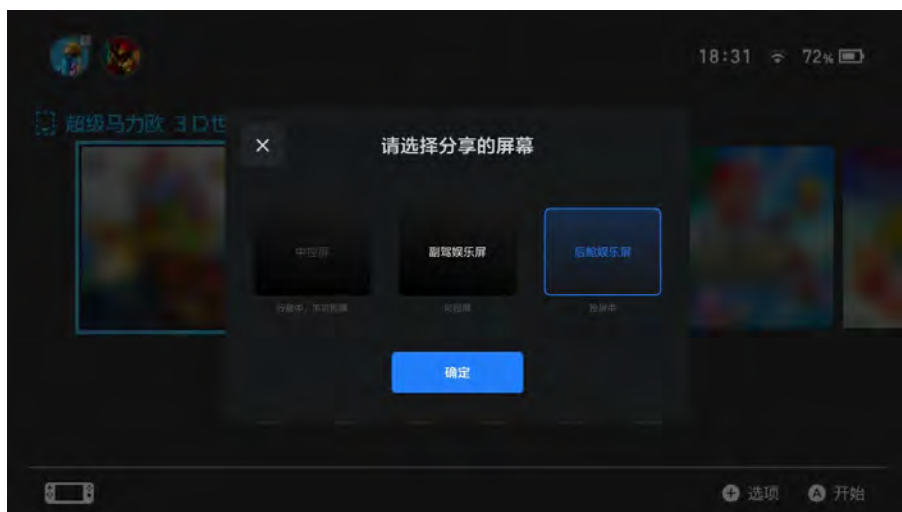

在投屏中时，如果在其他屏幕打开“投屏 App”，投屏界面会自动转移到打开 App 的屏幕上。

www.carobook.com

三、基本操作

1. 首先，确认所要投的屏幕。如果是后舱娱乐屏，需要先展开后舱娱乐屏。如果是中控屏或副驾娱乐屏则不需要特殊处理。
2. 使用官方提供的有线投屏数据线。
3. 将数据线插入车辆二排的空调屏幕下方标有的“60W DP”插口。
4. 插入后，等待 4-5 秒，即可在后舱娱乐屏看到所用外设的投屏界面，无须额外操作。

四、其他功能

快速静音按钮：投屏过程中，可以通过点击屏幕上的静音按钮



快速静音投屏内

容的功能。

智能配件

自动投屏开关设置:开启时，外接设备连接成功后会自动打开投屏 App，并展示投屏界面。关闭后，连接外界设备仅充电，投屏界面将不会在车的屏幕上展示，此功能默认开启。

自动投屏默认屏幕设置:决定自动投屏开启时，连接设备后投屏 App 不会自动打开。如果手动打开投屏 App，等待 4-5 秒后投屏界面仍然会自动呈现。



五、数据线

请使用全功能双 Type-C 数据线连接投屏设备与车辆二排的空调屏幕下方标有的“60W DP”接口。

六、支持设备

Switch 普通版本，Switch 续航增强版，更多设备敬请期待。

儿童座椅

一、绑定

在中控屏设置中点击“配件”，选择“添加配件”，点击“儿童座椅”后，车机将自动扫描附近的蓝牙儿童座椅。扫描到附近蓝牙座椅后，可通过 SN 号选择对应座椅进行蓝牙配对，此过程需要等待几秒。配对成功后可选择座椅安装位置，更加精准识别儿童入座位置。（仅支持好孩子官方合作款 CONVY-FIX-L 型号座椅）



⚠ 注意

- 绑定前请保证儿童座椅电量充足。
- 由于蓝牙信号受距离影响，请保持座椅安装在车机屏幕 10m 范围内且无金属遮挡。
- 若扫描不到设备，请检查是否有手机等其他设备连接上座椅蓝牙，并尝试主动断开。

二、使用

开启“儿童遗落提醒”功能后，若儿童被困车内，车身将及时发出鸣笛告警并为您发送手机推送消息。

OTA 升级

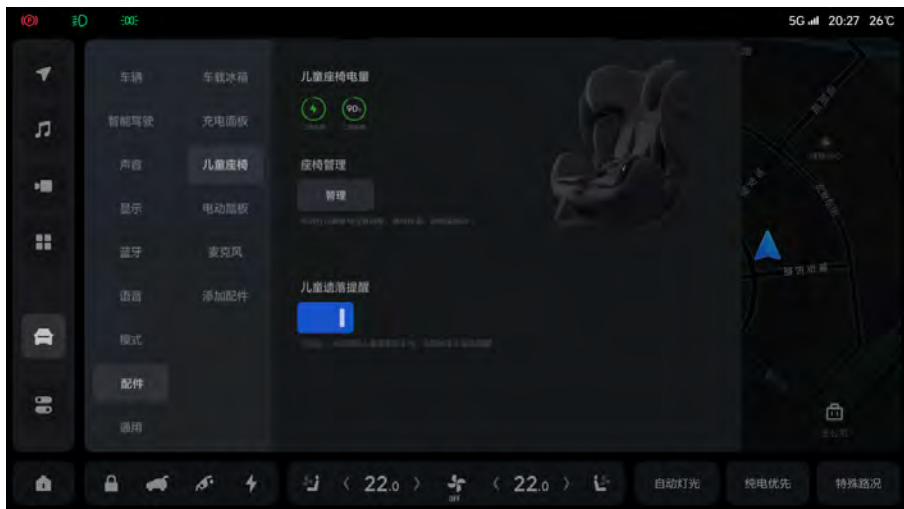

⚠ 注意

www.carobook.com

- 智能儿童安全座椅使用时需保持蓝牙连接状态，携带儿童乘车时请务必每次确认。
- 由于智能儿童安全座椅采用生物传感技术，会对与人体物理特性接近的物体产生一定的误识别。如与人体电容量接近并达到一定重量的物品（例如液体，肉类，水果等），放置在智能儿童安全座椅上时，有可能误识别为儿童导致触发儿童遗落检测功能。车辆发出儿童遗落提醒后，需用户进一步甄别。

⚠ 提示

- 儿童遗落检测功能仅支持 9kg 以上的儿童使用。
- 在网络信号较差的环境下，提醒信息可能会上传延时或不成功。

OTA 升级

1. OTA 升级可为用户提供车辆整体功能的更新和优化，包含了车机系统、辅助驾驶系统、动力系统、刹车、灯光等方面的功能和体验更新，可以帮助车主更快的体验到更多功能和服务，同时可以第一时间解决、优化车辆的一些突发问题。

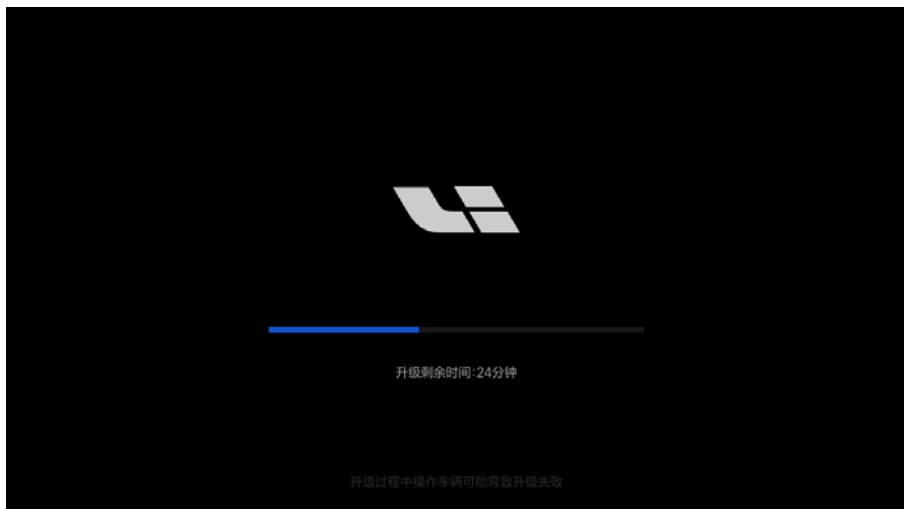

2. 系统会自动下载 OTA 升级包，下载完成后会通知用户，您可通过车机或手机上的理想汽车 APP 指定升级时间；系统会在您指定的时间，判断满足升级条件后进行升级。



语音助手

⚠ 提示

- OTA 升级过程中不要移动车辆。
- 车门车窗在其控制器升级时可能会出现无法打开的情况，升级完成后可正常使用。
- OTA 升级前，请确保动力电池电量充足。
- 充电中可以升级，升级时会中断充电，升级结束后根据充电桩情况判断能否恢复充电，不同充电桩会有差异。
- 升级完成后会通知用户升级结果，如升级失败，请及时联系理想汽车客服人员。

唤醒方式

一、唤醒

语音唤醒:说出“理想同学”即可唤醒。

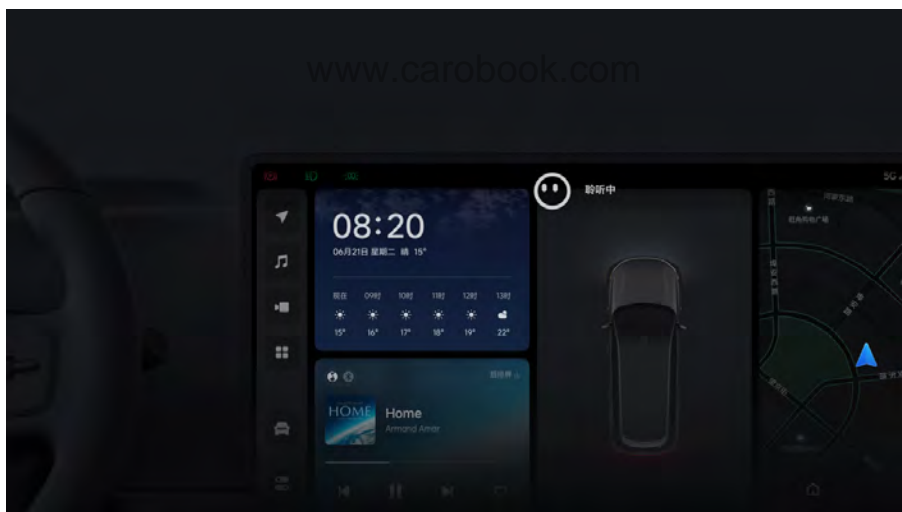

方向盘按键唤醒:向上拨动方向盘左按键即可唤醒。



二、音区锁定

www.carobook.com

六个座位都能唤醒理想同学，唤醒后只听他的话。



语音助手

若想不支持某个座位的唤醒功能，可以在设置中关闭。



www.carobook.com

交互方式

一、自由对话

1. 连续对话

唤醒后，可在一段时间内多次对话，无需重复唤醒。



2. 想说就说

www.carobook.com

随时打断，想说就说，不用等待理想同学说完。



语音助手

3. 可见即可说

支持直接说屏幕上的按键文字，看见什么说什么。



可见即可说支持 QQ 音乐、网易云音乐、爱奇艺、全民 K 歌等丰富应用，更多应用陆续支持中。

4. 语义拒识

理想同学有效识别与 TA 的对话，不会打扰乘客间的聊天，避免误操作并保护用户隐私。



5. 一气呵成

www.carobook.com

可以把唤醒词和指令连着说，不用等待理想同学应答。



语音助手

二、立体交互

理想同学想要服务好车内每一个成员，哪里需要就去哪里。

根据唤醒人位置，TA 能就近出现在用户的屏幕上（包括：中控屏/副驾屏/后排屏）。

空间声场也会随理想同学移动而变化，达到和用户面对面说话的感觉。





三、语音视觉融合交互

理想同学通过“指代指令”和手势相结合，完成对舱内物体的控制。

目前支持控制遮阳帘和车窗，指令举例：

语音助手

食指向上说：“打开它”，执行打开遮阳帘。

食指向左说：“把它打开一半”，执行左侧车窗打开一半。

食指向右说：“把它关了”，执行右边车窗关闭。



最新技能

一、最近更新

功能	说法
查看歌词	查看歌词
	打开歌词

功能	说法
发起多屏一起看	我们要一起看 我要和副驾一起看 和后排一起看
我也要看看	我也要看看
我也要唱	我也要唱
修改目的地	修改目的地 把终点改成天安门
打开/关闭香氛系统	打开/关闭香氛
不看了	不看了
不去了（非导航态=取消，导航态=取消导航）	不去了
香氛浓度调节	香氛浓度调节为 2 档 香氛味道调到最浓
香氛通道选择	香氛味道调到第三个

二、实验室

功能	说法
舱内感知传感器	打开/关闭摄像头
后舱娱乐屏隔空手势	打开/关闭后舱娱乐屏隔空手势 我想通过手势控制后排屏

语音助手

功能	说法
下挥手开启后舱娱乐屏	打开/关闭下挥手开启后舱娱乐屏 通过手势开启后排屏
语音视觉融合交互	打开/关闭语音视觉融合交互 把语音视觉交互开关打开
车窗/遮阳帘百分比调节 (手指车窗/遮阳帘方向时说指令)	调整这个到 60% 把后面的这个打开百分之 30 把它上升 20% 把这个窗户调到最高/低
车窗/遮阳帘开关 (手指车窗/遮阳帘方向时说指令)	把它打开 关了它 把它打开一半 把它再打开一点

导航

一、发起导航

功能	说法
导航到某地	我要去天安门 导航去加油站

功能	说法
导航回家/去公司	导航回家 导航去公司
设置家/公司的地址	把**设置为家 把**设为公司 (**代表建筑物名称)
导航到常用地址	导航到常用地址
设置常用地址	设为常用地址 把这里设置为常用地址 **是我的常用地址
导航到收藏地址	导航到收藏地址
收藏地址	收藏**大厦 收藏这里 收藏地址
餐厅查询	旁边有啥好吃的 附近的火锅店 我饿了 我渴了
开始导航	开始导航
退出导航	退出导航

语音助手

功能	说法
取消导航	取消导航
继续导航	继续导航
关闭地图	退出地图
增加途径点	顺路去便利店
删除途径点	删除途径点 删除第 3 个途径点 删除全部途径点
发起包含途经点的导航	先去颐和园再去故宫 先回家再去公司
不去了（非导航态=取消，导航态=不去了，取消导航）	不去了
修改目的地	修改目的地 把终点改成天安门

二、导航搜索

功能	说法
定位当前位置	我在哪里
搜索指定地点	西单大悦城在哪里
搜索地点类型	查找餐厅
搜索地点别名	大裤衩在哪儿
搜索指定道路	幸福大街在哪儿

功能	说法
搜索门牌号	望京街 10 号在哪儿
搜索城市	南京市在哪儿
周边搜索	附近的停车场 车没油了 车没电了 动物园附近有加油站吗
沿途搜索	查一下路上的超市

三、导航信息

功能	www.carobook.com 说法
导航中剩余里程	还有多远到
导航中剩余时间	还要多久才能到
导航中预计到达时间	大概几点到
高速服务区查询	我还有多远到服务区 前边是什么服务区 这条路上有服务区吗
高速收费站查询	离收费站还有多远 前边是哪个收费站

语音助手

功能	说法
前方路况查询	路上堵车吗 前边拥堵长度是多少 堵车多久能过去
打开地点详情卡片	看一下麦当劳的介绍

四、导航图面

功能	说法
打开指定地图页面	打开地图搜索 打开导航设置
查看全览	查看全览
退出全览	退出全览
切换路线	换一条路 切换到第一条路线
主辅路切换	切换到主路 走辅路
高架切换	上高架 下高架 走高架
刷新路线	刷新路线

功能	说法
地图缩放	放大地图 缩小地图
视图方向切换	正北朝上 车头朝上
巡航播报设置	打开巡航播报 关闭巡航播报
巡航电子眼设置	打开巡航电子眼 关闭巡航电子眼
安全提醒设置	打开安全提示 关闭安全提示
前方路况播报设置	打开前方路况播报 关闭前方路况播报
车牌号设置	输入车牌号 我的车牌号是京 A12345 修改车牌号 把车牌号改成京 A54321
导航播放模式切换	简洁导航 导航详细播报

语音助手

功能	说法
避开限行设置	打开避开限行 关闭避开限行

媒体

一、基础播控

功能	说法
切到上一个内容	上一首 上一曲 www.e-robook.com 上一个 副驾屏切到上一首
切到下一个内容	下一首 下一曲 下一台 下一个 中控屏播放下一个

功能	说法
播放	播放 继续播放 副驾娱乐屏继续播放
暂停播放	暂停播放 停止播放
收藏内容	收藏 收藏这首歌 订阅 收藏视频
取消收藏	取消收藏 取消收藏音乐 取消订阅 取消收藏视频
现在播的是什么	现在播的是什么

语音助手

功能	说法
切换播放模式	单曲循环 循环播放 随机播放 顺序播放
倍速播放	二倍速播放 恢复正常速度播放 切到 1.5 倍速播放 切换到 0.5 倍速 2 倍速播放
重新播放	从头播 重新播放 从头开始播 再播一遍
快进	快进 快进 30 秒 往前快进 10 秒 快进到 20 分钟

功能	说法
快退	快退 快退 30 秒 快退 2 分钟 快退到 5 秒
进度条跳转	跳转到 1 分钟 跳转到 20 秒 跳到 2 分 15 秒播放

www.carobook.com

二、音乐

功能	说法
随便听听	随便听听 随便来一首歌

语音助手

功能	说法
搜索歌曲	我想听周杰伦的歌 来一首少年 播放 Best day of my life 播放一首英文歌曲 播放儿歌 来一首 DJ 播放钢琴曲 我想听民谣 播放陈奕迅的专辑 我想听冰雪奇缘的主题曲 播放速度与激情的插曲
指定用 QQ 音乐搜索歌曲	用 QQ 音乐播放少年
指定用网易云搜索歌曲	用网易云播陈奕迅的歌
指定屏幕搜索歌曲	在中控屏播放周杰伦的歌
播放音乐	我想听歌 播放音乐

功能	说法
播放 QQ 音乐	继续播放 QQ 音乐 播放 QQ 音乐
播放网易云音乐	播放网易云 继续播放网易云音乐
播放收藏的音乐	播放我收藏的歌曲 播放收藏的歌
播放 QQ 音乐的收藏	播放 QQ 音乐的收藏
播放网易云音乐的收藏	播放网易云音乐的收藏
播放 U 盘里的歌	播放本地音乐 播放 U 盘里头的歌
播放蓝牙音乐的歌曲	播放蓝牙音乐 播放蓝牙音乐的歌曲
查看歌词	查看歌词 打开歌词

三、有声节目

功能	说法
搜索有声节目	播放段子来了 我要听岳云鹏的相声 播放水浒传 播放米小圈上学记 我要听儿童故事 播放摸金天师第十章 播放单田芳的评书童林传
指定用喜马拉雅搜索节目	用喜马拉雅播放郭德纲的相声
指定屏幕搜索节目	在后排播放儿童故事
播放有声节目	播放节目
播放喜马拉雅	继续播放喜马拉雅 播放喜马拉雅
播放收藏的有声节目	播放收藏的节目 播放收藏的有声读物
播放喜马拉雅收藏列表中的内容	播放喜马拉雅的收藏
播放喜马拉雅历史列表中的内容	播放喜马拉雅的历史
播放喜马拉雅已购列表中的内容	播放喜马拉雅的已购

四、视频

功能	说法
搜索视频	我想看沙丘 看黄轩参演的电影 播放张艺谋拍的电影 播放美剧 播放古装剧 播放华语电影 播放喜剧片 播放印度歌舞电影 播放脱口秀综艺 播放日漫 播放儿童电影 播放 5 岁儿童看的动画 播放山海情第 5 集
指定用爱奇艺搜索视频	用爱奇艺搜庆余年
指定屏幕搜索视频	在副驾娱乐屏播放流浪地球
播放视频	播放视频

语音助手

功能	说法
播放爱奇艺	播放爱奇艺 继续播放爱奇艺
播放收藏的视频	播放收藏的视频
播放爱奇艺收藏列表中的内容	播放爱奇艺的收藏
播放爱奇艺历史列表中的内容	播放爱奇艺的历史
设置清晰度	设置为高清播放 设为 1080p 清晰度设成蓝光
跳过片头片尾	跳过片头片尾 www.carobook.com 不要播片头片尾 不看片头片尾
不跳片头片尾	不跳片头片尾 播放片头片尾 看片头片尾
打开弹幕	打开弹幕
关闭弹幕	关闭弹幕

功能	说法
查询当前播放的集数/季数/期数	现在播放的是第几集 这是第几季 现在播的是第几期
发起投屏播放	投屏到中控 将副驾内容投过来 把后排视频投到中控屏
退出投屏播放	退出投屏 取消投屏播放 退出后排投屏
发起多屏一起看	我们要一起看 我要和副驾一起看 和后排一起看
不看了	不看了
我也要	我也要

语音助手

五、卡拉 OK

功能	说法
点唱歌曲或歌手	我要唱发如雪 我要唱漠河舞厅 我要唱周杰伦的歌 我要唱王菲的歌 我要唱陈奕迅的歌
指定用全民 K 歌点唱歌曲或歌手	用全民唱周杰伦的歌
调节麦克风混响	混响调大点儿 混响调到 50 混响调小一些
切换到原唱模式	打开原唱 切换为原唱
切换到伴唱模式	关闭原唱 切换到伴唱模式

功能	说法
发起多屏一起唱	我要和主驾一起唱 和副驾的人一起唱 和二排一起唱 跟前排的人一起唱 大家一起唱
不唱了	不唱了
我也要唱	我也要唱

六、电台

www.carobook.com

功能	说法
收听本地电台	播放 FM 收听中国之声 播放 FM103.9 播放 1024
播放本地电台	播放本地电台
播放收藏的电台	播放收藏的电台

车控

一、支持语音控制的硬件设备

空调	车窗	遮阳帘	灯光
声音	座椅	悬架	门锁
抬头显示	360 环视	蓝牙	后视镜
冰箱	屏幕	方向盘	雨刮器

二、空调

功能	说法
空调开关	打开/关闭空调 打开/关闭后排空调
空调温度调节	温度调到 24 度 前排调小 2 度 后排调高 4 度 温度调低/高一点 空调温度调到最高/低
空调制冷	打开/关闭空凋制冷 打开/关闭 AC
空气净化	打开/关闭空气净化

功能	说法
后空调屏开关	打开/关闭后空调锁 后空调屏打开/关闭
后空调无人自动关	打开/关闭后空调无人自动关
空调挡位调节	空调风量调到 3 挡 空调风量调到最大 前排风量调到最低 调大/小 1 挡风量 风量调大/小一点
空调风向调节	空调吹脚 前排吹面除霜
空调除霜除雾	打开/关闭空调除霜/除雾 打开/关闭除霜/除雾 打开/关闭前风挡除霜
后除霜加热	打开/关闭后除霜加热 打开/关闭后除霜 打开/关闭空调后除霜除雾
全车除霜	打开/关闭前后除霜 打开/关闭全车除霜/除雾

语音助手

功能	说法
空调循环模式	打开空调内/外/自动循环
空调自动模式	打开/关闭空调自动模式
温区同步	打开/关闭温区同步 打开/关闭 SYNC

三、车窗

功能	说法
车窗开关	打开/关闭车窗 车窗打开一半 后排车窗下降到 50% 主驾车窗调高/低一点 车窗调到最高/低

四、遮阳帘

功能	说法
遮阳帘调节	打开前/后遮阳帘 调整遮阳帘到 60% 遮阳帘再打开一点

五、灯光

功能	说法
基础灯光	打开近光灯 打开位置灯 打开外部灯光 打开灯光自动模式
后雾灯	打开/关闭后雾灯
星环灯	打开/关闭星环灯
氛围灯开关	打开/关闭氛围灯
氛围灯亮度	氛围灯亮度调到 50% 氛围灯亮一点 氛围灯暗一点 氛围灯调到最亮/暗
氛围灯颜色	氛围灯颜色调为红 氛围灯改为暖/冷色调
阅读灯	打开/关闭阅读灯 打开/关闭二排左阅读灯
智能近光灯	打开/关闭智能近光灯
智能远光灯	打开/关闭智能远光灯

语音助手

功能	说法
按键背光灯	按键背光灯调到 80 按键背光灯亮/暗一点 按键背光灯调到最亮/暗

六、声音

功能	说法
静音	静音 取消静音
音量调节	音量调到 50 www.carobook.com 媒体音量调到 30 导航音量调高 30 系统音量调大一点/小一点 驾驶辅助提示音调到最大/最小
设置雷达预警音量	将雷达预警音量调到适中/最大/最小
雷达告警音距离	雷达告警距离调成最远/近/适中/关闭 打开/关闭雷达

功能	说法
按键音	打开/关闭按键音 按键音调大/小 按键音调到 30 按键音调最大/最小
导航时媒体音降低	打开/关闭导航时媒体音抑制
门开时压低媒体音量	打开/关闭门开时压低媒体音量
倒车时压低媒体音量	打开/关闭倒车时压低媒体音量
车速音量补偿	打开/关闭车速音量补偿
方向盘调节音源类型	将方向盘音源调节类型设为跟随当前音源 方向盘调节音源设成媒体与通话
声场	打开全车声场 打开后排声场
音效模式	打开环绕模式 打开 HIFI 模式
座椅振感	打开/关闭座椅振感
低速警示音	打开/关闭低速行人警示音 低速行人提示音打开/关了

七、座椅

功能	说法
座椅加热	打开/关闭座椅加热 打开/关闭全车座椅加热 座椅加热到 1 挡 座椅加热到最小/大挡
座椅通风	打开/关闭座椅通风 打开/关闭全车座椅通风 座椅通风到 1 挡 www.carobook.com 座椅通风到最小/大挡
座椅按摩	打开/关闭座椅按摩 打开腰部/背部/肩部按摩 按摩力度调为标准/轻柔/强力 按摩力度大/小一点 打开座椅按摩界面
座椅振感	打开/关闭座椅振感
坐姿调节	选择坐姿 1
坐姿记忆	将当前位置记为坐姿 1 记忆座椅位置到第 1 个

功能	说法
迎宾座椅开关	打开/关闭迎宾座椅
座椅复位	复位我的座椅 复位二排座椅

八、驾驶相关

功能	说法
能源模式调节	能源模式切换到纯电 打开油电混合
动力模式调节	动力模式调节到舒适 切换到弹射起步
能量回收调节	能量回收调节到标准 能量回收调节到强
转向调节	转向调节到舒适 转向改成运动
悬架高度调节	悬架调到标准 悬架调到低
悬架舒适度	悬架舒适度调为最软 悬架标准
悬架装载模式	打开/关闭悬架装载模式
悬架举升模式	打开/关闭悬架举升模式

语音助手

功能	说法
悬架便捷上下车	打开/关闭便捷上下车
路面模式调节	打开/关闭越野脱困 打开/关闭湿滑路面 打开/关闭陡坡缓降功能

九、车况信息

功能	说法
油量查询	我还有多少油 剩余油量
电量查询	还剩多少电 剩余电量
续航查询	查询剩余续航 我还能跑多远
车内温度查询	车内现在多少度 车内温度多少
车外温度查询	车外现在多少度 车外温度多少
总里程查询	车辆总里程多少 总里程跑了多少了

功能	说法
海拔高度查询	现在海拔多少 播报一下海拔高度
增程器水温	增程器水温 发动机温度多少

十、应用控制

功能	说法
应用控制	打开爱奇艺
	打开后排屏的网易云音乐
	关闭车辆中心
	关闭副驾屏的爱奇艺
	关闭后排的 QQ 音乐
	安装全民 K 歌
	返回
	关闭
	取消
	退出
退出语音	

十一、车辆中心

功能	说法
打开页面	打开我的车辆页面 查看车辆健康状态 打开能量流 按日/月查看能耗信息
保养	查看车辆保养信息 还有多久需要保养 离保养还有多少公里 www.carobook.com 车辆现在该保养吗
胎压	现在胎压正常吗 胎压状态怎么样 我想看下四轮胎压
胎温	现在胎温正常吗 胎温状态怎么样 查看一下胎温

十二、门锁

功能	说法
充电口盖	打开/关闭充电口盖
油箱锁	打开/关闭油箱锁
车锁	上锁车门
儿童锁	解锁二排左儿童锁 右侧儿童锁上锁
尾门	打开/关闭尾门 尾门暂停 尾门调到最高/低
驻车解锁车门	打开/关闭驻车解锁车门
锁车提示音	打开/关闭锁车提示音
锁车自动关窗	打开/关闭锁车自动关窗

十三、抬头显示

功能	说法
抬头显示/HUD 开关	打开/关闭抬头显示
抬头显示/HUD 自动亮度	打开/关闭 HUD 自动亮度
抬头显示/HUD 高度调节	抬头显示调高/低 抬头显示调到最高/低

语音助手

功能	说法
抬头显示/HUD 亮度调节	抬头显示亮度到 80% 抬头显示亮度调高 20 抬头显示亮/暗一点 HUD 调到最亮/暗
打开 HUD 视角调节	打开 HUD 视角调节
地图显示	HUD 地图显示调成简洁 抬头显示地图调成详细模式

十四、360 环视

功能	说法
打开环视视角	打开环视 打开环视常规视角 打开环视动态视角 打开轮毂视角 切换环视视角
驶出车位自动打开影像	打开/关闭驶出车位自动打开影像
狭窄路段自动打开影像	打开/关闭狭窄路段自动打开影像 狭窄路段打开影像距离设置为远
雷达声音	打开/关闭雷达声音

功能	说法
打开环视设置	打开环视设置

十五、蓝牙

功能	说法
打开蓝牙	打开蓝牙
关闭蓝牙	关闭蓝牙

十六、通用

功能	说法
电子手刹	打开/拉起 EPB 打开/关闭电子手刹
拖车模式	打开/关闭拖车模式
关闭电源	关闭电源 整车下电
设置时间制	设置时间为 12 小时制 设置 24 小时制
设置胎压单位	设置胎压单位是 bar 把胎压单位设成 kPa
蜂窝移动数据	打开/关闭蜂窝移动数据 打开/关闭网络

语音助手

功能	说法
蜂窝移动数据设置	移动网络设置为 4G 我要用 5G 网络
运营商切换	切成中国移动/中国联通
电量显示类型	把电量显示类型设成续航显示 将电量显示调成百分比显示 把电量显示模式切换到里程显示
设置续航显示工况	设置续航工况为 CLTC/WLTC 将续航工况切换到典型工况 www.carbook.com 帮我把续航工况调成纯电动工况
还原系统设置	系统设置还原 还原系统设置
还原车辆设置	车辆设置还原 还原车辆设置

十七、情景语音

功能	说法
舱内舒适度智能调节	我太热了
	有点冷
	有点冻脚
	我想看星星
环境质量智能调节	我要抽烟
	空气太差

十八、后视镜

功能	www.carobook.com 说法
后视镜加热	打开/关闭后视镜加热
后视镜折叠展开	展开/折叠外后视镜
锁车自动折叠后视镜	打开/关闭锁车自动折叠后视镜
倒车后视镜自动下倾	打开/关闭倒车后视镜自动下倾
	倒车右侧后视镜自动下倾

十九、冰箱

功能	说法
车载冰箱开关	打开/关闭车载冰箱
冰箱制冷	冰箱开始制冷
	冰箱设置为冷藏

语音助手

功能	说法
冰箱制热	冰箱开始加热 冰箱模式调整为制热 我要热奶瓶/奶
冰箱童锁	打开/关闭冰箱童锁
冰箱温度调节	冰箱温度设置为 45 摄氏度 冰箱温度设置为 40 冰箱温度高/低一点 冰箱温度调高/低 2 度 冰箱温度调到最高/低

二十、屏幕显示

功能	说法
熄亮屏	熄灭屏幕/点亮屏幕 关闭/打开所有屏幕 熄灭/点亮副驾屏 熄灭/点亮后排屏
轻点唤醒副驾屏幕开关	我不想/想触控点亮副驾屏

功能	说法
后排屏角度调节	展开/收起后排屏 后排屏角度调为标准 后排屏观影模式
清洁模式	打开清洁模式 我要擦擦屏幕
亮度调节	亮度调到 50 副驾屏亮度高一点 中控屏调到最暗 www.carobook.com 仪表屏亮度调高 30
自动亮度	打开自动亮度调节 打开仪表屏自动亮度

二十一、语音设置

功能	说法
语音唤醒开关	打开/关闭语音唤醒开关
自由对话	打开/关闭自由对话
六音区可唤醒位置	将副驾设为可唤醒音区 全车设为可唤醒音区 关闭二排右音区

语音助手

功能	说法
语音播报来电详情	打开/关闭语音播报来电详情

二十二、方向盘

功能	说法
方向盘加热	打开/关闭方向盘加热
方向盘自定义按键	给我把方向盘的按键调成轮毂视角 方向盘自定义键设置为电子后视镜

二十三、模式

功能	说法
小憩模式	www.tingbook.com 开启小憩 我想休息一会 小憩 25 分钟 我要小憩到 4 点 退出小憩模式
露营模式	打开露营模式 我要露营 露营 2 小时 退出露营

功能	说法
勿扰模式	打开/关闭勿扰模式
擦车模式	打开擦车模式

二十四、雨刮洗涤

功能	说法
洗涤	洗一下玻璃
雨刮器维护模式	打开/关闭雨刮器维护模式 打开/关闭前雨刮维护模式

二十五、辅助驾驶

功能	www.carobook.com 说法
寻找车位	寻找车位 开始泊车
泊出车位	泊出车位 驶出车位

语音助手

电话

一、拨打电话

功能	说法
打电话给#联系人#	打电话给张三 打电话给张三开头为 131 的电话 打电话给张三尾号为 8379 的号码
打电话给#黄页#	打电话给招商银行
打电话给#电话号码#	打电话给 10086
打电话给官方客服	呼叫理想客服
打电话给救援	紧急呼叫
重拨	重拨刚才那个电话

二、查询电话

功能	说法
查询#电话号码#	帮我查一下张三的电话
按#首字母#查询通讯录	查询首字母为 Z 的电话
按#姓氏#查询通讯录	查询姓王的电话
打开最近通话页面	打开通话记录
打开通讯录页面	打开通讯录
打开拨号键盘页面	打开拨号键盘
打开官方客服页面	打开官方客服页

服务百科

一、服务专家

功能	说法
信息查询	车辆长度是多少 我的车有电动踏板么
使用咨询	雨刮怎么打开 在哪里加玻璃水 怎么打开后备厢 冰箱门怎么开 怎么打开阅读灯
概念说明	车道保持辅助是什么功能 自由对话是什么意思
其他资讯	怎么用积分兑换商品 交付专家和销售不是一个人吗

二、天气

功能	说法
天气查询	今天天气好不好
	北京未来三天天气
	苏州温度是多少

语音助手

功能	说法
指数查询	今天的穿衣指数
	今天适合洗车吗
	查询深圳的空气质量
	苏州今天 PM2.5 是多少
	三亚的湿度
	紫外线指数是多少
	成都的感冒指数
气象查询	今天会下雨吗
	外面风大吗
	深圳刮什么风
	今天吹的是什么风

三、笑话

功能	说法
播放笑话	播一个笑话
	来个笑话

四、生活服务

功能	说法
诗词	<p>朗诵一首关雎</p> <p>静夜思的作者是谁</p> <p>静夜思是哪个朝代的作品</p> <p>找一首关于梅花的诗</p> <p>床前明月光的下一句</p>
计算器	一加一等于几
百科	冰心的简介
日历	<p>圣诞节是哪天</p> <p>现在几点了</p> <p>今天是几号</p> <p>今天星期几</p> <p>今天是农历几号</p> <p>距离国庆节还有多少天</p>
翻译	很高兴见到你用英文怎么说

语音助手

功能	说法
股票	贵州茅台股票行情 贵州茅台股价 贵州茅台股票的成交量是多少 贵州茅台股票的成交额是多少 查一下上证指数
世界之最	世界上最高的山是什么
成语	花好月圆是什么意思
星座运势	双子座今天的运势怎么样 6月2日出生的是什么星座 天蝎座的速配星座是什么 水瓶座什么特点 白羊座是哪天出生的
交通限行	今天的限行尾号是多少
油价	查下成都的油价
单位换算	一公里是多少米
汇率	一美元是多少人民币
节假日	查一下今年元旦的放假安排

功能	说法
黄历	这个月哪几天适合搬家 看一下明天的黄历

五、聊天

功能	说法
聊天	你叫什么名字
	我是你的谁
	你长得漂亮吗
	你什么学校的
	爱是什么 我刚买了双新球鞋

六、帮助

功能	说法
帮助	你会做什么

概述

一、使用手机 App

1. 在 App Store 或安卓应用商店中下载理想汽车应用程序（以下简称理想汽车 App）。
2. 通过手机号或微信认证方式登陆理想汽车账户。
3. 新车主在车辆交付并激活车机后方可在“理想汽车”页面使用远程车控功能。
4. 若您可以访问多辆车，通过页面左上角选项卡（显示为车辆昵称）切换到与您账户关联的其他车辆。

远程功能

二、功能概述

通过手机 App 远程查看车辆续航里程，自动同步车身颜色、车辆状态、行驶状态等，并进行远程控制功能（包括车身控制、温度、充电、车辆保养、车辆位置、远程升级等）。

手机和车辆都必须都主动连接到可用的蜂窝网络服务，才能让手机应用程序与车辆通信。部分功能也可使用蓝牙，在车辆无网络的情况下，保证与车辆通信并控制。建议始终携带功能正常的实体车钥匙，以防停车区域的蜂窝网络受限或根本没有网络，例如室内车库。

⚠ 提示

- 只有车主账号才有蓝牙钥匙和远程车控权限，暂不对外提供多账号控车的能力。
- 帮助中心内可能未列出理想汽车手机应用程序上的全部功能。为保证新增和改进功能的使用，请及时下载最新版本手机应用程序。



车身控制

当车辆电源模式非本地上电且为 P 挡时，可在“理想汽车”页面使用以下功能：

- 解闭锁:当四车门全部上锁时, 点击“车锁”按钮, 即可进行一键解锁; 当任一车门为解锁状态时, 点击“车锁”按钮, 即可进行一键全部上锁。
- 升降窗:点击“车窗”按钮, 开启全部车窗; 当任一车窗为开启状态时, 点击“车窗”按钮, 即可将全部车窗关闭。
- 尾门控制:点击“尾门”按钮, 控制尾门开启或关闭(暂不支持远程控制开合角度)。
- 寻车:点击“寻车”按钮, 此时车辆转向灯闪烁 10 次并鸣笛 2 次提示。
- 授权驾驶:使用此功能授予他人单次启动车辆权限。点击“授权”按钮, 车辆进入解锁状态, 2 分钟内踩下制动踏板, 车辆进入可启动状态, 直到本次驾驶循环结束。之后再次开车, 需要重新授权驾驶。

提示

- 距车辆较远时, 需保证车辆蜂窝网络连接; 距车辆 10 米内, 可通过蓝牙连接并控制车辆。
- 使用尾门控制功能时请确保车辆停放位置与后方障碍物保持一定间距, 以免发生尾门磕碰。
- 当车辆启动时, 不允许进行远程控制。

远程空调

www.carobook.com

1. 驾驶前, 您可以查看车内温度并开启舱内空调、控制座椅加热或座椅通风并调节档位、控制方向盘加热以及对前后挡风玻璃除霜。
2. 利用自动空调功能, 自动判断空调挡位和温度, 在出行前快速达到舒适效果, 同时您可远程修改舱内目标温度。
3. 在您开始驾驶前, 远程温度控制默认 15 分钟后关闭, 以防止长时间开启耗电过多。
4. 为保护电池寿命, 当电池电量低于 8%时, 远程温度控制无法开启; 当电池电量低于 4%时, 启动中的远程温度控制将关闭。

充电管理

1. 与充电桩连接后, 通过 App 控制车辆启动或停止充电、进行充电上限和电池保温设置, 并查看车辆充电记录。
 2. 预约充电:在 App 或车辆中控屏上设置预约充电后, 车辆会在设定的时间点开始充电。
- 如果在设定的开始时间时未插入充电枪, 在之后的 6 个小时内插枪可立即开始充电。

远程功能

- 若插入充电枪时未达到预约充电时间，将会在预约开始时间再进行充电，车辆不会立即充电。

3. 充电桩管理:在设置-我的充电桩页面可管理理想汽车官方家用充电桩。

- 在充电桩蓝牙覆盖范围内（10m 左右），打开 App 充电桩管理页面即可连接充电桩，连接成功后可控制其供电。
- 设置为公开模式后，您的理想充电桩不仅可为理想汽车充电，也可为其他品牌电力驱动车辆进行充电。

其他功能

通过手机 App 远程查看车辆健康及安全数据，包括但不限于：

- 胎温胎压信息。
- 保养信息及预约保养。
- 车辆行驶里程、AD 辅助驾驶里程及能耗信息。
- 车辆位置、车身四周图片方便您定位到爱车。

www.carobook.com

若您将车辆售卖或转让给他人，您可在 App 理想汽车页面-车辆设置-管理权转让页面发起授权。成功转移后，新车主将拥有远程控制权限。转移后，手机蓝牙钥匙需重新开启，请务必在转移过程中携带实体钥匙。

当车辆出现异常时，推送车辆异常消息；当车辆充电时，推送充电完成及异常提醒。

前言

尊敬的用户：

感谢您选择理想 L9。

请您在使用理想 L9 之前，仔细阅读本手册。通过本手册，您将充分了解车辆的技术特点和操作信息。

理想汽车对本手册内容始终保留变更的权利，您的车辆可能会因为版本或出厂时间等不同，而有所差异。

本手册以文字、示意图方式对车辆使用进行说明，一般情况下两者对车辆的使用说明是一致的，如您有理解不一致的地方，可按示意图进行操作。尽管如此，示意图仅供参考，如与实物不一致的，请以实物为准。

衷心祝您旅程安全愉快!

理想汽车

一、附件、零部件和改装

如果需要更换车辆零部件，强烈建议使用理想汽车原厂零部件或许可的附件。

对于任何非理想汽车原厂零部件或理想汽车未许可的附件，无论用于更换还是安装，理想汽车既不承担任何责任也不提供任何担保。此外，由于使用非原厂或未许可的理想汽车零部件而引起的车辆损坏和性能问题，均不在保修范围之内。

对车辆进行不当改装或安装未许可的附件会影响车辆的操控性、安全性或耐久性，同时有可能会触犯当地政府法规。此外，因改装引起的车辆损坏或性能问题，均不在保修范围之内。

二、事件数据记录系统（EDR）

本车配备了事件数据记录系统（EDR）。EDR 能够记录车辆在碰撞等特殊情境下或者类似事故等情况下（如触发气囊或者撞击障碍物）的相关行驶系统和约束系统数据，这些数据可协助分析或者再现事故情境下的车辆参数、行驶数据等，用于事故发生后的情景分析、事故原因和责任划分。

本车按照 EDR 法规 GB 39732 中要求的 A+B 等级数据进行数据记录，记录数据包含但不限于：

- 车速（车速为车轮速度，来源于轮速传感器）；
- 增程器运行状态；
- 安全带使用状态；
- 横向加速度；
- 纵向加速度；
- 车辆识别代号；
- 安全气囊状态；
- 制动踏板状态；

前言

- 加速踏板百分比参数；
- 自适应巡航系统状态；
- 防抱死制动系统状态；
- 自动紧急制动系统状态；
- 车身电子稳定系统状态；
- 牵引力控制系统状态。

注：车辆仅在发生一定程度的碰撞时才会记录 EDR 数据。

由于 EDR 数据保存空间有限，系统将已保存的事件分为可覆盖事件和不可覆盖事件：

- 可覆盖事件是类似事故场景，此类事件的数据可能会在存储空间不足时被覆盖。例如发生类似事件但未达到安全气囊的触发阈值时保存的数据。
- 不可覆盖事件会持续保存在 EDR 中。例如保存数据时安全气囊点爆或者安全带预紧器点爆。

读取 EDR 记录的数据，需要使用专用设备通过车辆的专用接口进行读取。除车辆制造商外，有专用设备的第三方（如执法部门）如果拥有访问车辆或 EDR 的权限也可以读取事件数据。购买专用设备可通过联系理想汽车客服中心进行咨询。

理想汽车可能使用 EDR 记录的数据用于故障诊断、产品研发以及质量改进。除以下情况外，我们不会将已获取并记录在 EDR 中的事件数据向第三方透露：

- 与车主达成协议。
- 应警方、法院或政府机构的官方要求。
- 依据法律法规规定。

三、驾驶车辆时

务必遵守交通法规和道路限速，时刻谨记安全驾驶。

请勿在反应能力下降时驾驶车辆（例如药品、酒精和疲劳均会削弱人的反应能力）。

请谨慎驾驶，随时关注其他道路交通参与者的动向，及时反应，避免意外事故的发生。

四、车辆报废

车辆中的安全气囊和座椅安全带预紧器中含有爆炸性化学物质，在未拆除安全气囊和座椅安全带预紧器的情况下报废车辆，可能导致事故发生。因此，在报废车辆前，务必请专业的维修店对其进行拆除和报废处理或联系理想汽车客服中心。

五、环境保护

使用过的零部件、废机油和动力电池处理不当，会导致环境污染。因此，请在报废车辆前咨询理想汽车客服中心。

六、尾气检测

如车辆需要进行尾气检测，请咨询理想汽车客服中心 400-686-0900。

七、辅助驾驶功能注意事项

理想 L9 的辅助驾驶系统通过摄像头、毫米波雷达、超声波雷达以及激光雷达等传感器感知周围环境，并对环境信息进行运算与分析，从而实现对部分危险场景的预警和车辆的控制。在适合的场景使用辅助驾驶功能，可以缓解驾驶疲劳并提升行车安全。但辅助驾驶系统存在局限性，为了您的行车安全，在使用辅助驾驶系统前，请务必仔细阅读以下内容：

自适应巡航:自适应巡航功能激活后，系统将主动控制车辆的加减速，以当前车速开始自适应巡航，或跟随前车并保持一定距离。车辆的前视摄像头可以识别路面上主要的交通参与者。但对于近距离或快速切入的车辆，以及静止的车辆或物体（如锥桶、水马、施工路牌、高速隔离带、导流牌等），驾驶员需要做好随时接管的准备。

车道保持辅助:车道保持辅助功能在自适应巡航功能的基础上，增加了对车辆的横向控制。通过摄像头对车道线的识别，系统控制车辆保持在车道中间行驶。车道保持辅助功能除了存在和自适应巡航功能一样的局限性之外，当遇到路面上有不清晰、不规则的车道线、刹车痕迹或沥青接缝，以及车道线数量变化或比较急的弯道时，驾驶员需要做好随时接管的准备。

辅助并线:当车道保持辅助运行时，辅助并线功能可辅助驾驶员主动向相邻车道进行变道。在使用此功能时，需驾驶员确认周围交通环境的安全。在较急的弯道或车流量较大的路段，辅助并线功能可能会受到限制。

前言

导航辅助驾驶:当车辆行驶至高精度地图覆盖的路段时，导航辅助驾驶功能可控制车辆沿设定的车载导航路线行驶、调整巡航车速至道路限速值、推荐驶入较快车道、辅助驾驶员进出匝道。在使用此功能时，驾驶员仍需观察道路和周围车辆的情况，并做好随时接管的准备，特别是当车辆在进出匝道和变道时。

智能泊车:车辆可在特定车速下扫描两侧车位。由于传感器的局限性，系统无法识别所有障碍物，当存在以下类型障碍物时，系统可能不识别或识别率下降。例如悬空障碍物（如消防箱、前车外备胎、旁车外后视镜）、细小物体（如细柱、篱笆、铁丝网）、异形障碍物（如自行车、购物推车）和尖角障碍物（如拖车钩、水泥柱、门框），在使用智能泊车时，需时刻注意观察周围环境。

直线召唤:当车辆处于狭小车位导致不方便上下车时，可通过理想汽车 APP 激活直线召唤功能，控制车辆直线前进和后退。对障碍物的识别，直线召唤功能存在和智能泊车相同的局限性。在使用此功能时，需确保车辆在视野范围内，并且行进路线上没有障碍物。

自动紧急制动:自动紧急制动功能是一项主动安全功能。当本车和前方车辆有发生碰撞风险时，如果驾驶员未及时踩刹车，车辆将自动开始制动以降低事故发生率。驾驶员保持对车辆的绝对控制权，车辆会优先执行驾驶员的操作，例如当驾驶员急打方向盘或深踩加速踏板时，自动紧急制动功能可能不会介入或退出。自动紧急制动可以帮助驾驶员应对部分危险场景，降低事故严重程度，但无法绝对避免事故的发生，驾驶员行车时应时刻观察前方路况，注意行车安全。

除了上述功能外，理想 L9 还具有前方碰撞预警、侧方盲区辅助等其他辅助驾驶功能，更多关于辅助驾驶的功能介绍，请参考车机或理想汽车 APP 上的《用户手册》。

八、电磁保护

车辆搭载的毫米波雷达工作频率范围 76-79GHz，符合汽车雷达的射频技术要求。为保护工作在同频段的射电天文业务，车辆不得驶入相关限行区域，具体请参照工信部无 [2021] 181 号文件。

版本号:22-07-V01-ZH-D

手册说明



警告:介绍警告事项,若不遵守可能导致人员受到严重伤害甚至死亡。



注意:介绍注意事项,若不遵守可能导致车辆或设备损坏或出现故障。



提示:介绍提示事项,以便更好地了解车辆。



环保:介绍环保事项,若不遵守可能造成环境污染。

www.carobook.com

表示操作开关和其它设备的动作。



表示“禁止”、“禁止这样做”或“禁止发生此种情况”。

车外

序号	名称	序号	名称
1	机舱盖	4	外后视镜
2	前挡风玻璃雨刮器	5	隐藏门把手
3	激光雷达	6	燃油加注口

图片索引

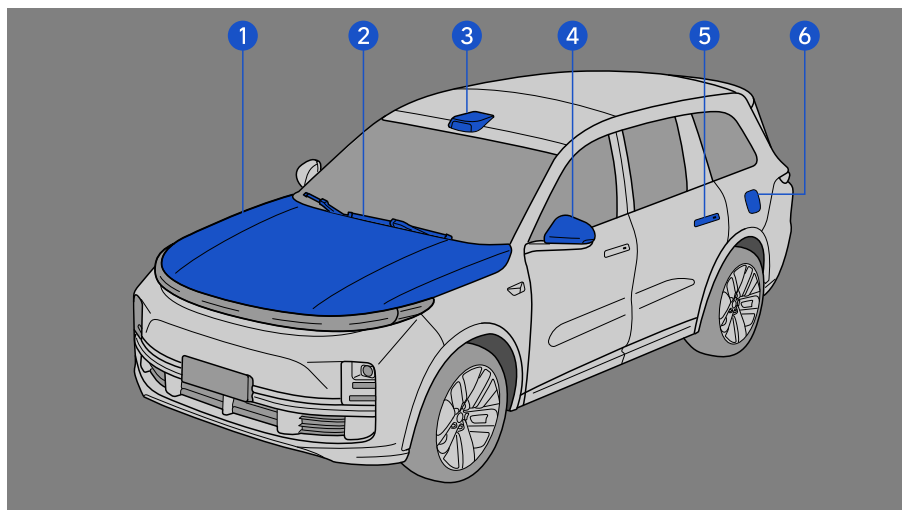

序号	名称	序号	名称
7	主动进气格栅	10	侧标志灯
8	星环灯	11	侧摄像头
9	前组合灯	12	转向灯

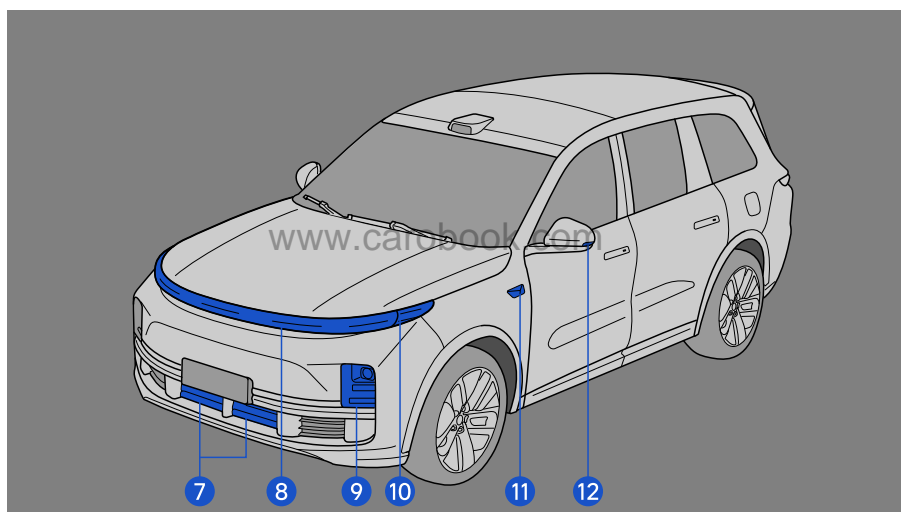

图片索引

序号	名称	序号	名称
1	高位制动灯	4	充电口
2	后挡风玻璃雨刮器	5	星环灯
3	后组合灯	6	牌照灯

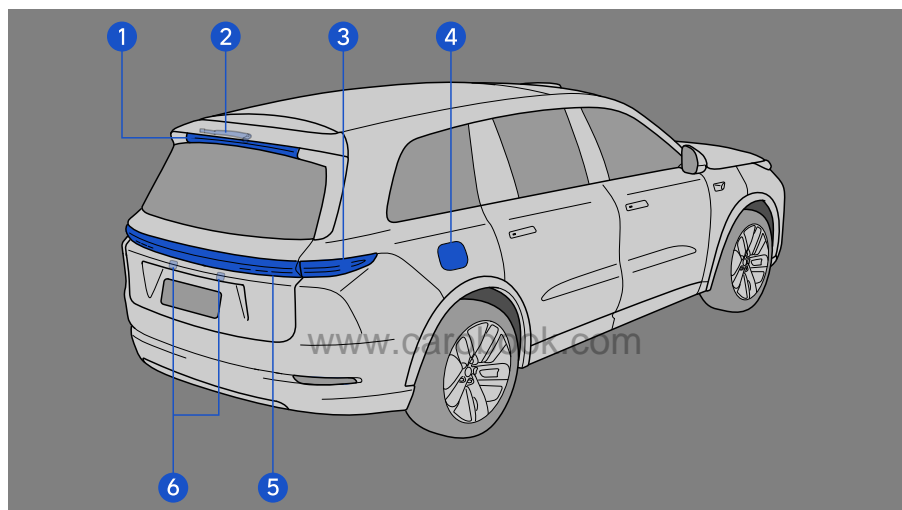

车内

序号	名称	序号	名称
1	喇叭	4	车门内拉手
2	前排座椅	5	第二排座椅
3	头枕	6	第三排座椅

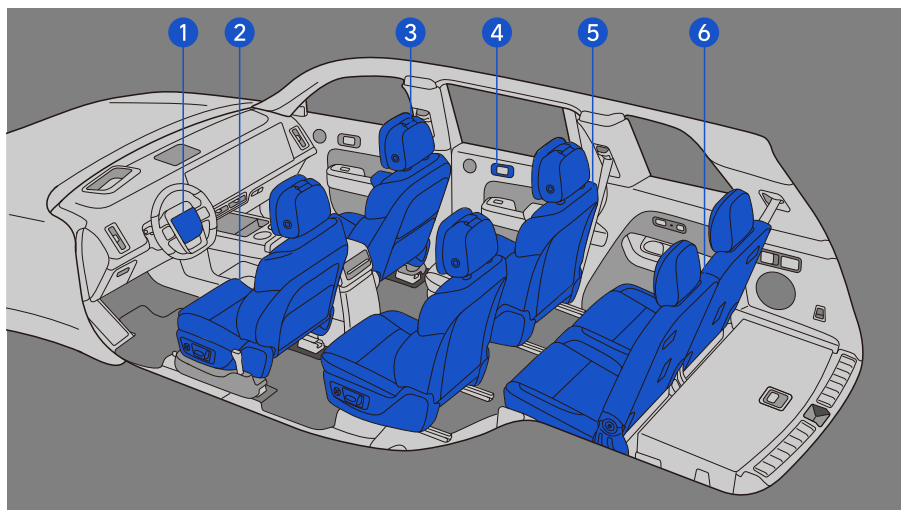

序号	名称	序号	名称
7	驾驶室下储物盒	10	手套箱
8	中控台下储物槽	11	车载冰箱
9	杯托	12	座椅安全带

图片索引

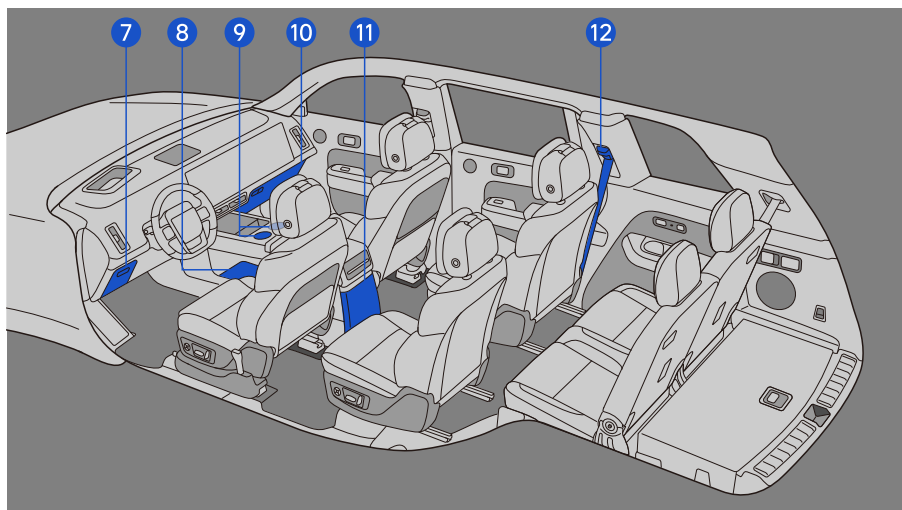

序号	名称	序号	名称
1	空调出风口	3	阅读灯
2	后舱娱乐屏	4	危险警告灯开关

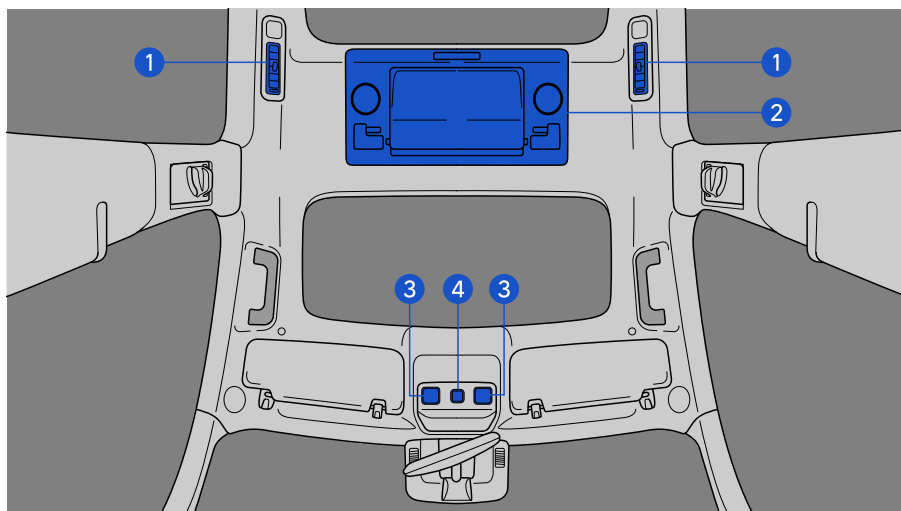

序号	名称	序号	名称
5	辅助拉手	7	舱内摄像头
6	内后视镜	8	遮阳板

图片索引

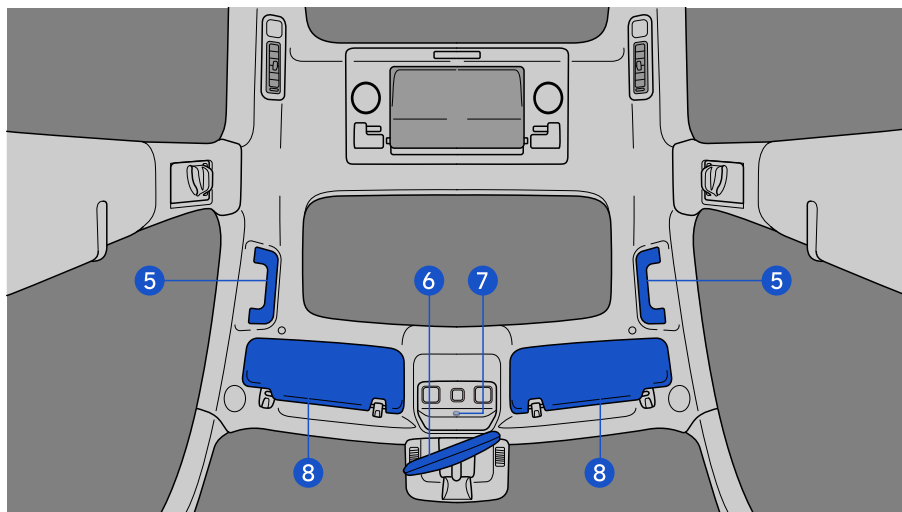

仪表板

www.carobook.com

序号	名称	序号	名称
1	控制杆（ 转向灯 、 远光灯 、 雨刮器 ）	4	换挡杆（ 换挡杆 、 自适应巡航 、 车道保持辅助 、 导航辅助驾驶 ）
2	安全驾驶交互屏	5	中控屏
3	抬头显示仪	6	副驾娱乐屏

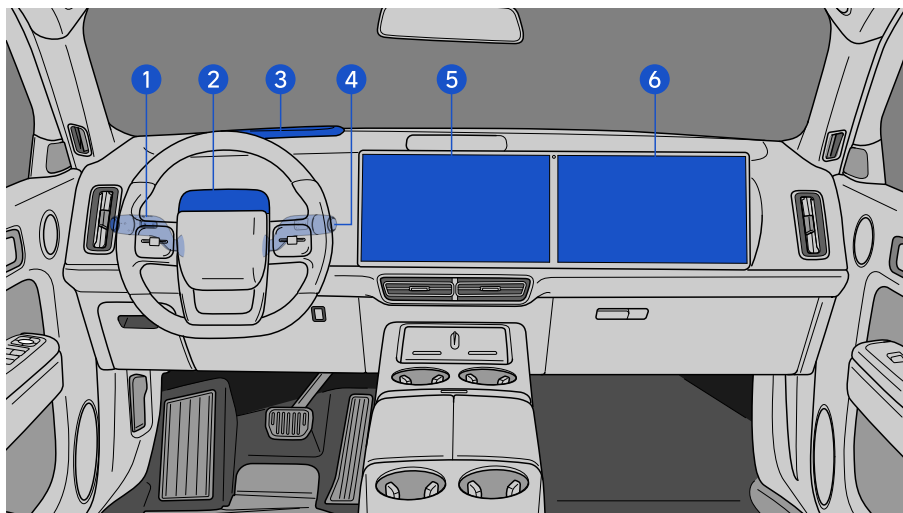

序号	名称	序号	名称
7	机舱盖解锁手柄	10	加速踏板
8	方向盘调节开关	11	手套箱
9	制动踏板		

图片索引

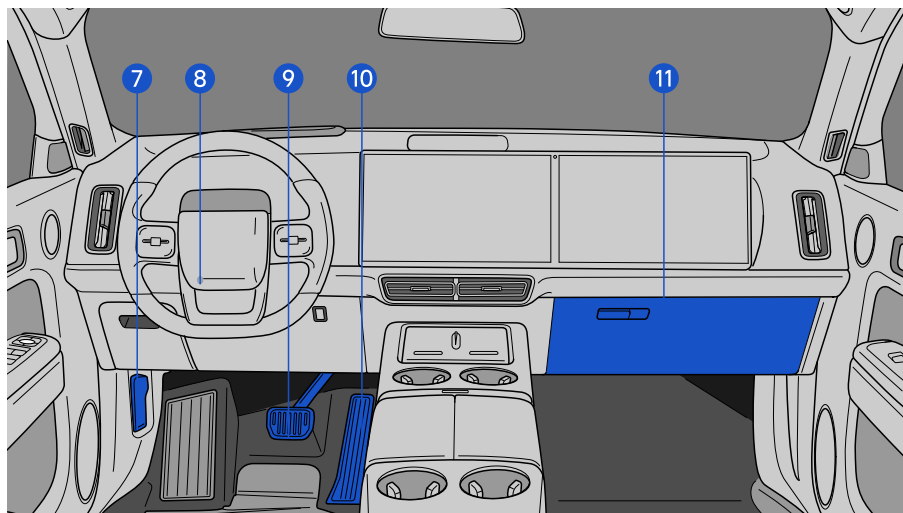

序号	名称	序号	名称
1	空调出风口	3	扶手箱
2	无线充电器	4	驾驶室下储物盒

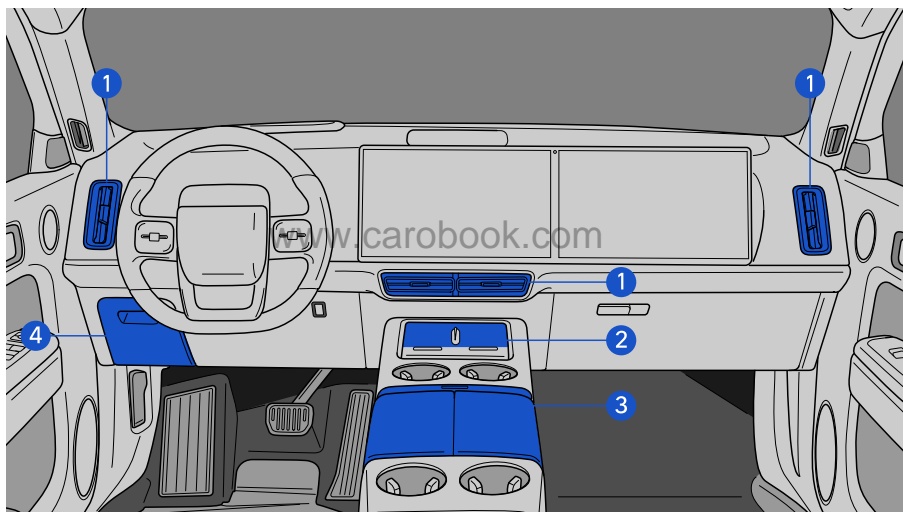

开关

序号	名称	序号	名称
1	外后视镜调节开关	3	车窗开关
2	童锁按键		

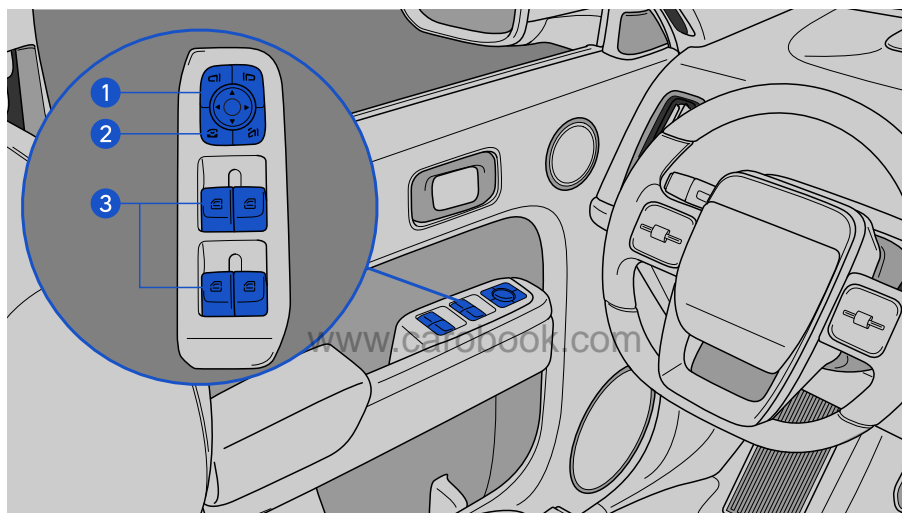

序号	名称	序号	名称
1	方向盘左侧按键	2	方向盘右侧按键

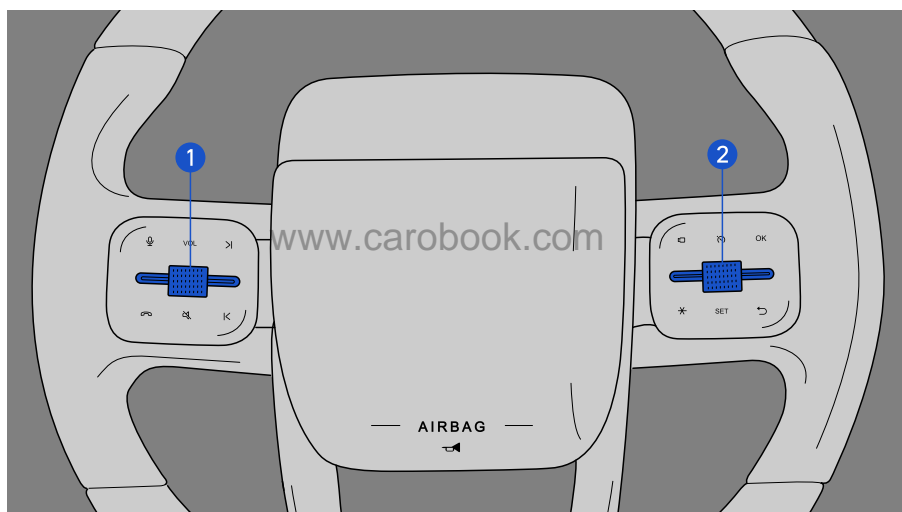

安全使用须知

驾驶前

为了您和乘客的安全和行驶舒适性，每次驾驶前建议进行以下检查：

- 确认车灯正常工作。
- 确认车辆周边无障碍物。
- 确认所有车窗清晰、车窗和后视镜视野良好。
- 确认车辆续航里程信息、确认中控屏无警告信息。
- 确认制动及加速踏板区域无杂物干扰，且操作无干涉。

警告

请勿穿高跟鞋或拖鞋驾驶车辆。

安全驾驶

一、正确的坐姿

www.carobook.com

调节座椅并保持正确的坐姿，对发挥座椅安全带和安全气囊系统的保护作用至关重要。

1. 调节**座椅位置**：确保脚可以轻松操作所有踏板。
2. 调节**方向盘**：确保胸部与方向盘的距离不小于 250mm。
3. 调节**座椅靠背**：确保身体与靠背完全贴合。
4. 调节**座椅头枕**。
5. 系好座椅安全带：将肩部座椅安全带放置在颈部和肩部之间，腰部座椅安全带尽可能低地横跨于髋部。

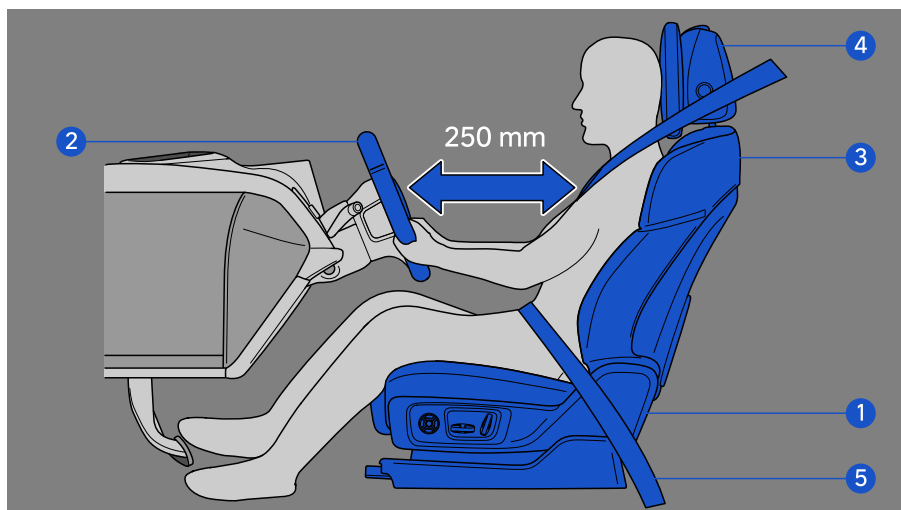

二、使用座椅安全带

www.carobook.com

驾驶机动车前，需确保所有乘员均已系好座椅安全带。

车内有儿童乘坐时，应根据儿童的年龄和体型使用合适的儿童安全座椅，除非他们的体型适合使用车辆座椅安全带。

三、调节后视镜

正确调节内后视镜和外后视镜，可以减少视野盲区，提高驾驶安全性。

四、禁放物品

为保证车辆及驾乘人员的安全，请勿在车内存放打火机、香水、发胶、酒精等易燃易爆物品。放在车内的易燃易爆物品可能引发火灾，尤其在夏季或其它高温环境下。

请勿在挡风玻璃或车窗上安装吸盘等饰品，请勿在仪表板上放置物品，吸盘或其他有透镜作用的物品可能引发火灾。

请勿在仪表板上放置物品，放在仪表板上的物品不仅会阻碍驾驶员视野，还会影响起步和安全行车。

安全使用须知

请勿在驾驶员脚部空间放置物品，在行车过程中物品可能会因惯性而向前移动至踏板的运动区域，影响踏板的运动。

请勿在座椅下方放置物品，避免物品夹在座椅与导轨之间，阻碍座椅锁定。

警告

- 请勿在未正确调整座椅、后视镜、方向盘和系好座椅安全带的情况下驾驶车辆，避免引起事故或在事故中造成严重人身伤害。
- 请勿在驾驶过程中调节驾驶员座椅，避免因身体突然倾斜而导致车辆失去控制。
- 请勿在驾驶员或乘客身体与座椅靠背之间放置靠垫，放置的靠垫将影响坐姿并降低座椅安全带和头枕的保护效果。
- 请勿在驾驶员座椅下放置任何可能会妨碍驾驶操作的物品。
- 请勿疲劳驾驶。
- 请勿违反交通法规。

座椅安全带

www.carobook.com

一、正确使用座椅安全带

1. 保持正确的坐姿。
2. 拉伸座椅安全带，将肩部座椅安全带放置在颈部和肩部之间。
3. 将腰部座椅安全带尽可能低地横跨于髋部。
4. 请勿扭曲座椅安全带。

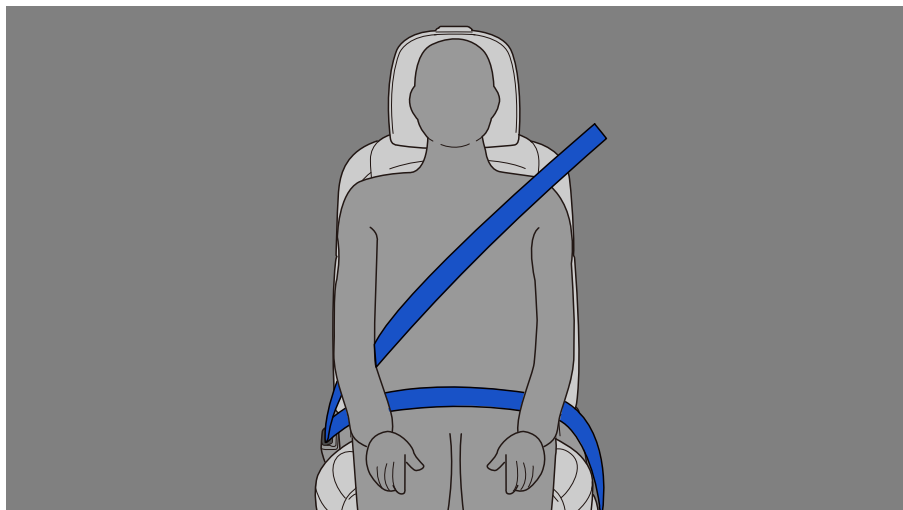

二、孕妇

www.carobook.com

孕妇也应正确使用座椅安全带。

先将座椅安全带斜向完全拉伸，再将肩部座椅安全带穿过肩部中间和胸部中央、腰部座椅安全带
在腹部以下横跨髋部并正确锁止。在使用安全带时，避免触及隆起的腹部。

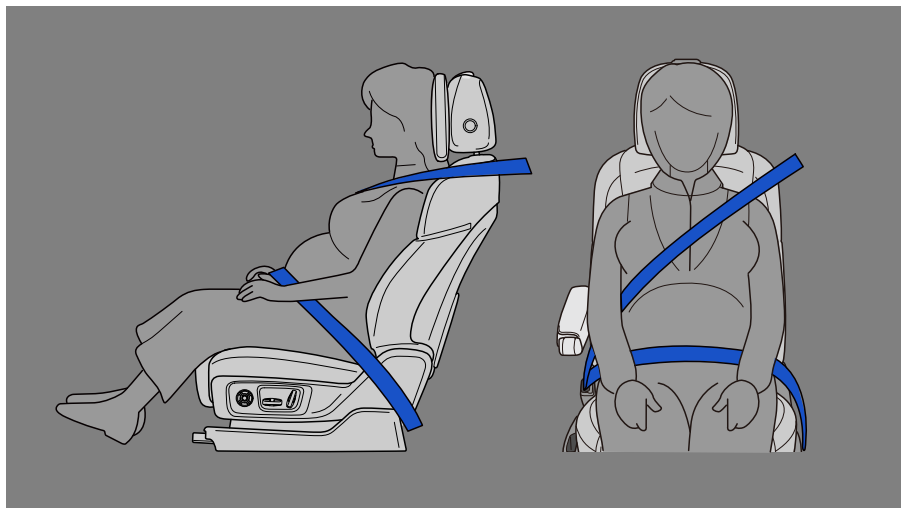

警告

www.carobook.com

孕妇在乘坐车辆时，应尽量在第二排座椅乘坐，避免事故发生时，气囊装置对腹部造成二次伤害。

三、系好和松开座椅安全带

系好:将锁片 1 插入带扣 3 内且听到咔嗒声。拉动安全带，确认安全带已锁止到位。

松开:按压红色释放按钮 2 可解锁座椅安全带，抓住锁片 1 缓慢收回安全带。

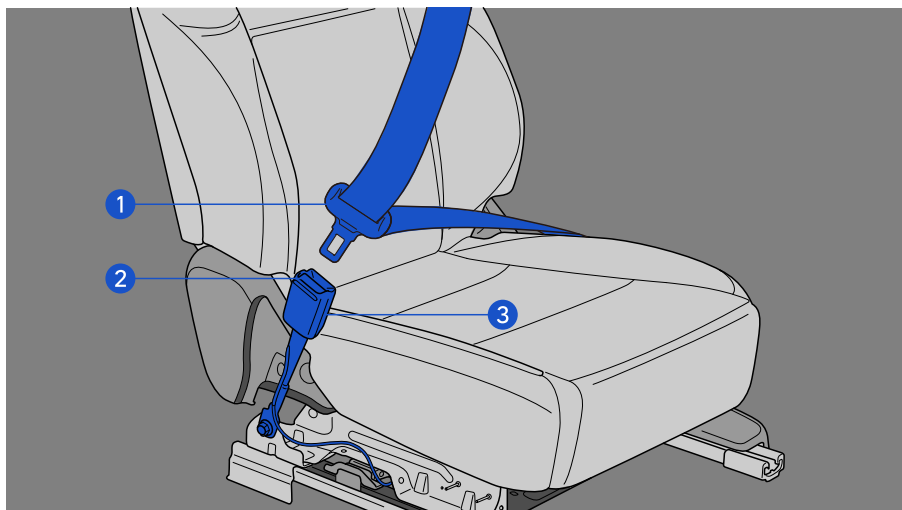

警告

www.carobook.com

- 请勿在座椅安全带带有切口、磨损或松动时驾驶机动车辆，务必及时更换座椅安全带，避免事故发生时座椅安全带无法起到保护作用。
- 请勿多人使用同一条座椅安全带，避免事故发生时座椅安全带无法起到保护作用。
- 请勿将座椅安全带置于手臂下方，避免事故发生时座椅安全带无法起到保护作用。
- 请勿让儿童玩耍座椅安全带，避免事故发生时座椅安全带无法起到保护作用。

注意

当不使用座椅安全带时，座椅安全带应完全收回，不要扭曲、卡住安全带。安全带带扣不能被异物堵塞，否则会影响安全带锁片与带扣正确接合。

四、前排座椅安全带锁片位置调整

前排左右座椅安全带锁片，可通过上下拖动织带夹（织带夹位于锁片下方），进行手动调整锁片位置。

安全使用须知

提示

仅前排座椅安全带锁片位置可调整，后排座椅安全带锁片位置不可调整。

五、座椅安全带未系提醒

车辆所有座椅配备乘客检测装置，车辆启动后若有驾乘人员未系安全带，中控屏将亮起座椅安全带未系警告灯。

车辆行驶一段距离或时间或车速超过 15km/h 后，若驾驶员或前排乘客未系安全带，中控屏会发出报警声同时座椅安全带未系警告灯闪烁；持续 120 秒后，报警声停止鸣响，中控屏座椅安全带未系警告灯持续点亮，当所有安全带系好后，报警信号消失。为了您和乘客的安全，请在乘坐过程中保持安全带系紧。

注意

- 行车前，请检查座椅上是否有重物，避免系统误认为有乘员就坐，发出错误的报警。
- 如正确系好安全带后，仍然出现上述报警，表示安全带装置失效，请联系理想汽车客服中心。

六、调节前排座椅安全带固定装置的高度

1. 向下调节:捏住座椅安全带固定装置释放按钮，同时向下拉到所需高度位置。
2. 向上调节:将座椅安全带固定装置向上推到所需高度位置。

在调节完成后，请下拉检查并确认安全带高度调节机构已正常锁止。

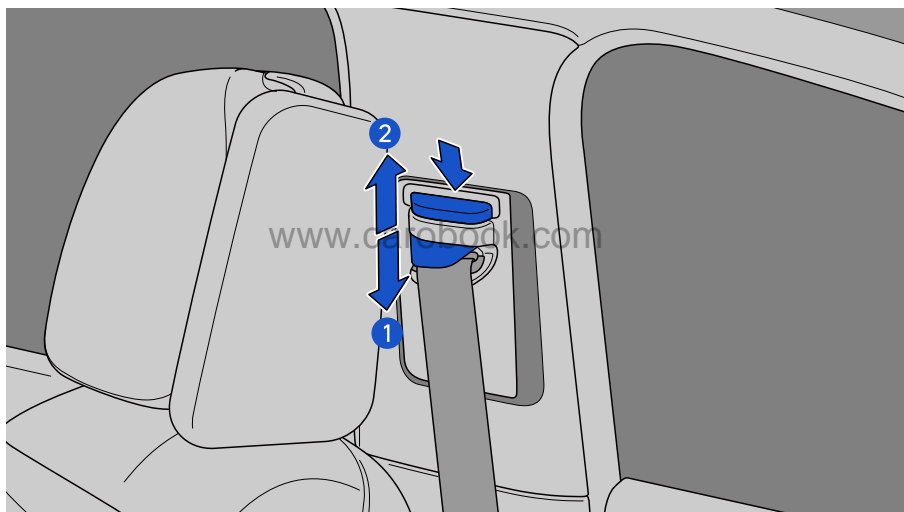

安全使用须知

⚠ 提示

请缓慢调节，过快调节可能会导致安全带织带锁止，从而导致座椅安全带固定装置卡滞。

七、座椅安全带预紧器

前排和二排座椅安全带均配有预紧。发生严重的正面碰撞时，预紧器会与安全气囊同时运作。预紧器自动收紧安全带，降低驾乘人员的前倾幅度。

如果预紧器和安全气囊在碰撞时未激活，并非表示它们出现了故障。这通常意味着，碰撞的强度或类型不足以激活它们。

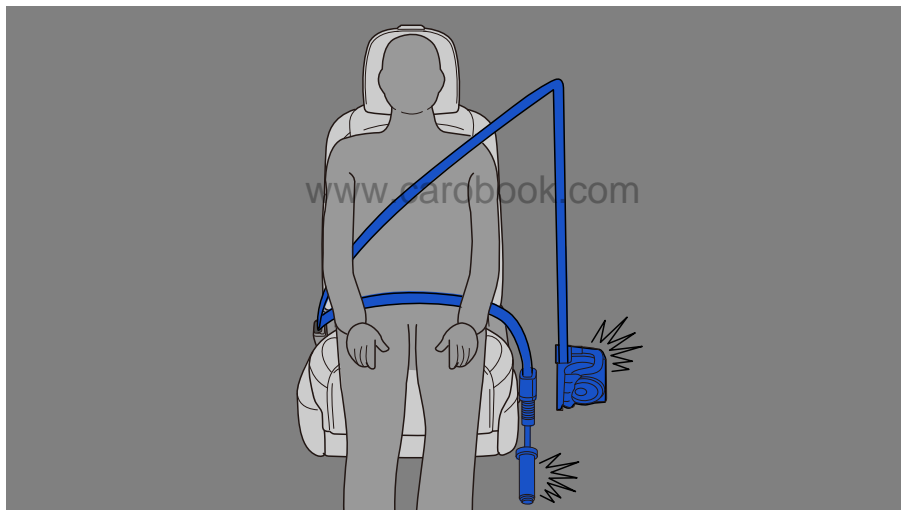

⚠ 警告

- 请勿在安全带上安装饰品或阻止安全带锁紧的装置，避免发生事故时座椅安全带无法起到保护作用。
- 请勿在带扣上插入类似锁片的物品来阻止安全带报警。
- 安全带预紧器起爆时，会发出很大的响声并喷出白色粉末。请勿在安全带预紧器起爆后立即触摸，避免烫伤。

警告

- 请勿私自安装、拆卸、改装、拆解或报废座椅安全带，需要维修时，请联系理想汽车客服中心。
- 请勿在座椅安全带预紧器激活后继续使用，必须更换新的座椅安全带，避免事故发生时座椅安全带无法起到保护作用。
- 请勿在座椅安全带不能正常锁止时驾驶车辆，避免事故发生时座椅安全带无法起到保护作用。
- 请勿在车辆发生严重事故，但座椅未出现明显损坏的情况下驾驶车辆，请立即联系理想汽车客服中心。
- 孕妇乘车我们建议您使用安全带。您可以通过向医生咨询，以获得有效的建议。孕妇佩戴安全带的方法与正常使用安全带的方法基本相同，但需注意以下事项：
 - ◆ 腰部安全带部分尽可能放低，要放置在隆起的腹部下方。
 - ◆ 肩部安全带要通过肩部，但应避免腹部，使其位于胸部。
 - ◆ 如果安全带使用方法不正确，在紧急制动或发生碰撞时，安全带会勒紧隆起的腹部，可能会对孕妇和胎儿都会造成重伤甚至死亡。
- 对于患有疾病、伤残等乘车人员，我们建议您使用安全带。您可以通过向医生咨询，以获得有效的建议。

提示

请在系好座椅安全带时缓慢移动身体，以确保座椅安全带可以正常拉伸及乘客能够正常活动。

安全气囊

理想 L9 配备 8 个安全气囊，以对驾乘人员进行保护。

安全气囊分别位于如下位置：

序号	名称	序号	名称
1	侧安全气帘×2	3	侧安全气囊×4

安全使用须知

序号	名称	序号	名称
2	前排安全气囊×2		

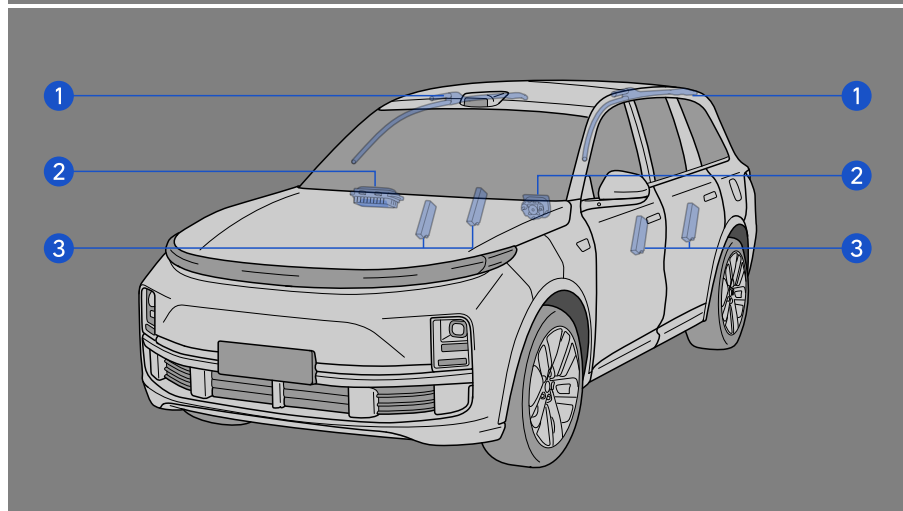
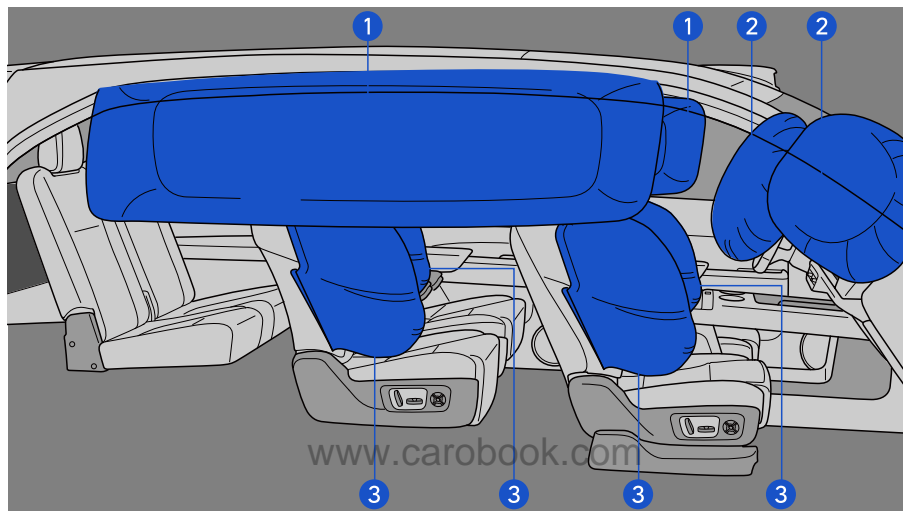

侧安全气帘:有助于保护外侧座椅乘员的头部。

前排安全气囊:有助于保护驾驶员和前排乘客的头部和胸部在碰撞发生时免受车内零部件的撞击。

侧安全气囊:有助于保护前排座椅乘员和二排座椅乘员的躯干部位。

一、安全气囊展开

1. 安全气囊展开时,可能导致驾乘人员受到擦伤、烫伤和淤血等。
2. 安全气囊展开时,会发出很大的响声并喷出白色粉末。
3. 安全气囊展开后的几分钟内,安全气囊以及座椅等零部件内可能会很烫。
4. 挡风玻璃可能碎裂。

二、前排安全气囊展开条件

碰撞达到一定剧烈程度或者超出设定临界值,前排安全气囊将展开。

三、侧安全气囊和侧气帘展开条件

1. 碰撞达到一定剧烈程度或者超出设定临界值,侧安全气囊和侧安全气帘将展开。
2. 发生严重的正面碰撞或翻车时,侧安全气囊和侧安全气帘也可能展开。

四、安全气囊除碰撞外可能展开的情况

如果车辆底部遭受严重碰撞,前排安全气囊、侧安全气囊和侧安全气帘也可能展开,例如:

1. 撞到路槛、人行道边缘或坚硬表面。
2. 掉入或跳越深坑。
3. 车轮硬着地或车辆跌落。

安全使用须知

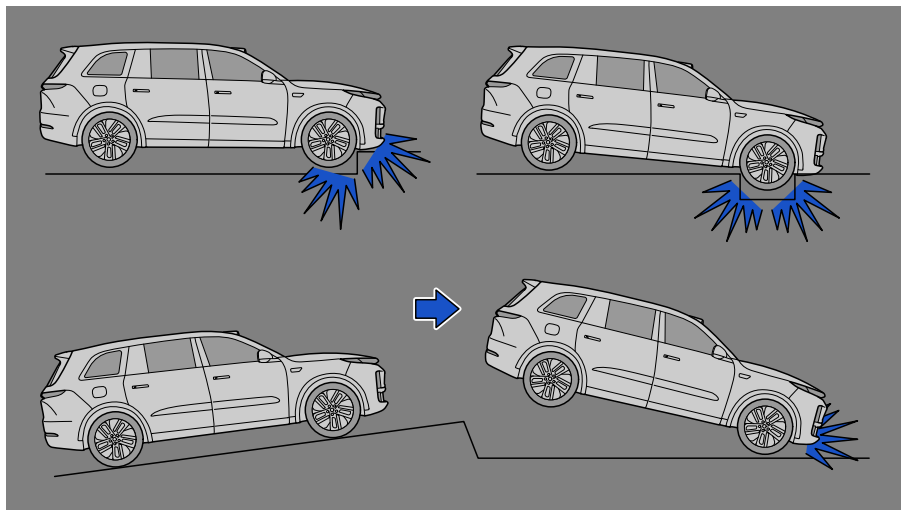

五、前排安全气囊可能不会展开的情况

www.carobook.com

车辆遭受低速正面碰撞、侧面碰撞、后面碰撞或翻车时，前排安全气囊一般不会展开，例如：

1. 侧面碰撞。
2. 后面碰撞或被追尾。
3. 车辆处于休眠状态遭受撞击。
4. 翻车。

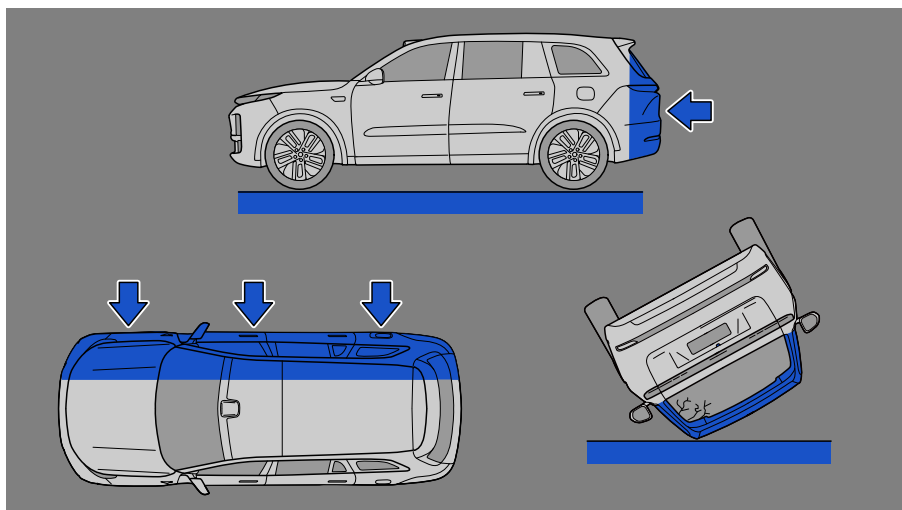

5. 以 35km/h 以下的车速正面中心碰撞到固定的电线杆或树木等小面积物体时，安全气囊可能不会展开。

www.carobook.com

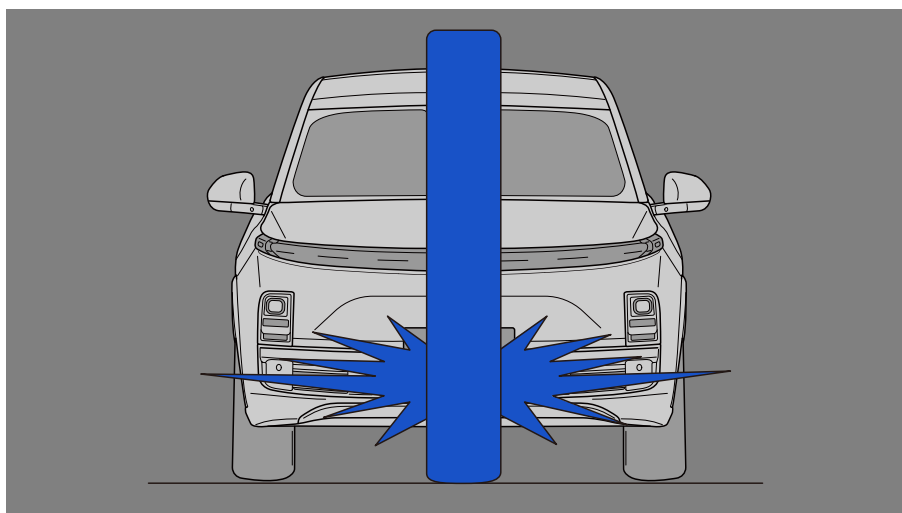

6. 追尾撞到卡车等大货车尾部下方，安全气囊可能不会展开。

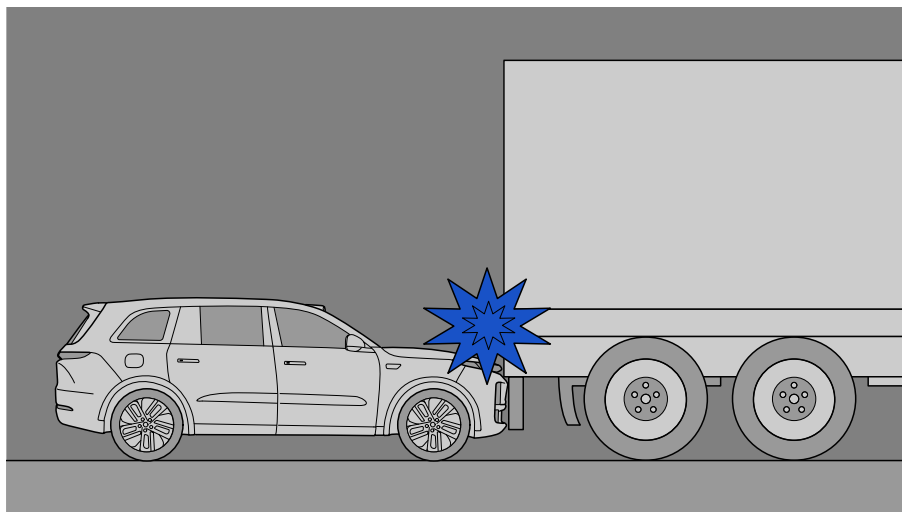

7. 如果碰撞到的物体发生变形或移动，则会使碰撞所引起的冲击力减小，安全气囊可能不会展开。

www.carobook.com

8. 与停车状态下的同等重量的车辆正面碰撞时，安全气囊可能不会展开。

但是，不管何种类型的碰撞，只要使车辆产生足够的前向减速度，前排安全气囊就有可能展开。

六、侧安全气囊可能不会展开的情况

车辆侧面遭受与车身成一定夹角的碰撞或遭受碰撞的是车身侧面并非乘客车厢时，侧安全气囊和侧安全气帘可能不会展开，例如：

1. 非乘客车厢的车身侧面碰撞。
2. 与车身成一定夹角的侧面碰撞。

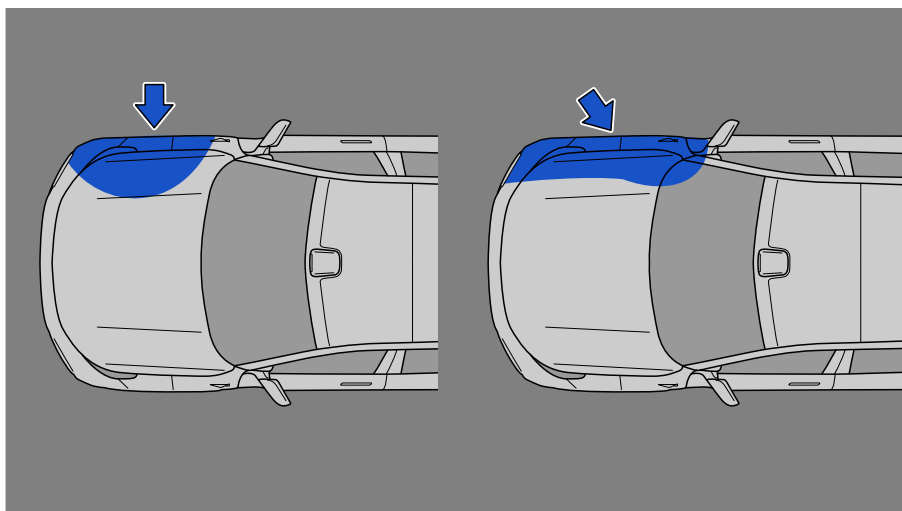

3. 车辆遭受低速侧面碰撞或后面碰撞时，侧安全气囊和侧安全气帘一般不会展开。

www.carobook.com

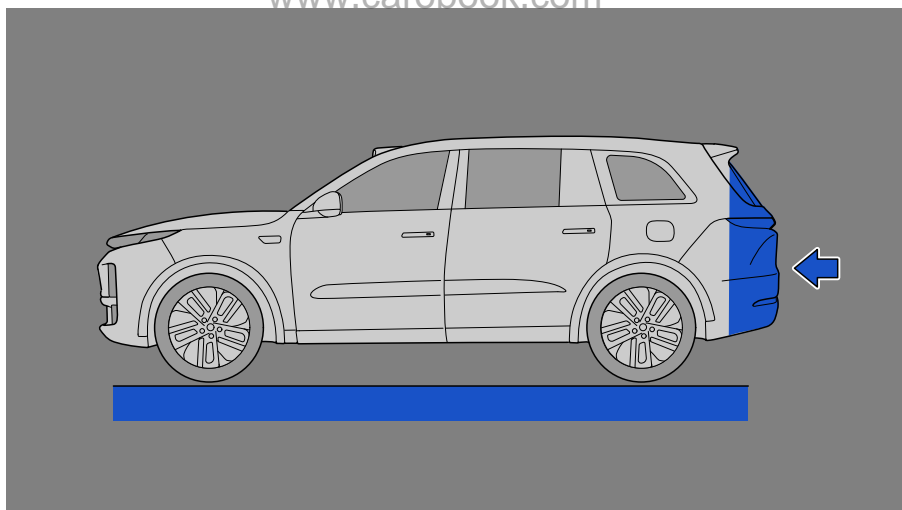

4. 碰撞面积较小时（柱碰）。

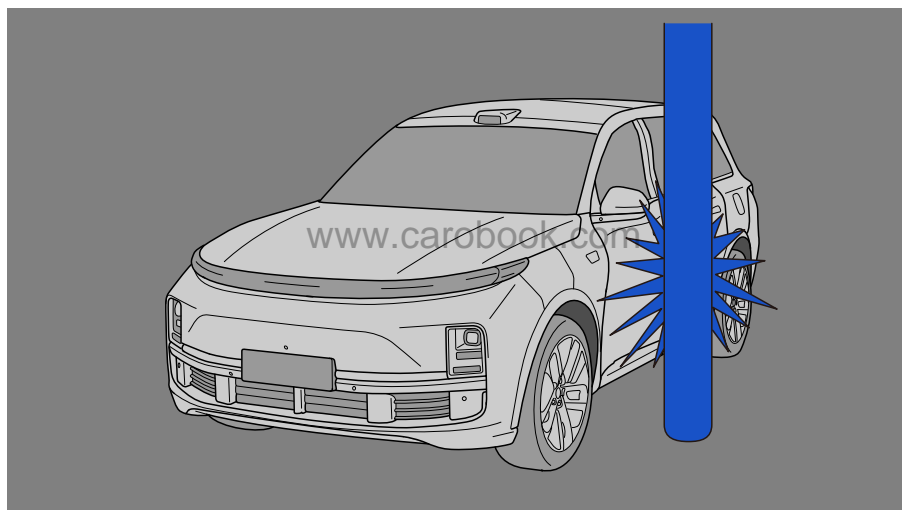

七、联系理想汽车客服中心的情况

在下列情况下，请尽快联系理想汽车客服中心：

- 任一安全气囊已展开。
- 车辆前部损坏、变形或车辆遭受了尚不足以使前排安全气囊展开的事故。

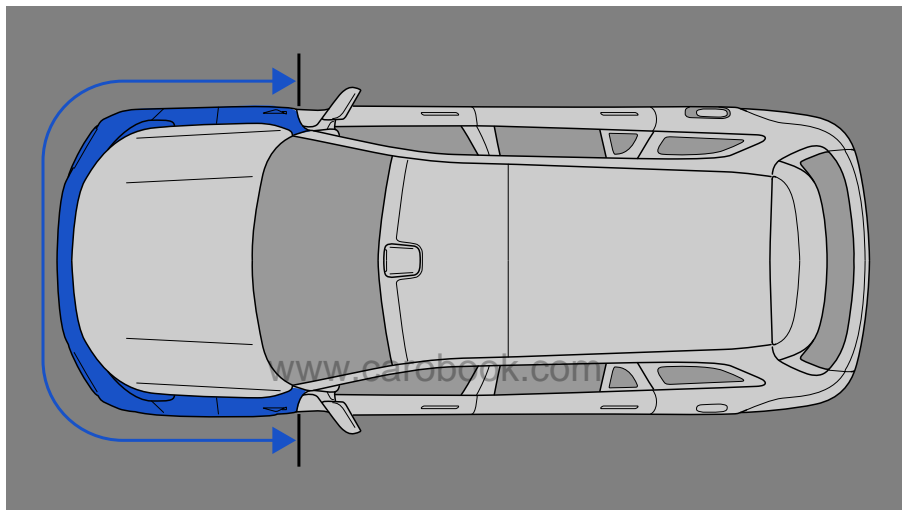

- 车门某个部位损坏、变形或车辆遭受了尚不足以使侧安全气帘和侧安全气囊展开的事故。

安全使用须知

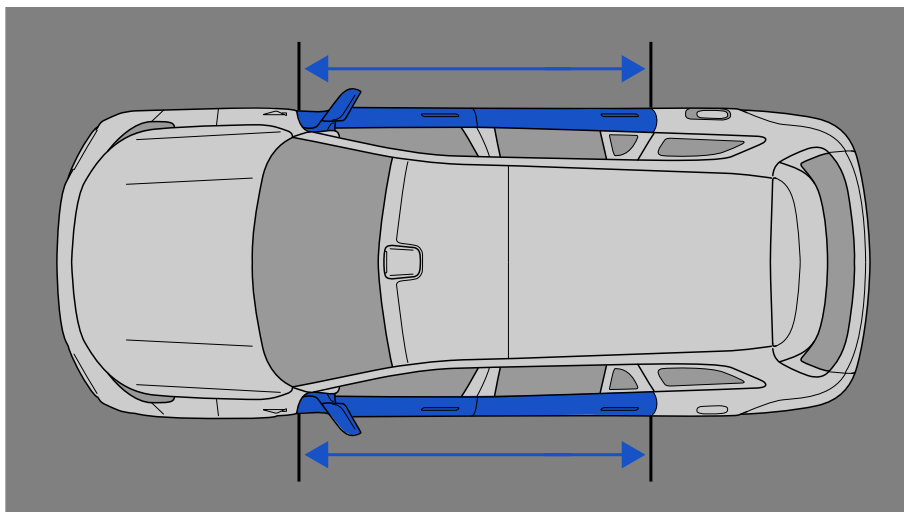

- 方向盘装饰盖、前排乘客安全气囊附近的仪表板有划痕、裂纹或其它损伤。

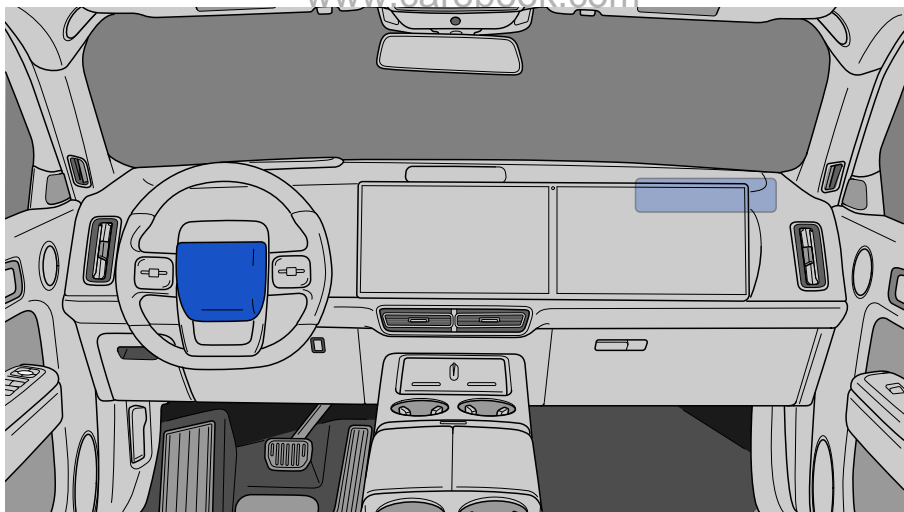

- 侧安全气囊安装区域的座椅表面有划痕、裂纹或其它损伤。

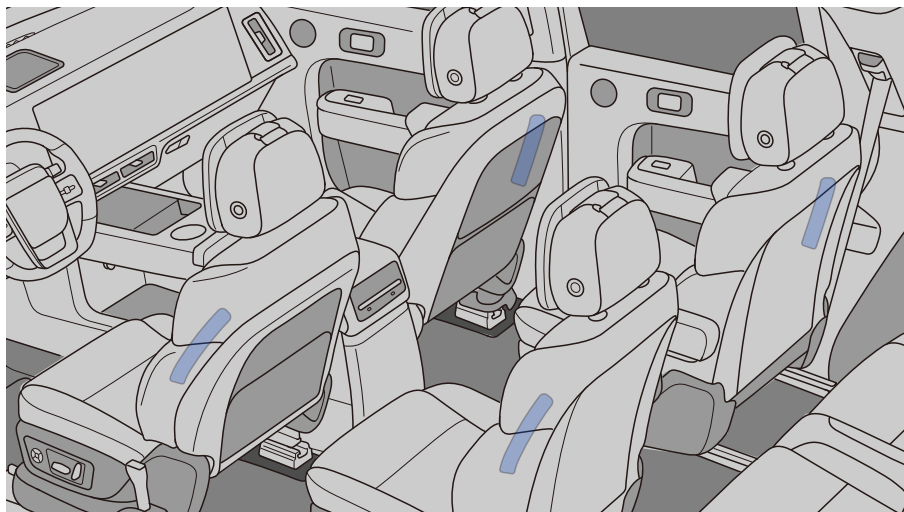

- 侧安全气囊的安装部位有划痕、裂纹或其它损伤。

www.carobook.com

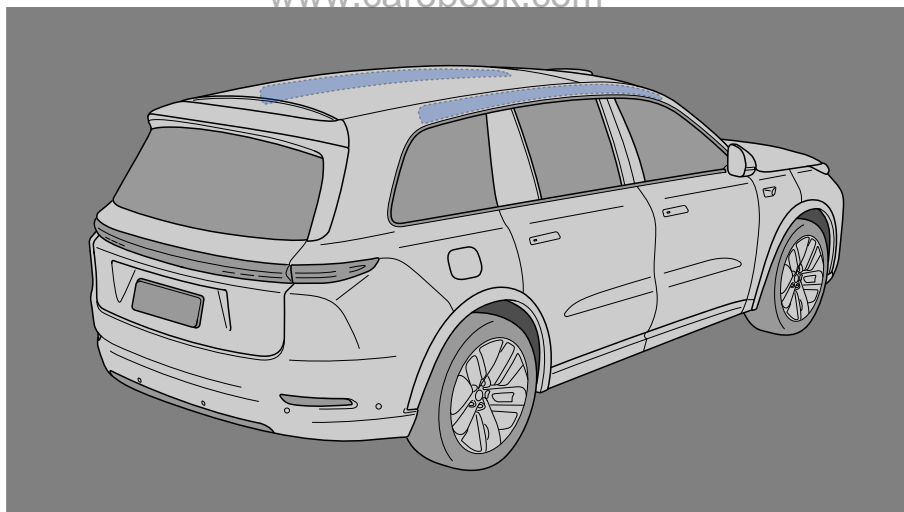

安全使用须知

八、关于加装座椅护套等

请勿在座椅上加装座椅护套、软垫等物品，可能影响侧安全气囊的正常展开，从而无法对驾乘人员进行有效的保护。

警告

- 请勿在安全气囊展开后触摸其构件，避免烫伤。
- 请勿在安全气囊（如：方向盘装饰盖）有损伤或裂纹的情况下驾驶车辆，避免安全气囊突然展开或在事故中不展开，从而造成严重的人身伤害。
- 请勿在安全气囊展开区域放置或粘贴任何物品（如：在侧安全气囊周围的立柱上粘贴挂钩、挂件等），避免在安全气囊展开时造成二次伤害。
- 严禁将儿童安全座椅安装在前排座椅上。
- 请勿把婴幼儿或儿童抱坐在膝盖上。否则婴幼儿或儿童会在碰撞中严重受伤甚至死亡。所有婴幼儿和儿童都应在后排座椅上接受儿童安全座椅或安全带的正确保护。
- 请勿击打安全气囊组件，避免安全气囊意外展开。
- 请勿干预或分离辅助保护系统导线或辅助保护系统的其它部件。否则可能导致安全气囊意外展开或使辅助保护系统失效，从而造成人员伤害。

注意

如果安全气囊在碰撞时未激活，并非表示它们出现了故障。这通常意味着，碰撞的强度或类型不足以激活它们。

提示

安全气囊为辅助装置，必须与座椅安全带配合使用才能有效保护驾乘人员的安全，从而降低人员伤亡。

高压系统

一、紧急救援信息

图标	名称	图标	名称
	高压零部件		紧急高压切断线束
	安全带预紧装置		安全气囊控制器
	侧气帘储存气缸		加强筋
	气弹簧		燃油箱
	低压蓄电池		安全气囊
	气罐		气泵

www.carobook.com

安全使用须知

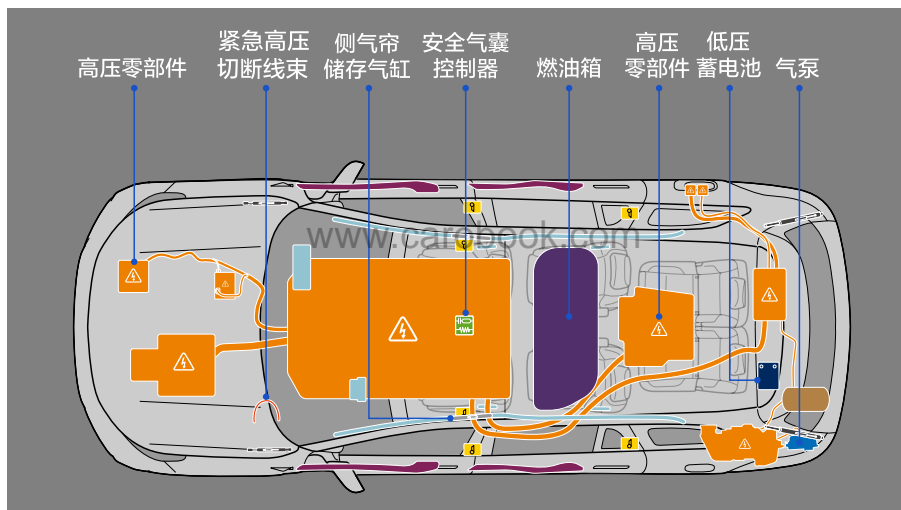

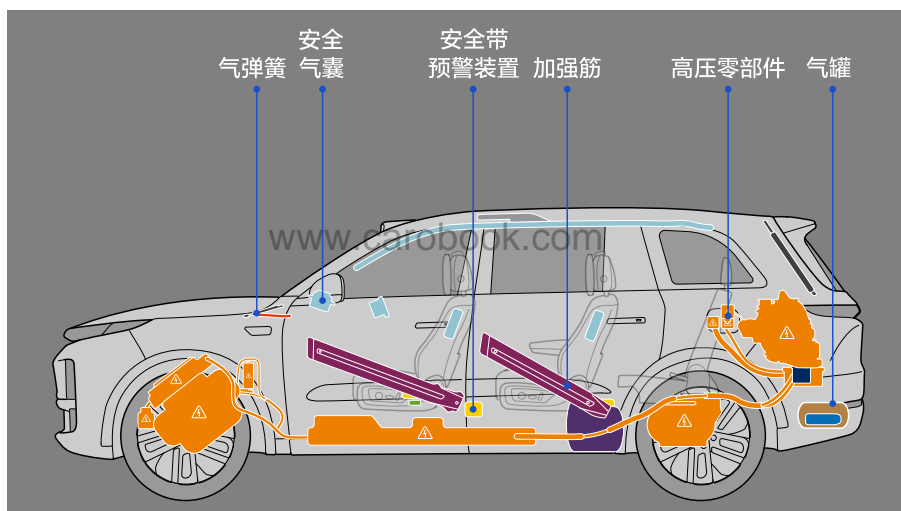

安全使用须知

警告

- 实施救援作业前务必佩戴相应的防护装置。
- 如需切断高压供电请切断紧急高压切断线束。
- 车辆如遇淹水时，需先将车辆从水中拖出，再切断高压供电，车辆不会因浸水产生更大的触电危险。
- 车辆着火可使用灭火器扑灭非高压电池的火灾，高压电池着火可使用大量的水降温，谨防高压电池有复燃风险。

二、警示标志信息及说明

1. 高压电警告标志:请勿触摸高压零部件，以防触电!
2. 动力电池注意标志:请勿踩踏动力电池!

www.carobook.com

1

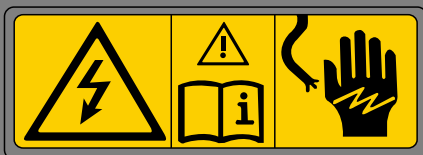

锂离子电池 Li-ion battery

2



高压危险 严禁踩踏

安全使用须知

整车高压线束均为橙色，请勿触摸，谨防触电！

三、高压系统与水接触

高压系统在下列情况下通常是安全的：

1. 脚部空间中有水渍。
2. 涉水行驶。

四、高压系统自动关闭

在车辆发生严重碰撞事故时，高压系统会自动关闭，以免威胁到驾乘人员和其他交通参与者。

注意

车辆发生碰撞后，请勿私自移动车辆，请立即联系理想汽车客服中心。

废气注意事项

www.carobook.com

车辆排放的废气中含有无色无味的有害物质，如一氧化碳（CO）、颗粒物等，长时间处于废气含量过高的环境中会因吸入过多的有害物质而危害身体健康甚至导致死亡。若因吸入过多废气而产生不适时，应尽快转移至空旷的地区。情况严重时，请及时就医。

警告

- 请勿在驾驶过程中开启后备厢门，避免车辆尾气进入车内。
- 请勿在后备厢门关闭却仍能闻到车辆尾气的情况下继续驾驶，需及时打开车窗通风并联系理想汽车客服中心。
- 请勿在通风不良或封闭的场所中，长时间运行增程系统。
- 车辆静止状态下，请勿在积雪较深或正在下雪的场所中，长时间运行增程系统。
- 排气管因腐蚀可能出现小孔或破裂、接头损坏或排气噪音异常等，请勿在此情况下继续驾驶，请联系理想汽车客服中心。

儿童安全信息

一、儿童在车内时

1. 根据儿童的年龄和体形，选择一套合适的儿童安全座椅，除非他们的体形适合使用座椅安全带。
2. 有关安装详情，请遵守儿童安全座椅随附说明书。本手册提供了一般[安装说明](#)。
3. 儿童应坐在后排座椅上，以避免意外触碰到换挡杆等，并在车辆行驶过程中确保儿童系好安全带。
4. 为了安全起见，将儿童安全座椅安装在第二排/第三排座椅。
5. 使用[后门儿童安全锁](#)功能，避免驾驶过程中儿童打开车门或车窗。
6. 请勿让儿童操作可能卡住或夹住身体的设备，如车窗、遮阳帘、机舱盖、后备厢门、座椅等。
7. 请勿将儿童单独留在车内。

二、禁止在副驾驶员座椅上安装儿童座椅

请勿在副驾驶员座椅上安装儿童座椅。因为这样儿童过于靠近安全气囊，一旦发生碰撞安全气囊展开时，会对乘载的儿童造成重伤甚至死亡。

 警告 WARNING	
	<p>不得在受安全气囊保护的座椅上放置后向儿童座椅，否则可能导致死亡或严重伤害</p> <p>DO NOT place rear-facing childseat on this seat with airbag</p> <p>DEATH OR SERIOUS INJURY can occur</p>

警告

不得在受安全气囊保护的座椅上放置后向儿童座椅，否则可能导致死亡或严重伤害。

儿童安全座椅

一、不同乘坐位置对儿童安全座椅的适用信息

质量组	乘坐位置		
	前排乘员座椅	第二排座椅	第三排座椅
0组: < 10kg	X	U	U
0+组: < 13kg	X	U	U
I组: 9kg~18kg	X	U	U* ¹
II组: 15kg~25kg	X	U	U* ¹
III组: 22kg~36kg	X	U	U* ¹

注:上述表格中字母的含义:

U:适用于获得本质量组批准的通用类儿童安全座椅。

X:不适用于本质量组的儿童安全座椅。

*¹:将座椅靠背调至接近垂直的位置。如果头枕妨碍儿童安全座椅安装，应将头枕调整至使用位置。

使用非通用类儿童安全座椅时，请与相关的儿童安全座椅制造商及该类座椅零售商仔细核实装置的适配性。

儿童安全

二、不同 ISOFIX 位置对 ISOFIX 儿童安全座椅的适用信息

质量组	尺码类型	固定装置	车辆上 ISOFIX 位置	
			第二排座椅	第三排座椅
便携床	F	ISO/L1	X	X
	G	ISO/L2	X	X
0 组: < 10kg	E	ISO/R1	IL	X
0+组: < 13kg	E	ISO/R1	IL	X
	D	ISO/R2	IL	X
	C	ISO/R3	IL	X
I 组 : 9kg ~ 18kg	D	ISO/R2	IL	X
	C	ISO/R3	IL	X
	B	ISO/F2	IUF、IL	IUF、IL
	B1	ISO/F2X	IUF、IL	IUF、IL
	A	ISO/F3	IUF、IL	IUF、IL

上述表格中字母的含义如下:

IUF:适用于获得本质量组批准的前向通用类 ISOFIX 儿童约束系统。

IL:适用于“推荐使用的儿童安全座椅”清单中的儿童安全座椅或本车和座椅被纳入儿童防护装置制造商推荐的车辆列表中。

X:ISOFIX 位置不适用于本质量组或本尺寸类别的 ISOFIX 儿童安全座椅。

使用非通用类儿童安全座椅时,请与相关的儿童安全座椅制造商或该类座椅零售商仔细核实装置的适配性。

三、智能儿童安全座椅预警

理想汽车的服务合作伙伴或其他授权的服务合作伙伴可以提供带有儿童遗落提醒功能的智能儿童安全座椅。

理想汽车推荐的智能儿童安全座椅型号:好孩子 CONVY-FIX-L。

⚠ 注意

- 智能儿童安全座椅使用时需保持蓝牙连接状态，携带儿童乘车时请务必每次确认。
- 由于智能儿童安全座椅采用生物传感技术，会对与人体物理特性接近的物体产生一定的误识别。如与人体电容量接近并达到一定重量的物品（例如液体，肉类，水果等），放置在智能儿童安全座椅上时，有可能误识别为儿童导致触发儿童遗落提醒功能。车辆发出儿童遗落提醒后，需用户进一步甄别。

在中控屏设置中点击“配件”，选择“儿童座椅”，点击“儿童遗落提醒”下方的选项，可设置儿童遗落提醒功能的开启与关闭。

www.carobook.com

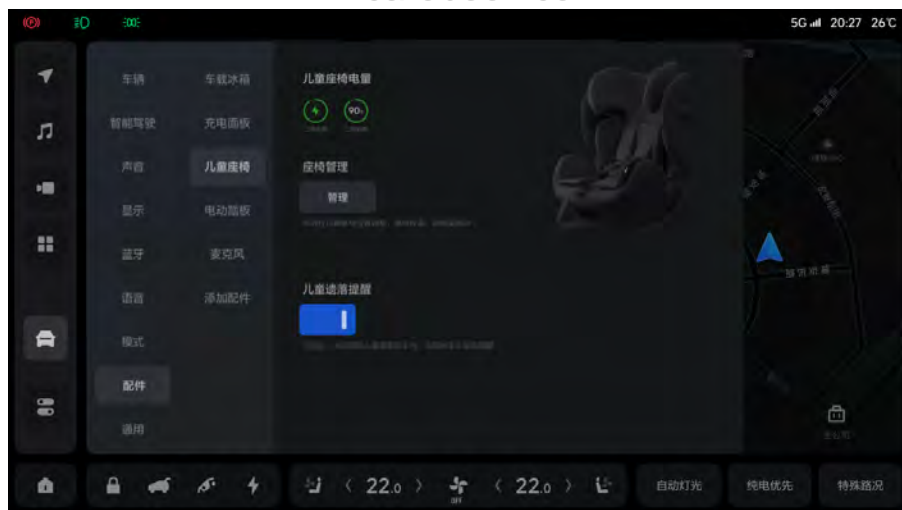

儿童遗落提醒功能开启后，当驾驶员锁止车辆时，在 1 分钟时间内，若儿童安全座椅传感器感应到有儿童乘坐，车辆将鸣笛，同时通过理想汽车 APP 推送提醒消息以及电话告知用户。

儿童安全

⚠ 提示

- 儿童遗忘提醒功能仅支持 9kg 以上的儿童使用。
- 在网络信号较差的环境下，提醒信息可能会上传延时或不成功。

四、可供儿童安全座椅使用的固定方式

理想汽车为儿童安全座椅提供多种固定方式，您可以按照儿童安全座椅随附说明书要求，选择使用一种方式固定或多种方式配合固定。

1. 座椅安全带



2. ISOFIX 固定锚

- 第二排座椅、第三排座椅均配备 ISOFIX 固定锚

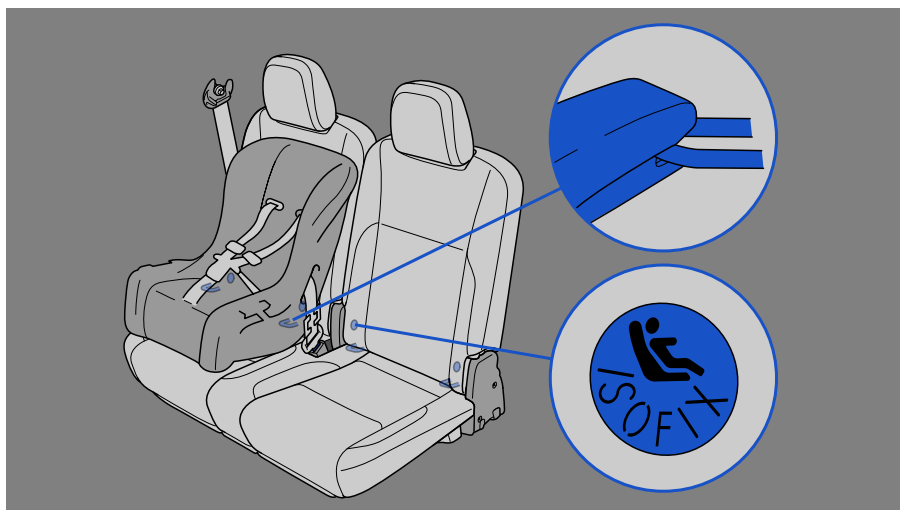

3. ISOFIX 上拉带固定锚

www.carobook.com

- 第二排座椅的 ISOFIX 上拉带固定锚

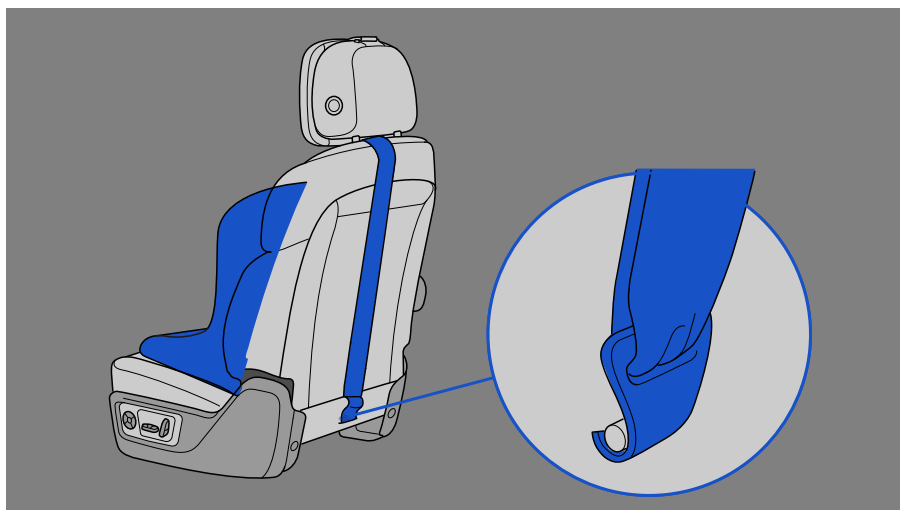

儿童安全

- 第三排座椅的 ISOFIX 上拉带固定锚

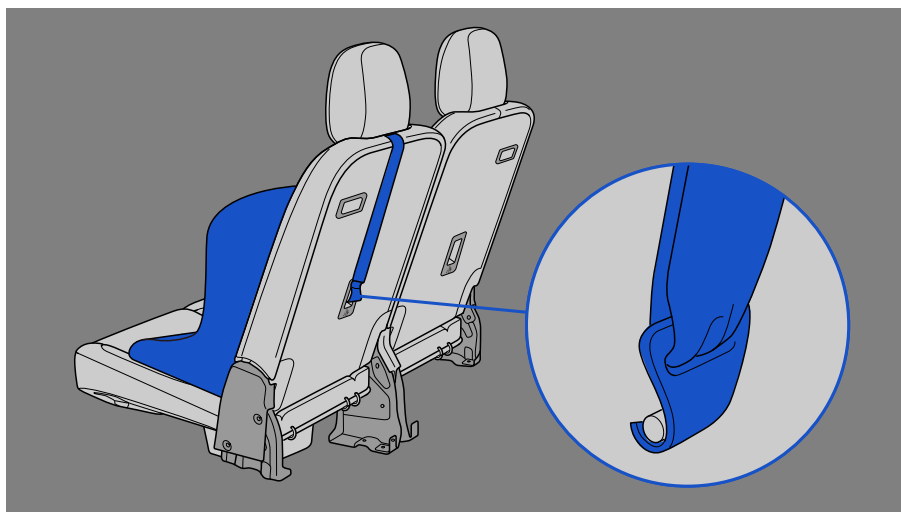

www.carobook.com

警告

- 请勿将儿童安全座椅随意放置在车内，避免因未加固定的儿童安全座椅在车内移动而导致事故发生。
- 请勿在碰撞后重复使用儿童安全座椅，避免再次发生碰撞时，儿童安全座椅失去保护作用。
- 请勿将儿童安全座椅安装在副驾驶座椅上，避免发生事故时，前排乘客安全气囊展开的冲击力对儿童造成二次伤害。
- 请勿使用不适合的儿童安全座椅，避免事故发生时，儿童安全座椅无法起到保护作用。

安装儿童安全座椅

请依照儿童安全座椅随附说明书安装儿童安全座椅，本手册提供了一般安装说明。

一、使用座椅安全带安装儿童安全座椅

1. 如果头枕妨碍儿童安全座椅安装，[请将其拆下](#)。若头枕无法拆下，请将其[升至最高位置](#)。

2. 调整第二排座椅位置:安装于第二排座椅时, 请将第二排座椅调整至最后位置; 安装于第三排座椅时, 请将第二排座椅调整至最前的位置。
3. 将儿童安全座椅面向车辆前部安放在第二排/第三排座椅。



4. 调整第二排/第三排座椅靠背角度, 前向儿童安全座椅的靠背必须尽可能贴合在座椅靠背上。
5. 在座椅安全带未扭曲的状态下, 将其穿过儿童安全座椅并插入座椅安全带锁扣。



6. 晃动儿童安全座椅, 确保安装牢固。

二、使用 ISOFIX 锚定器安装儿童安全座椅

1. 如果头枕妨碍儿童安全座椅安装, [请将其拆下](#)。若头枕无法拆下, 请将其[升至最高位置](#)。
2. 调整第二排座椅位置, 安装于第二排座椅时, 请将第二排座椅调整至最后位置; 安装于第三排座椅时, 请将第二排座椅调整至最前的位置。
3. 将儿童安全座椅的 ISOFIX 连接器连接到座椅的 ISOFIX 固定锚上, 并确保 ISOFIX 连接器已固定牢固。

儿童安全

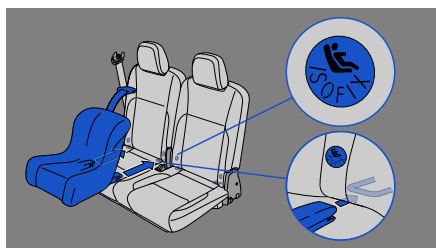

4. 调整第二排/第三排座椅靠背角度，前向儿童安全座椅的靠背必须尽可能贴合在座椅靠背上。
5. 将儿童安全座椅上拉带未扭曲的状态下从头枕下方的两个头枕杆之间穿过并固定在 ISOFIX 上拉带固定锚上，收紧儿童安全座椅上拉带、无松弛。

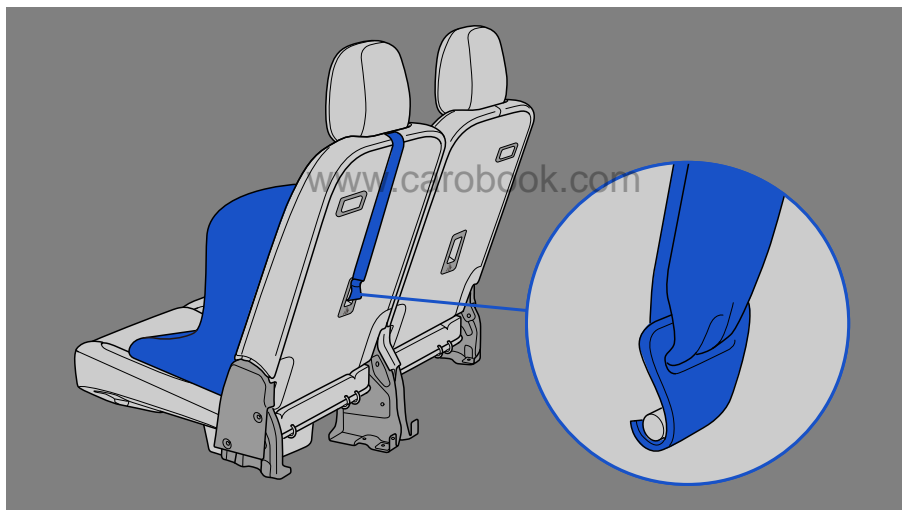

6. 晃动儿童安全座椅，确保安装牢固。

警告

- 请勿在儿童安全座椅安装完成后，继续调节座椅，这样可能造成儿童安全座椅出现移位，无法发挥儿童安全座椅的作用。

⚠ 警告

- 请正确安装儿童安全座椅，务必按照制造商提供的安装说明安装儿童安全座椅，避免事故发生时，儿童安全座椅无法起到保护作用。
- 请勿在单个安全带或单个固定锚位置固定一个以上的儿童安全座椅。多个座椅增加的负荷会损坏安全带或固定锚，造成严重伤害甚至死亡。

⚠ 注意

- ISOFIX 后向儿童安全座椅仅可安装于第二排座椅。
- 对于体重不超过 18kg 的儿童，该儿童座椅必须使用后向安装方式。
- 调整儿童安全座椅前方座椅靠背角度，避免与儿童安全座椅干涉，干涉将影响儿童安全座椅安全性能。

儿童安全锁

本车后车门配备儿童安全锁，开启儿童安全锁后，相应车门无法从内部打开，可避免儿童意外打开后车门，降低乘车意外风险。

一、设置

在中控屏设置中点击“车辆”，选择“车锁”，选择“童锁按键”下方的选项，可对儿童锁按键进行设置。

选择“左侧”或“右侧”后，当开启儿童安全锁时，对应侧后车门将无法从车内开启和控制车窗。

选择“双侧”后，当开启儿童安全锁时，左右两侧后车门将无法从车内开启和控制车窗。

儿童安全



二、开启和关闭

www.carobook.com

童锁按键位于驾驶员侧车窗开关上。

激活: 按压童锁按键, 按键指示灯红色点亮, 开启儿童安全锁。

关闭: 儿童安全锁开启后, 按压童锁按键, 按键指示灯熄灭, 关闭儿童安全锁。

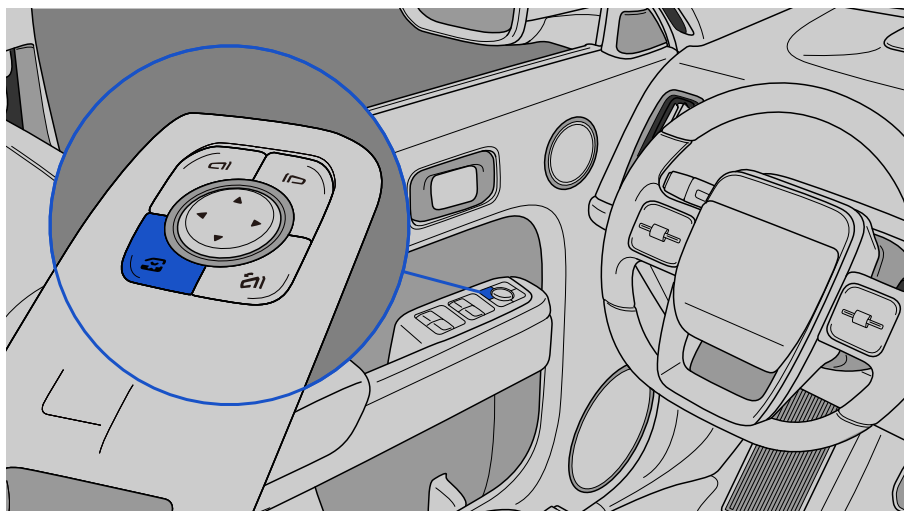

⚠ 注意

www.carobook.com

开启儿童安全锁后，将无法从车内开启车门，此时应解锁车门从车外开启车门。请勿过于用力拉动车门内把手，避免损坏。

⚠ 提示

当有儿童乘车时，请务必开启儿童安全锁。

增程系统特征

增程式车辆只使用电机驱动，而不使用增程器进行驱动。增程器的唯一作用是用来驱动发电机，为驱动电机提供动力及对动力电池充电。

序号	名称	序号	名称
1	增程器	3	动力电池
2	前五合一动力系统	4	后三合一动力系统

增程系统

⚠ 提示

前五合一动力系统包含驱动电机、发电机、双电机控制器和减速器，后三合一动力系统包含后驱动电机、电机控制器和减速器。

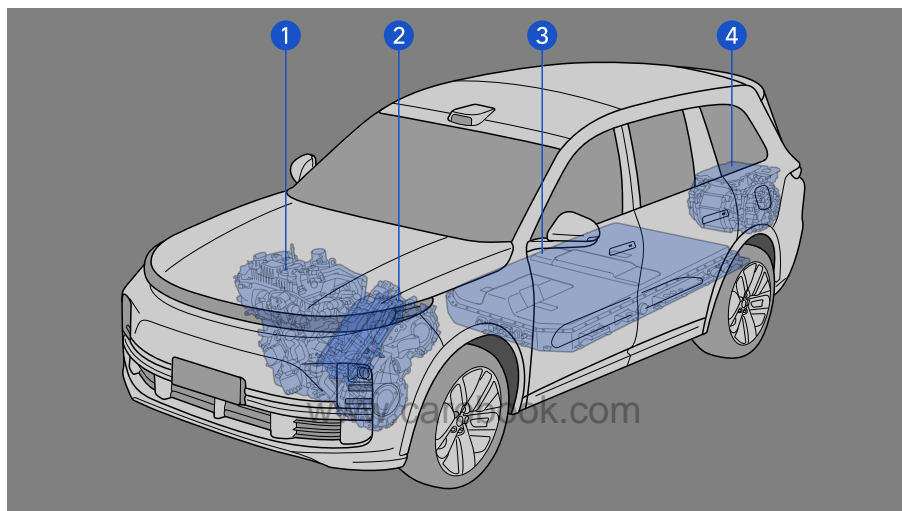

一、能源模式

本车提供“纯电优先、燃油优先、油电混合”三种能源模式。

通过以下三种方式可进行能源模式切换：

- 在中控屏设置中点击“车辆”，选择“驾驶”，点击“能源模式”下方的选项，进行能源模式切换。



- 在中控屏底部功能栏中点击“能源模式”图标，进入能源模式控制界面，点击相应的能源模式，进行能源模式切换。 www.carobook.com

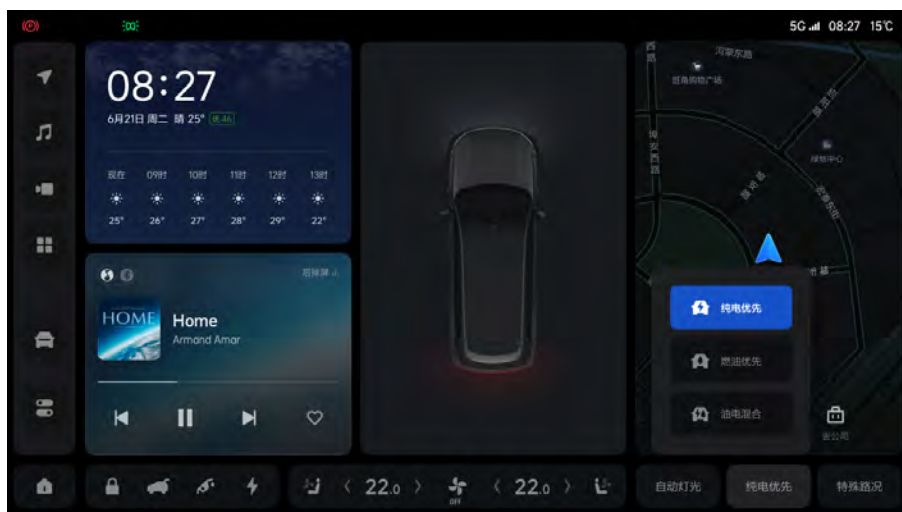

- 通过安全驾驶交互屏进行能源模式切换。

增程系统

纯电优先:车辆优先使用动力电池提供的能量行驶,当动力电池电量消耗至一定值后,增程器进行能量补充,以维持合适的动力电池电量。

- 选择纯电优先模式后,可设置强制纯电功能开启;开启强制纯电,可使用更多动力电池电量,提高车辆纯电里程。

⚠ 提示

- 低电量车辆动力会减弱,不建议频繁使用强制纯电功能。
- 燃油耗尽或增程器无法启动时,将持续消耗动力电池电量,请及时补充燃料或联系理想汽车客服中心。

燃油优先:动力电池电量低于一定值后,车辆优先使用增程器提供的能量行驶,具有较高的动力电池电量保持能力。

- 选择燃油优先模式后,可设置强制发电功能开启;开启强制发电,最高可将动力电池充电至80%电量。

www.carobook.com

⚠ 提示

开启强制发电功能后,燃油消耗量会增加,建议临时有行车充电需求时使用。

油电混合:车辆智能分配动力电池及增程器能量使用,保持合适的动力电池电量。

二、动力模式

本车提供“舒适、标准、运动、弹射起步”四种动力模式,用户可根据驾驶习惯选择合适的动力模式。

通过以下两种方式可进行动力模式切换:

- 在中控屏设置中点击“车辆”,选择“驾驶”,点击“动力”下方的选项,进行动力模式切换。



- 通过[安全驾驶交互屏](#)进行动力模式切换。

www.carobook.com

舒适模式:动力响应平缓。

标准模式:动力响应适中。

运动模式:动力响应更快。

弹射起步:可以获得最好的动力性，最佳的动力响应。

⚠ 提示

弹射模式在动力电池电量大于 60%、增程器工作正常且电池温度在 18℃ ~ 50℃ 之间可开启。开启后燃油消耗量会大幅增加。

三、自动维护运行

在长时间未使用的情况下，为确保增程系统的功能安全性，增程器会按预定间隔周期自动运行几分钟。相应的提示会在中控屏上显示“即将进入增程器维护模式，增程器自动运行几分钟”并伴随有提示音，在增程器停止运行后中控屏提示消失。

增程系统

⚠ 提示

动力电池已经充满或者燃油箱中的燃油过少时，将无法进行自动维护。

增程系统注意事项

碰撞断电断油

车辆发生严重碰撞事故时，将紧急切断高压供电系统和燃油供给系统，将事故风险降至最低。

在发生碰撞且断电断油后，车辆将无法重新启动。如果需要重新启动车辆，请联系理想汽车客服中心。

⚠ 警告

- 请勿触摸高压系统零部件，避免发生触电事故。
- 请勿触摸裸露在车内或车外高压线束，避免发生触电事故。
- 请勿触摸车辆泄漏的液体，避免造成人身伤害。
- 请勿靠近着火的车辆，并及时联系理想汽车客服中心。

⚠ 提示

- 车辆行驶过程中增程系统出现故障时，请立即在安全地点靠边停车，开启危险警告灯，将挡位切换至 P 挡并关闭车辆电源。
- 仔细检查车辆下方的地面，如有液体泄漏，表示燃油系统、动力电池或冷却系统可能受到损坏，请立即离开车辆并联系理想汽车客服中心（使用空调后，车辆下方的地面存在的空调水除外）。

防盗系统

在防盗系统启用状态下，当检测到车辆被异常侵入时，车辆将进入防盗警报状态，此时转向灯闪烁、喇叭鸣响持续 3 分钟。若在警报过程中或警报结束后被再次触发，将重新进入防盗警报状态。

一、启用防盗系统

在车门、后备厢门和机舱盖关闭的情况下，从车外锁止车辆，将启用防盗系统；或解锁车辆后，若 30 秒内没有打开车门或者后备厢门，车门锁会自动闭锁，同时启用防盗系统。

二、触发警报

防盗系统启用时，发生下列任一情况都将触发警报：

- 使用**机械钥匙解锁车门**。
- 未携带智能钥匙打开车门、后备厢门或机舱盖。

提示

在车内锁止车辆时，打开车门不会触发报警。

三、关闭防盗系统

执行下列任一操作将关闭防盗系统：

- 携带智能钥匙解锁车辆。
- 携带智能钥匙开启后备厢门。
- 开启车辆电源。

警告

- 请勿在离开车辆时，将智能钥匙留在车内。
- 请勿私自改装或拆卸防盗系统，避免系统异常。

注意

- 锁止车辆前，确保车内无人且车窗已关闭。
- 防盗系统有助于防止车辆被盗，但不能完全避免。为确保车辆更加安全，请将车辆停放在安全的停车场所，离车前请把车内的贵重物品和其它私人物品取走。

安全驾驶交互屏

安全驾驶交互屏

一、主页

序号	名称	序号	名称
1	能源模式	6	档位
2	续航显示工况	7	READY 指示灯
3	转向灯	8	剩余燃油续航里程
4	车速	9	电量百分比/剩余电量续航里程
5	能耗模式		

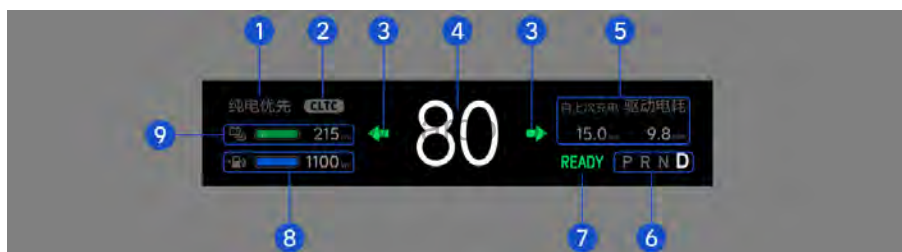

1. 能源模式

显示当前的能源模式:纯电优先、燃油优先、油电混合。

点击“能源模式”进入模式选择界面，选择相应的能源模式，点击确认后模式生效；若选择后未点击确认，模式切换不生效，3 秒后选择界面消失。



2. 续航显示工况

显示当前的续航显示工况:WLTC、CLTC。

可通过中控屏设置中点击“显示”，选择“仪表盘”，点击“续航显示工况”下方的选项，进行切换显示。



3. 转向灯

开启转向灯或危险警告灯时显示。

4. 车速

显示车辆当前的车速。

⚠ 提示

依据法规标准规定显示车速比实际行驶车速略高。

5. 能耗模式

能耗模式包含驱动电耗和综合油耗，上下滑动切换显示。

安全驾驶交互屏

6. 挡位

显示当前的车辆挡位信息:P、R、N、D。

7. READY 指示灯

启动车辆时显示,表示车辆进入可行驶状态。

8. 剩余燃油续航里程

显示当前剩余燃油量可行驶的里程数。

增程器启动时剩余燃油续航里程边框变蓝。



9. 电量百分比/剩余电量续航里程 www.carobook.com

显示当前电量百分比或剩余电量可行驶的里程数。

电量百分比/剩余电量续航里程上的竖线表示增程器启动点或充电目标点:

- 增程器启动点:当电量条到达增程启动点时,增程器将会启动。根据能源模式选择不同,增程器启动点指示的位置会不同。



⚠ 提示

增程器启动点在电量百分比/剩余电量续航里程低于增程器启动点时不显示。

- 充电目标点: 当在燃油优先的强制发电模式下, 增程器启动点会切换为充电目标点。当电量条到达充电目标点时, 车辆将停止发电。



⚠ 提示

充电目标点在电量百分比/剩余电量续航里程高于充电目标时不显示。

二、菜单页面

点击车速区域或在主页向下滑动进入菜单页面, 3 秒后无操作或向上滑动返回主页。

- 菜单页面包含: 抬头显示界面高度、抬头显示界面模式、动力模式、悬架高度等级。



1. 抬头显示界面高度

点击“HUD 高度”图标, 进入抬头显示界面高度控制界面:

- 点击▼或▲, 手动调节抬头显示界面高度。
- 点击“自适应”图标, 自适应调节抬头显示界面高度。



安全驾驶交互屏

2. 抬头显示界面模式

显示当前选择的抬头显示界面模式，点击后，抬头显示界面模式在“车速、环境、全部”三种模式进行循环切换。

3. 动力模式

显示当前选择的动力模式，点击后，动力模式在“舒适、标准、运动”进行循环切换。

提示

当在中控屏开启“弹射起步”模式时，动力模式图标显示“弹射起步”，点击图标后，关闭“弹射起步”模式，动力模式恢复至开启弹射起步前的状态。

4. 悬架高度等级

显示当前选择的悬架高度等级，点击后，悬架高度等级在“低、中、高”进行循环切换。

三、充放电信息

www.carobook.com

在车辆进行充放电时，安全驾驶交互屏会显示相关提示信息。

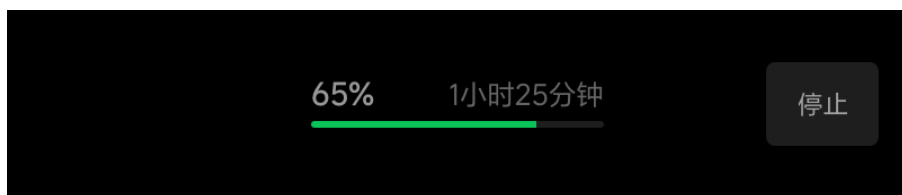

四、驾驶辅助信息

驾驶辅助功能开启后，安全驾驶交互屏会显示相关提示信息。部分信息可直接点击进行操作（例如：智能泊车、智能驶出等提示信息可直接点击进行泊车操作）。



五、亮度调节

屏幕显示的亮度可通过中控屏进行调节。在开启自动调节亮度时，亮度将根据所处环境的变化而自动调节；在关闭自动调节亮度时，亮度为手动调节的亮度。

在中控屏设置中点击“显示”，选择“仪表盘”，滑动“亮度”下方的滑条，可进行亮度调节。点击滑条右边的“自动”图标，可设置自动调节亮度的开启与关闭。



中控屏总览

序号	名称	序号	名称
1	左侧导航栏	3	底部功能栏

中控屏

序号	名称	序号	名称
2	状态栏		

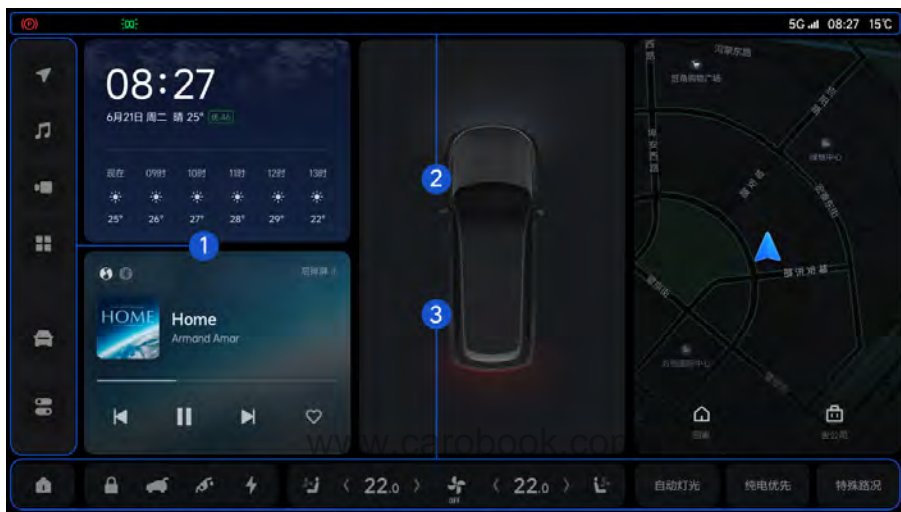

一、左侧导航栏

序号	名称	序号	名称
1	地图	4	应用列表
2	音乐	5	设置
3	全景影像	6	控制中心

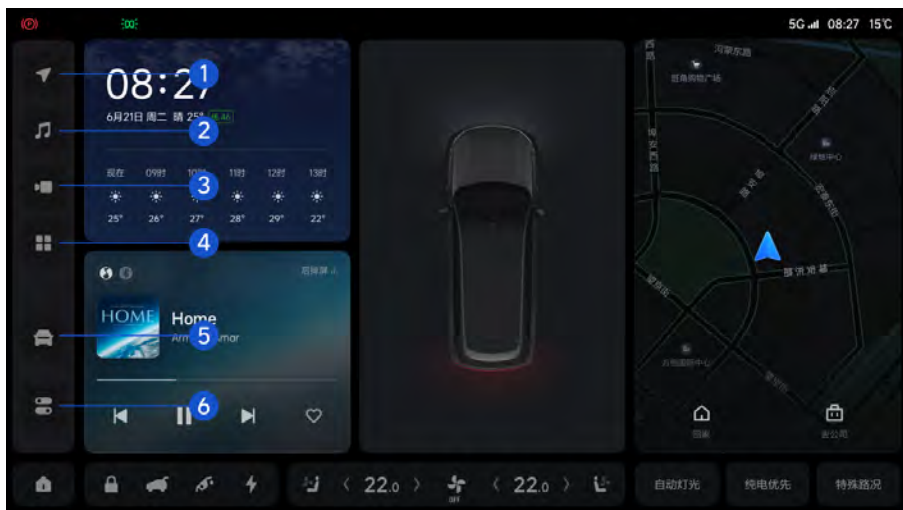

1. 地图

www.carobook.com
点击  图标，进入导航地图界面，再次点击可退出导航地图界面。

2. 音乐

点击  图标，进入音乐界面。

3. 全景影像

点击  图标，进入全景影像界面，再次点击可退出全景影像界面。

4. 应用列表

点击  图标，展开应用列表界面，再次点击可收回应用列表界面。

5. 设置

点击  图标，进入设置界面，再次点击可退出设置界面。

6. 控制中心

中控屏

点击  图标，展开控制中心界面，再次点击可收回控制中心界面。

二、状态栏

状态栏显示车辆**指示灯与警告灯**、时间、网络信号、媒体源静音、蓝牙连接状态、通话中状态、车外温度等信息。

三、底部功能栏

序号	名称	序号	名称
1	主页	4	油箱盖开关
2	车门解闭锁	5	充电口盖开关
3	后备厢门开关	6	空调调节/座椅状态

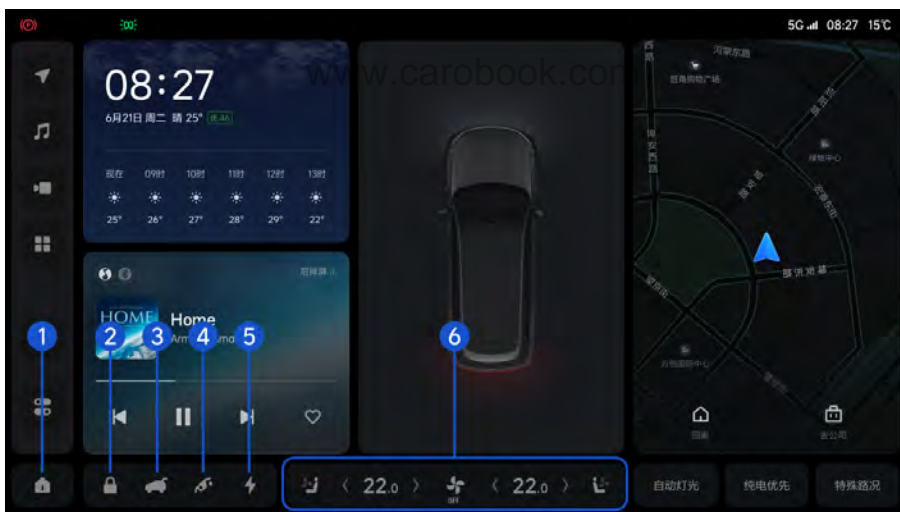

序号	名称	序号	名称
7	灯光控制	9	特殊路况

序号	名称	序号	名称
8	能源模式		

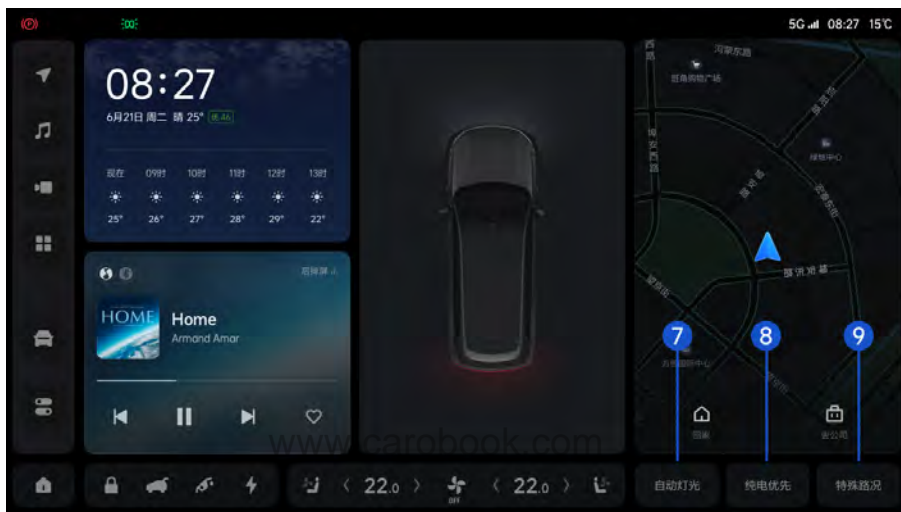

1. 主页

在其它界面时，点击🏠图标，返回中控屏主界面。

⚠️ 提示

也可通过在中控屏上使用三指或多指向下滑动返回主界面。



2. 车门解闭锁

车门锁止状态下，点击🔒图标，解锁所有车门。

在所有车门全部关闭且处于解锁状态时，点击🔒图标，锁止所有车门。

3. 后备厢门开关

中控屏

点击  图标，点击  图标，开启后备厢门。后备厢门处于开启状态时，点击  图标，关闭后备厢门。

4. 油箱盖开关

点击  图标，解锁油箱盖。

5. 充电口盖开关

点击  图标，开启充电口盖。充电口盖处于开启状态时，再次点击可关闭充电口盖。

连接充电枪或放电枪时，点击  图标，进入充电管理或放电管理界面，再次点击可退出充电管理或放电管理界面。

6. 空调调节/座椅状态

• 空调调节

点击相应图标可进入空调系统控制界面或对空调进行调节。

• 座椅状态

前排座椅加热/通风功能开启后，座椅状态图标显示相应的加热/通风工作状态。

7. 灯光控制

点击“灯光控制”图标，展开灯光控制界面，再次点击可关闭灯光控制界面。

8. 能源模式

点击“能源模式”图标，展开能源模式控制界面，再次点击可关闭能源模式控制界面。

9. 特殊路况

点击“特殊路况”图标，展开特殊路况控制界面，再次点击可关闭特殊路况控制界面。

提示

部分图标文案会根据当前的功能进行显示。例如，当前能源模式为“纯电优先”，则能源模式图标文案显示“纯电优先”。

四、亮度调节

屏幕显示的亮度可通过中控屏进行调节。在开启自动调节亮度时，屏幕的亮度将根据所处环境的变化而自动调节；在关闭自动调节亮度时，屏幕的亮度为手动调节的亮度。

1. 通过中控屏**控制中心**，进行亮度调节。
2. 在中控屏设置中点击“显示”，选择“屏幕”，滑动“亮度”下方的滑条，可进行屏幕的亮度调节。点击滑条右边的“自动”图标，可设置自动调节亮度的开启与关闭。



五、屏幕清洁

如需对屏幕进行清洁，请开启屏幕清洁模式，防止清洁过程中误触屏幕。

进入屏幕清洁模式：车辆处于 P 挡状态下，在中控屏设置中点击“显示”，选择“屏幕”，点击“屏幕清洁”下方的选项，进入屏幕清洁模式。

中控屏



进入屏幕清洁模式后，中控屏、副驾娱乐屏、后舱娱乐屏均显示黑色背景，同时中控屏显示“长按 3s 退出清洁模式”提示信息、其余两屏显示“请于中控屏退出清洁模式”提示信息。

退出屏幕清洁模式：长按中控屏 3 秒，退出屏幕清洁模式。

提示

中控屏进入休眠状态或切换出 P 挡时，自动退出屏幕清洁模式。

控制中心

一、控制中心界面介绍

序号	名称	序号	名称
1	驾驶员账号信息	5	通知中心
2	蓝牙临时开关/蓝牙设备连接状态	6	坐姿切换
3	蜂窝网络开关	7	快捷控制开关

序号	名称	序号	名称
4	音量控制和亮度控制		

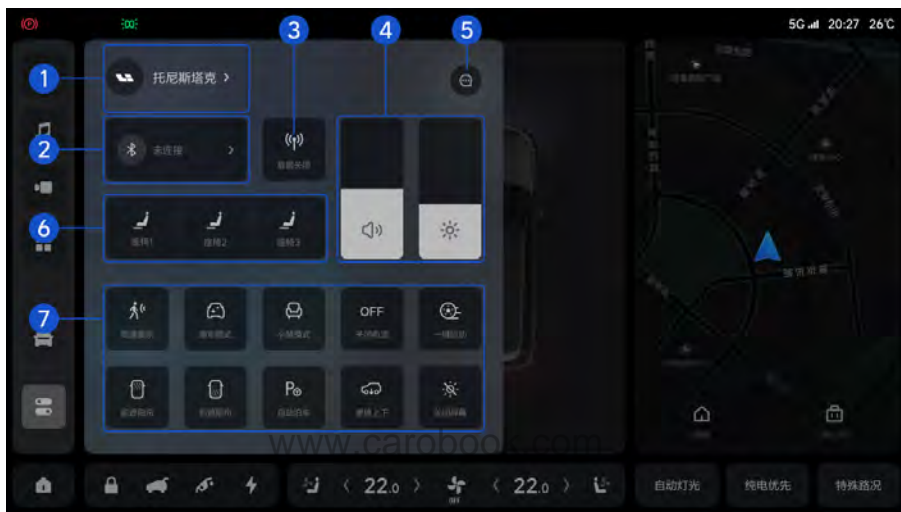

二、进入和退出控制中心界面

1. 进入

通过以下两种方式进入控制中心界面：

- 在左侧导航栏中点击  图标。
- 中控屏处于任意界面下，在中控屏左侧区域内向下滑动即可。

2. 退出

通过以下三种方式退出控制中心界面：

- 在左侧导航栏中点击  图标。
- 在中控屏上触摸背景层即可退出当前界面。
- 向上滑动控制中心界面。

中控屏

三、设置

在中控屏设置中点击“通用”，选择“偏好”，点击“快捷控制”下方的选项，进入控制中心自定义控制界面：

- 点击图标右上方的“-”或“+”设置显示项目。
- 长按图标并拖动设置排列顺序。



警告灯和指示灯

通过中控屏状态栏上的警告灯和指示灯，为驾驶员展示车辆各系统的工作状态。

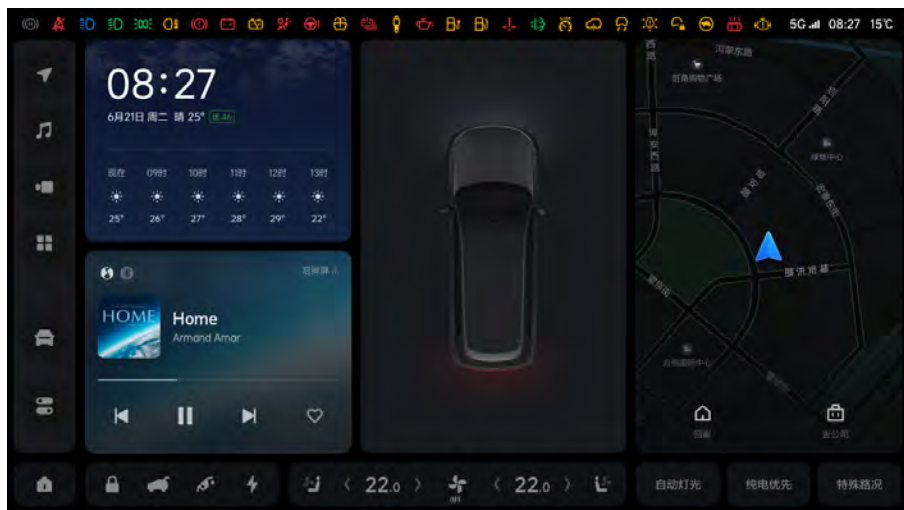

一、指示灯

www.carobook.com

图标	名称
	左转向指示灯
	若指示灯闪烁，表示左转向信号灯已开启。
	右转向指示灯
	若指示灯闪烁，表示右转向信号灯已开启。
	危险警告灯
	若左转向指示灯和右转向指示灯同时闪烁，表示危险警告灯已开启。
	位置灯指示灯
	若指示灯点亮，表示位置灯已开启。





中控屏





图标	名称
	<p>自动紧急制动抑制指示灯</p> <p>若指示灯点亮，表示自动紧急制动功能已打开，但因乘员未落座或未系安全带，功能临时被抑制。</p>
	<p>近光灯指示灯</p> <p>若指示灯点亮，表示近光灯已开启。</p>
	<p>远光灯指示灯</p> <p>若指示灯点亮，表示远光灯已开启。</p>
	<p>后雾灯指示灯</p> <p>若指示灯点亮，表示后雾灯已开启。</p>
	<p>智能近光灯指示灯</p> <p>若指示灯点亮，表示智能近光灯功能已开启。</p>
	<p>智能远光灯开启指示灯</p> <p>智能远光灯功能开启，同时系统未激活远光灯时，该指示灯点亮。</p>
	<p>智能远光灯激活指示灯</p> <p>智能远光灯功能开启，同时系统激活远光灯时，该指示灯点亮。</p>
	<p>防盗认证失败指示灯</p> <p>若指示灯点亮，表示车辆防盗系统认证失败。请联系理想汽车客服中心。</p>
	<p>电子驻车制动指示灯</p> <p>车辆启动时，该指示灯点亮数秒钟后熄灭，表示系统正常。</p> <p>若指示灯点亮，表示电子手刹已激活。</p>

图标	名称
	陡坡缓降指示灯
	当车辆启动时，该指示灯点亮数秒钟后熄灭，表示系统正常。
	若指示灯点亮，表示陡坡缓降系统功能已开启。 若指示灯闪烁，表示陡坡缓降系统功能激活。
	自动驻车指示灯
	若指示灯点亮，表示自动驻车功能激活。
	充电枪连接状态指示灯
	车辆连接充电枪或放电枪时，指示灯点亮。
	READY 指示灯
	车辆启动时，READY 指示灯点亮。
	充电状态指示灯
	若指示灯点亮，表示正在使用充电枪给车辆充电。
	充电完成指示灯
	若指示灯点亮，表示车辆充电已完成。
	燃油低指示灯
	若指示灯点亮，表示油箱内剩余燃油量不足，请及时补充燃油。
	动力电池电量低指示灯
	若指示灯点亮，表示动力电池电量低，请及时对车辆进行充电。
	洗涤液液位指示灯
	若指示灯点亮，表示洗涤液液位异常，请及时检查洗涤液液位。





中控屏







二、警告灯

图标	名称
	制动系统故障警告灯
	<p>当车辆启动时，该警告灯点亮数秒钟后熄灭，表示制动系统和制动液液位正常。</p> <p>若警告灯点亮，表示制动液液位低或制动系统存在故障，请将车辆停放在安全地点，并立即联系理想汽车客服中心，若继续驾驶车辆可能会有危险！</p>
	排放系统故障警告灯
	<p>当车辆启动时，该警告灯点亮数秒钟后熄灭，表示排放系统正常。</p> <p>若警告灯点亮，表示排放系统存在故障，请小心驾驶车辆，并立即联系理想汽车客服中心或前往理想汽车服务中心处理，避免车辆损坏或意外事故发生。</p>
	安全气囊系统故障警告灯
	<p>当车辆启动时，该警告灯点亮数秒钟后熄灭，表示安全气囊系统正常。</p> <p>若警告灯点亮，表示安全气囊存在故障或安全气囊控制器存在故障、座椅安全带预紧装置存在故障，请联系理想汽车客服中心。</p>
	机油压力低指示灯
	<p>当车辆启动时，该指示灯点亮数秒钟后熄灭，表示机油压力传感器正常。</p> <p>若指示灯点亮，表示机油油位异常，请将车辆停放在安全地点，然后联系理想汽车客服中心，若继续驾驶车辆可能会有危险！</p>

图标	名称
	ABS 系统故障警告灯
	<p>当车辆启动时，该警告灯点亮数秒钟后熄灭，表示 ABS 系统正常。</p> <p>若警告灯点亮，表示 ABS 系统存在故障，请小心驾驶车辆，并立即联系理想汽车客服中心或前往理想汽车服务中心处理，避免车辆损坏或意外事故发生。</p>
	电动转向系统故障警告灯
	<p>当车辆启动时，该警告灯点亮数秒钟后熄灭，表示电动转向系统正常。</p> <p>若警告灯点亮，表示电动转向系统存在故障，此时需要使用较大的力量操作方向盘才能够实现转向功能，请尽快联系理想汽车客服中心。</p>
	高压断开指示灯
	<p>若指示灯点亮，表示车辆无法上高压电，请尽快联系理想汽车客服中心。</p>
	ESP 系统工作/故障警告灯
	<p>当车辆启动时，该警告灯点亮数秒钟后熄灭，表示 ESP 系统正常。</p>
	<p>若指示灯闪烁，表示 ESP 系统处于工作状态。</p> <p>若指示灯点亮，表示 ESP 系统存在故障，请小心驾驶车辆，并立即联系理想汽车客服中心或前往理想汽车服务中心处理，避免车辆损坏或意外事故发生。</p>
	动力电池温度过高警告灯
	<p>若警告灯点亮，表示动力电池温度过高，请将车辆停放在安全地点，然后联系理想汽车客服中心，若继续驾驶车辆可能会有危险！</p>

中控屏

图标	名称
	电子驻车系统故障警告灯
	<p>当车辆启动时，该警告灯点亮数秒钟后熄灭，表示电子驻车系统正常。</p> <p>若警告灯点亮，表示电子驻车系统存在故障，请小心驾驶车辆，并立即联系理想汽车客服中心或前往理想汽车服务中心处理，避免车辆损坏或意外事故发生。</p>
	i-Booster 警告灯
	<p>i-Booster（电子机械助力器）或 ESP 系统存在故障，请小心驾驶车辆，并立即联系理想汽车客服中心或前往理想汽车服务中心处理，避免车辆损坏或意外事故发生。</p>
	胎压胎温异常、胎压监测系统故障警告灯
	<p>当车辆启动时，该警告灯点亮数秒钟后熄灭，表示胎压监测系统正常。</p> <p>若警告灯点亮，表示轮胎气压低、轮胎气压高、轮胎温度高或胎压监测系统故障，请您检查车辆轮胎状态，必要时请联系理想汽车客服中心或前往理想汽车服务中心处理。</p> <p>若警告灯闪烁，表示胎压监测系统控制模块没有通电，请联系理想汽车客服中心或前往理想汽车服务中心处理。</p>
	驱动系统故障警告灯
	<p>当车辆启动时，该警告灯点亮数秒钟后熄灭，表示驱动系统正常。</p> <p>若故障灯点亮，表示驱动系统存在故障，请将车辆停放在安全地点，然后联系理想汽车客服中心，若继续驾驶车辆可能会有危险！</p>

图标	名称
	座椅安全带未系警告灯
	若警告灯点亮，表示驾驶员、前排乘客、第二排乘客或第三排乘客未系好座椅安全带；若系好安全带后，警告灯仍亮，请联系理想汽车客服中心。
	增程器水温高指示灯
	<p>当车辆启动时，该指示灯点亮数秒钟后熄灭，表示增程器冷却系统正常。</p> <p>若指示灯点亮，表示增程器水温过高，请将车辆停放在安全地点，然后联系理想汽车客服中心，若继续驾驶车辆可能会有危险！</p>
	蓄电池电量低、蓄电池系统故障指示灯
	<p>当车辆启动时，该指示灯点亮数秒钟后熄灭，表示蓄电池系统正常。</p> <p>若指示灯点亮，表示蓄电池电量低或蓄电池系统存在故障，请联系理想汽车客服中心。</p>
	外部灯光故障指示灯
	若指示灯点亮，表示外部灯光存在故障，请联系理想汽车客服中心。
	驱动系统功率受限指示灯
	若指示灯点亮，表示整车动力受到限制。
	摩擦片磨损指示灯
	若指示灯点亮，表示车辆制动摩擦片已磨损至极限位置，请及时前往理想汽车服务中心更换摩擦片。
	悬架电子调节故障警告灯
	若警告灯点亮，表示悬架高度控制系统故障，此时悬架高度不可调节，请联系理想汽车客服中心。

抬头显示装置

图标	名称
	悬架减振系统故障警告灯
	若警告灯点亮，表示悬架减振系统存在故障，请联系理想汽车客服中心。

抬头显示装置界面总览

抬头显示装置可以将某些与车辆操作相关的信息投射到挡风玻璃上，驾驶员无需分散注意力便可获取这些信息。

警告

车辆行驶过程中，请勿长时间将注意力及视线放在抬头显示界面上，注意行车安全。

提示

- 某些特殊天气条件下（如雨天、雪天、强烈阳光等），抬头显示装置可能不清晰或被干扰。
- 某些太阳镜可能会影响抬头显示装置信息读取。

一、界面显示

序号	名称	序号	名称
1	左侧显示区	3	右侧显示区
2	中央显示区		

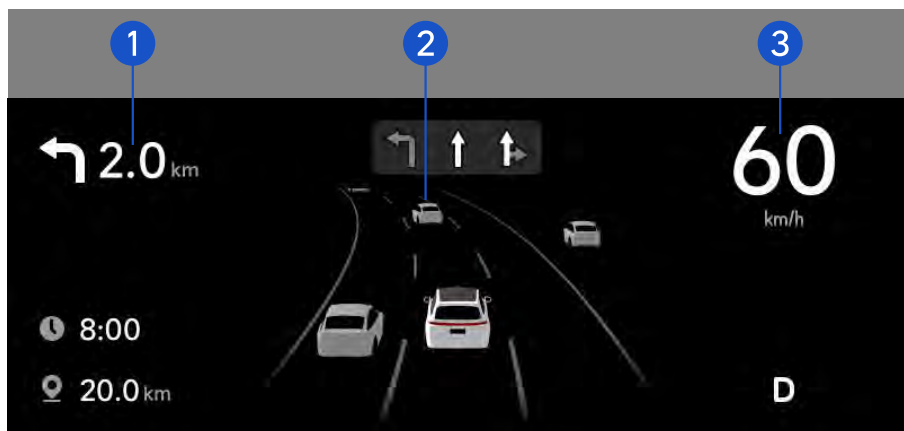

1. 左侧显示区

左侧显示区显示导航信息。

2. 中央显示区

www.carobook.com

中央显示区显示驾驶辅助相关信息（例如：自适应巡航、侧方盲区辅助、车道保持辅助等状态信息）、提示及告警信息。

3. 右侧显示区

右侧显示区显示驾驶基础信息，例如车速、挡位、转向指示灯等信息。

二、开启或关闭

在中控屏设置中点击“显示”，选择“HUD”，点击“HUD 显示”下方的选项，设置抬头显示装置的开启与关闭。

抬头显示装置



三、调节亮度

www.carobook.com

1. 自动调节亮度

在中控屏设置中点击“显示”，选择“HUD”，点击“亮度”下方的“自动”选项，设置自动调节亮度的开启与关闭。开启后，系统会根据外界的光线变化自动调节抬头显示界面亮度。



2. 手动调节亮度

www.carobook.com

在中控屏设置中点击“显示”，选择“HUD”，滑动“亮度”下方的滑条，手动调节抬头显示界面亮度。



抬头显示装置

四、高度调节

1. 自适应调节高度

在中控屏设置中点击“显示”，选择“HUD”，点击“自适应”选项，自适应调节抬头显示界面高度。



也可通过[安全驾驶交互屏](#)进行抬头显示界面高度自适应调节。

2. 手动调节高度

在中控屏设置中点击“显示”，选择“HUD”，点击“高度调节”下方的选项，调节抬头显示界面高度。



也可通过[安全驾驶交互屏](#)进行抬头显示界面高度手动调节。

www.carobook.com

五、角度调节

在中控屏设置中点击“显示”，选择“HUD”，点击“角度调节”下方的选项，调节抬头显示界面角度。

抬头显示装置



也可通过[安全驾驶交互屏](#)进行抬头显示界面角度调节。

www.carobook.com

六、抬头显示界面模式

在中控屏设置中点击“显示”，选择“HUD”，点击“HUD 模式”下方的选项，对 HUD 显示模式进行设置。

- 选择“车速”，HUD 显示车速信息，当辅助驾驶开启时，仍会显示地图及环境感知信息。
- 选择“环境”，HUD 显示车速和环境感知信息，当辅助驾驶开启时，仍会显示地图信息。
- 选择“全部”，HUD 显示车速、环境感知信息和地图信息。

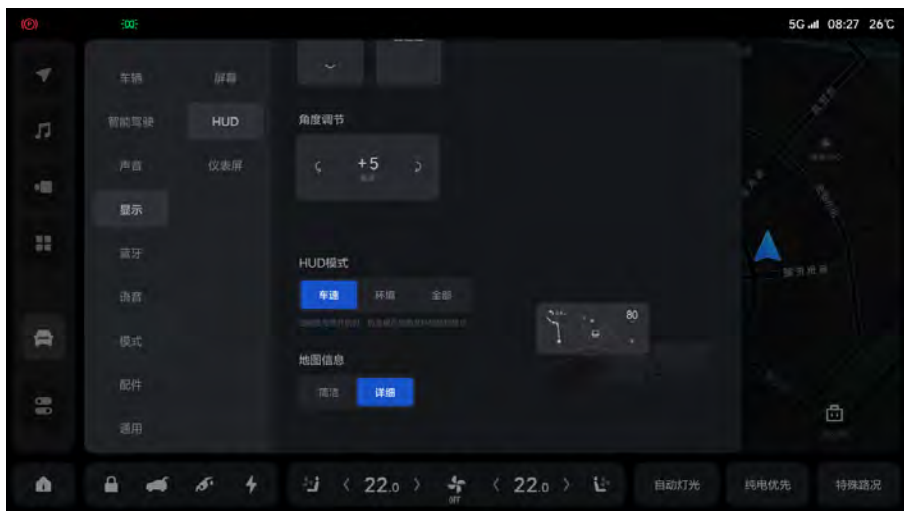

七、地图显示模式

www.carobook.com

在中控屏设置中点击“显示”，选择“HUD”，点击“地图信息”下方的选项，对地图显示模式进行设置。



抬头显示装置

- 选择“简洁”：左侧显示区的导航信息显示精简导航信息。



- 选择“详细”：左侧显示区的导航信息显示小地图导航信息。



⚠ 注意

- 为确保抬头显示界面的亮度及清晰度，请定期清洁前挡风玻璃内侧和抬头显示仪上的污物。
- 如需更换前挡风玻璃，请前往理想汽车服务中心更换专用的挡风玻璃，避免影响抬头显示装置的成像。

抬头显示装置信息显示

为驾驶员提供各种车辆数据，以便驾驶员更好地了解车辆实时状况。

一、基础信息

在车辆行驶时，抬头显示装置界面显示基本信息。

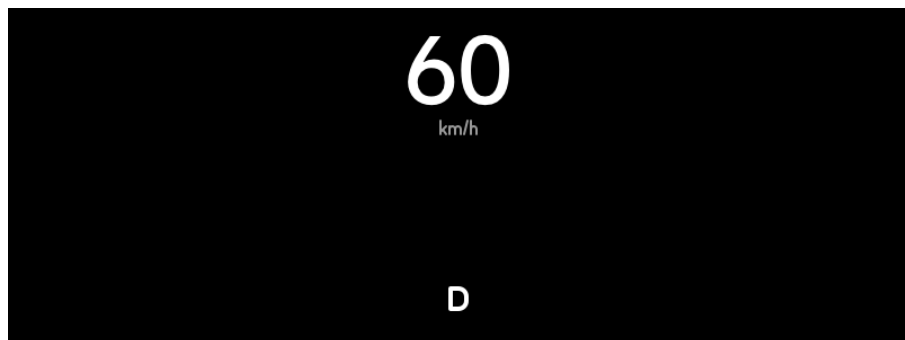

二、导航信息

使用车辆导航时，抬头显示装置界面显示导航信息。



三、告警及提示信息

当车辆出现某些故障、警报信息或开启/关闭某些功能时，抬头显示装置界面会显示相应的告警或提示信息。

抬头显示装置



四、驾驶辅助信息

开启驾驶辅助功能时，抬头显示装置界面显示相应的驾驶辅助信息。

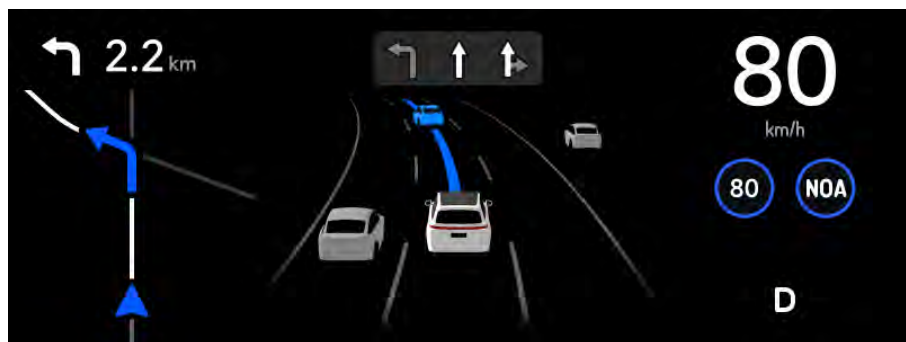

钥匙

本车配备下列钥匙：

序号	名称	序号	名称
1	智能钥匙	2	机械钥匙

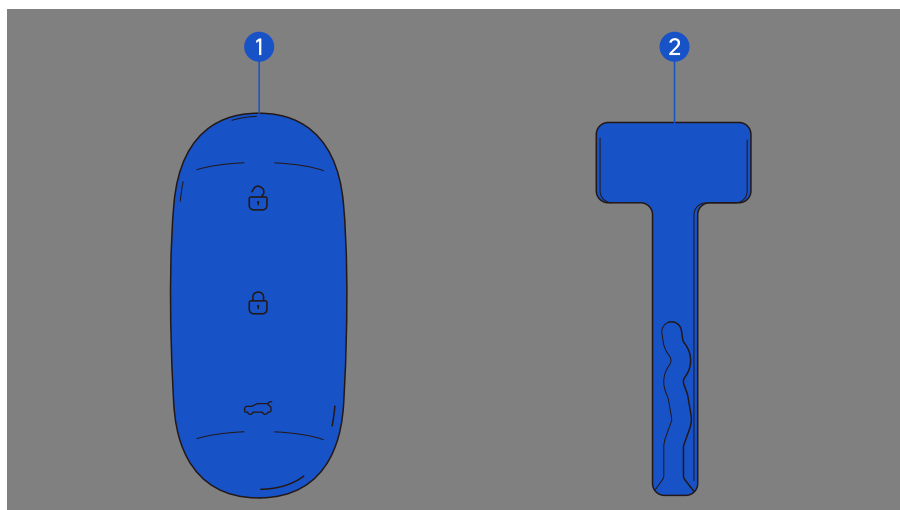

⚠ 注意

www.carobook.com

如需匹配钥匙，请咨询理想汽车客服中心。

智能钥匙

一、遥控功能

1. 解锁按钮
2. 锁止按钮
3. 后备厢门控制按钮

钥匙信息

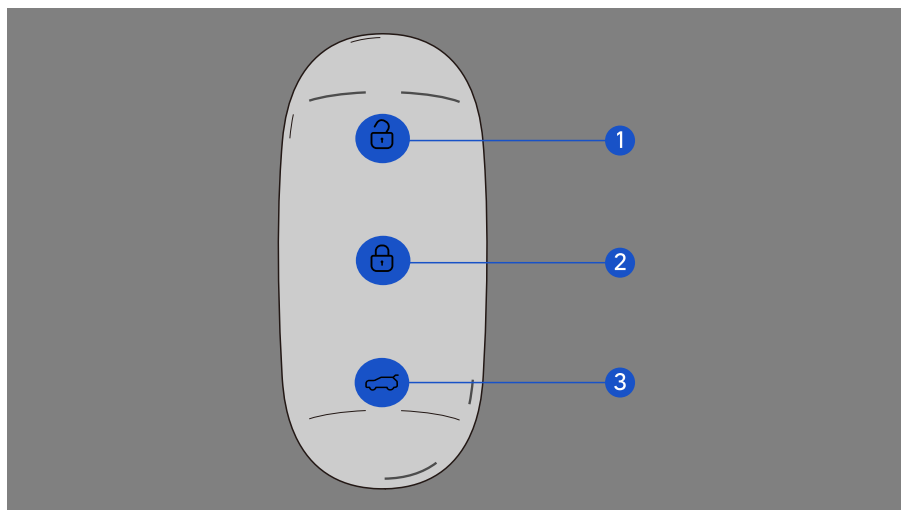

⚠ 注意

www.carobook.com

- 下车时请随身携带所有智能钥匙，否则智能钥匙将可能被锁在车内。
- 智能钥匙受电子设备（例如手机、电脑等）、磁性物质以及车辆周围电磁环境的影响，钥匙信号可能会被干扰，导致钥匙功能短暂失效或操作不稳定。
- 请勿将智能钥匙放到后备厢内，可能会被误锁到车内。
- 请勿将智能钥匙放到后备厢内，可能会提示找不到智能钥匙而造成车辆无法启动。

二、寻车功能

在有效范围内，1.5 秒内连续按压 2 次钥匙锁止按钮，车辆转向灯闪烁 10 次且喇叭鸣响 2 次。当车辆处于寻车状态时，再次在 1.5 秒内连续按压 2 次钥匙锁止按钮，则重新进入下一次寻车状态。

⚠ 提示

当在停车场无法确认车辆位置时，可使用此功能寻找车辆具体位置。

三、智能钥匙电池电量耗尽

1. 如果智能钥匙电池电量低，中控屏会显示“钥匙电量低”提示信息。
2. 即使智能钥匙闲置不用，智能钥匙电池电量也会耗尽。出现以下情况时，表示智能钥匙电池电量可能耗尽，如有必要请进行[更换](#)：
 - 车辆无法启动或智能钥匙遥控功能无法正常工作。
 - 检测区域变小。

四、电磁干扰

智能钥匙长期接收强电磁波，容易导致智能钥匙电池电量急速耗尽。请勿将其置于可产生磁场的电气设备附近，例如：

- 电视机。
- 个人电脑。
- 移动电话和充电器。
- 台灯。
- 电磁炉。

www.carobook.com

五、确认已注册钥匙数量

如需确认本车已注册的钥匙数量，请咨询理想汽车客服中心。

警告

- 携带智能钥匙时，请勿在飞机上或机场附近按压智能钥匙上的任何按键，避免干扰飞机工作。
- 请勿在使用智能钥匙时干扰其它合法的无线电通信业务，一旦发现干扰现象应停止使用，并采取消除干扰后方可继续使用。
- 请勿将智能钥匙长时间暴露在高温或低温环境下。
- 请勿将智能钥匙与金属或磁性材料靠近或接触。
- 请勿擅自更改或加大天线的发射功率。
- 请勿擅自外接天线或改用其它天线。

钥匙信息

警告

- 请勿使智能钥匙掉落地面或受到猛烈碰撞。
- 请勿使智能钥匙受潮或在毫米波清洗机中清洗钥匙。
- 请勿私自拆解智能钥匙。
- 请勿在智能钥匙表面粘贴任何物品。

注意

- 无钥匙进入和启动系统出现故障或出现其它与智能钥匙相关的故障时，请将车辆和所有智能钥匙，一起送至理想汽车服务中心。
- 如果智能钥匙遗失，请将车辆和所有智能钥匙，一起送至理想汽车服务中心。

无钥匙进入和启动系统

一、无钥匙进入功能

www.carobook.com
随身携带智能钥匙，可[解锁或锁止车门](#)。

二、无钥匙启动系统

随身携带智能钥匙，踩下制动踏板，可[启动车辆](#)。

三、天线位置

序号	名称	序号	名称
1	车辆外部天线	2	车辆内部天线

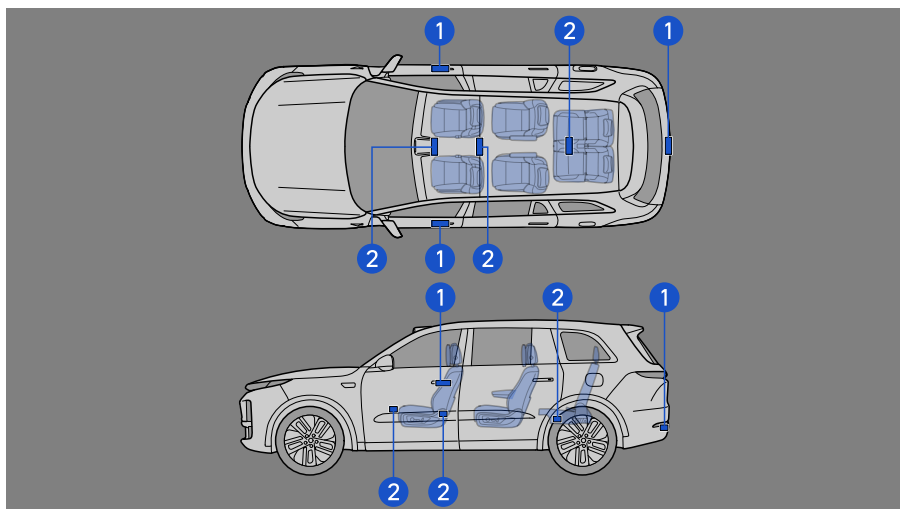

四、有效作用范围（可以检测到智能钥匙的区域）

www.carobook.com

1. 启动车辆

智能钥匙置于车内时，可以启动车辆。

2. 锁止或解锁车门

携带智能钥匙在有效范围内时，可以对车门进行解锁/闭锁操作（仅可以操作检测到钥匙的车门）。

3. 迎宾功能

携带智能钥匙在有效范围内时，可以触发迎宾功能，车辆根据用户设置内容，做出相应的[迎宾动作](#)。

钥匙信息

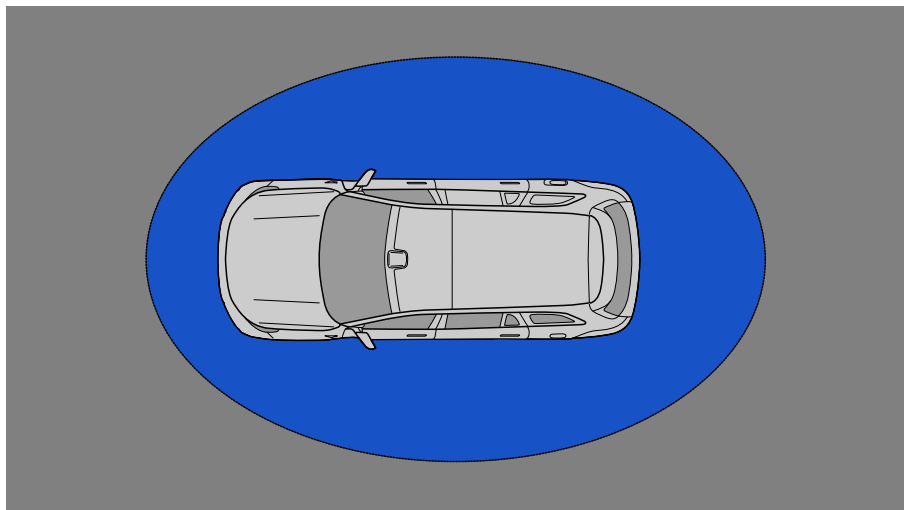

4. 开启电动后备厢门

www.carobook.com

携带智能钥匙在后备厢门处的外部天线有效范围内时，可以对电动后备厢门进行开启/关闭操作。

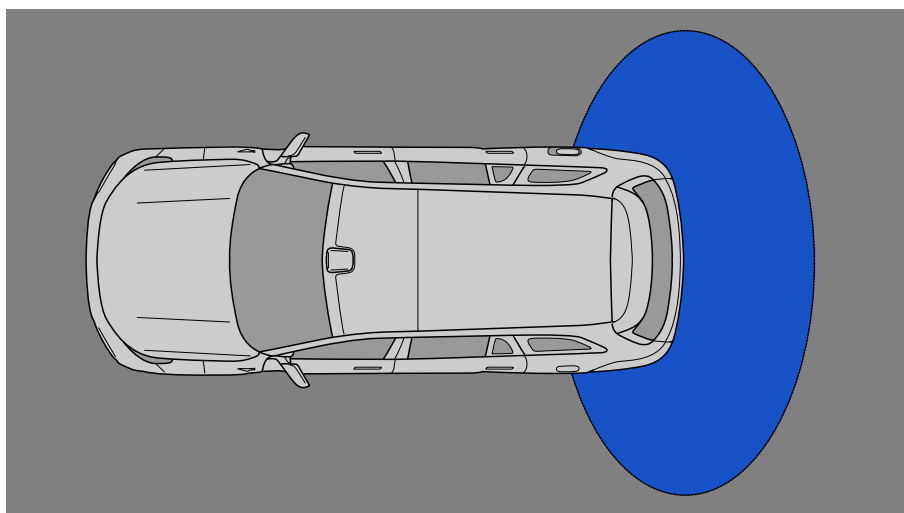

五、影响操作的状况

在下列情况下，智能钥匙和车辆间的通信可能会受到影响，从而妨碍无钥匙进入功能、无钥匙启动系统、智能钥匙遥控以及防盗系统正常工作：

1. 智能钥匙电池电量耗尽。
2. 智能钥匙长时间暴露在高温或低温环境中。
3. 靠近电视塔、发电厂、加油站、无线电台、大型显示屏、机场或其它产生强无线电波的设施。
4. 智能钥匙和金属物体接触或被其覆盖。
5. 在车辆附近使用其它智能钥匙遥控功能。
6. 将智能钥匙与其它发射无线电波的设备（例如手机、平板电脑等）一同携带。
7. 将智能钥匙与磁性卡片（例如公交卡、银行卡等）放在一起。
8. 车窗上粘附含有金属成分贴膜或金属物体。
9. 智能钥匙放在蓄电池充电器或其它电子装置附近。

六、无钥匙进入功能的注意事项

1. 使用无钥匙进入功能时，智能钥匙过于靠近车窗或车门外拉手、过于靠近地面或位置过高，可能导致无钥匙进入功能无法正常工作。
2. 只要智能钥匙处于有效范围内，任何人皆可解锁/锁止车门。但只有检测到智能钥匙的车门可用于解锁/锁止车辆。
3. 智能钥匙处于有效范围内时，如果有大量的水溅到隐藏门把手上（如下雨或洗车），也可能解锁/锁止车门。
4. 如果戴着手套触摸隐藏门把手感应传感器，解锁/锁止操作可能会延迟或被阻止。
5. 如果感应传感器接触到冰、雪、泥等，可能无法正常工作。请清洁感应传感器后，再次尝试解锁或锁止车门。
6. 如果检测区域内还有另一把智能钥匙，可能会延迟解锁/锁止车辆。

七、长时间停放车辆时

为避免车辆被盗，请勿将智能钥匙置于距车辆较近的位置。

钥匙信息

八、如果无钥匙进入和启动系统不能正常工作时

使用机械钥匙解锁/锁止车门。

⚠ 警告

请勿私自改装或拆卸无钥匙进入和启动系统，避免系统异常。

⚠ 提示

车辆智能钥匙配备内置收发器芯片，如果没有预先记录在车辆系统中，车辆将无法检测到该智能钥匙。

车门

一、打开和关闭车门

1. 使用隐藏门把手打开车门 www.carobook.com

车门解锁，直接拉动门把手打开车门。

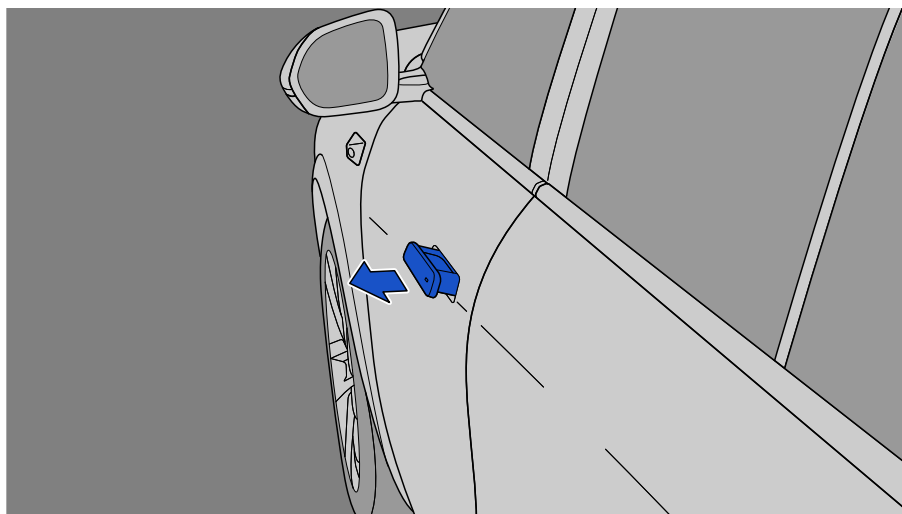

2. 从车内打开车门

- 车门解锁状态下，拉动1次车门内拉手，向外推动车门，即可打开车门。
- 车门锁止状态下，连续拉动2次车门内拉手，向外推动车门，即可打开车门。

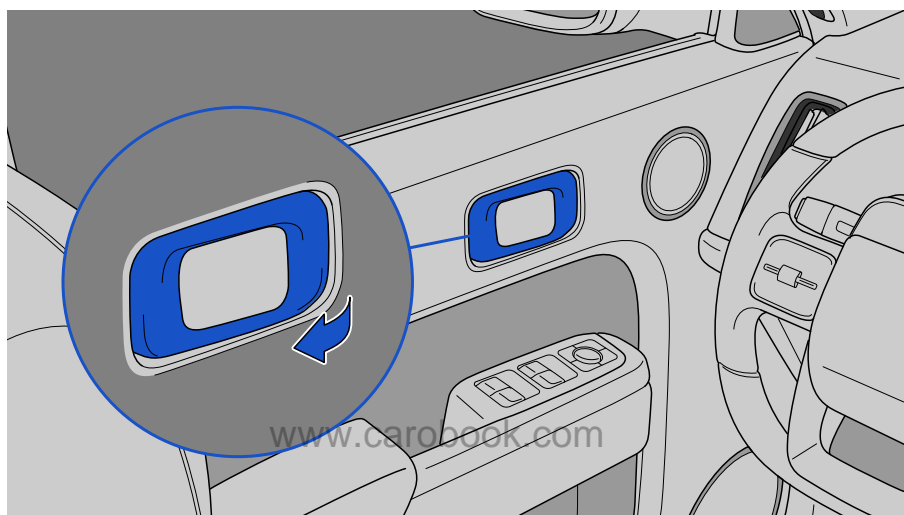

警告

请勿在驾驶过程中拉动车门内拉手。

注意

开启儿童安全锁后，将无法从车内开启后车门，此时应解锁车门从车外开启车门。请勿过于用力拉动车门内把手，避免损坏。

提示

用车门内拉手打开车门时，若多次拉动未打开，请确认是否打开儿童安全锁。

3. 关闭车门

打开、关闭和锁止车门

- 在车外关闭车门时，直接将车门往内推。

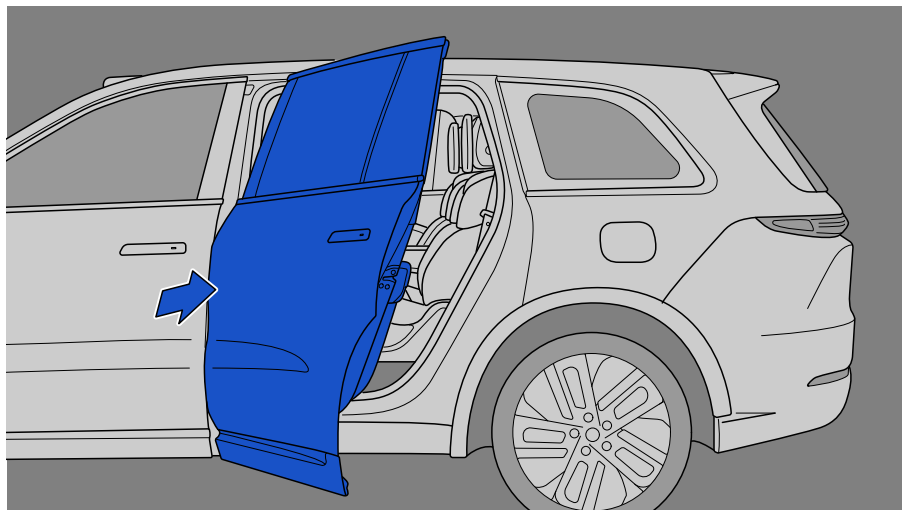

www.carobook.com

- 在车内关闭车门时，抓住扶手往车内拉。

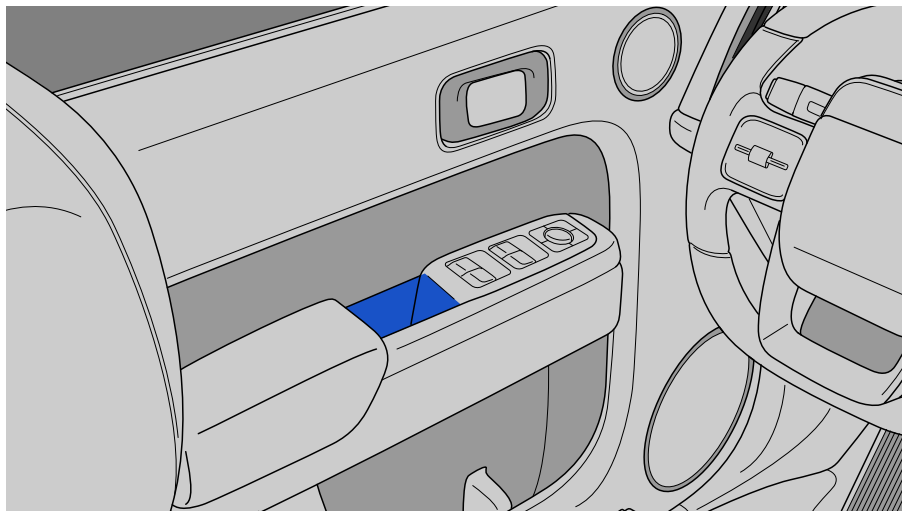

二、解锁和锁止车门

通过无钥匙进入、智能钥匙、理想汽车 APP 解锁车门时，转向灯闪烁 2 次、星环灯渐亮、隐藏门把手展开、外后视镜自动展开。

通过无钥匙进入、智能钥匙、理想汽车 APP 锁止车门时，此时转向灯闪烁 1 次、喇叭鸣响 1 声、星环灯渐灭、隐藏门把手收回、外后视镜自动折叠。

⚠ 提示

喇叭鸣叫、星环灯点亮、外后视镜自动展开与折叠可通过中控屏设置开启或关闭。

1. 通过无钥匙进入解锁和锁止车门

- 解锁:当车辆处于锁止状态时，携带智能钥匙触摸隐藏门把手感应区域，所有车门解锁。
- 锁止:当所有车门全部关闭时，携带智能钥匙触摸隐藏门把手感应区域，所有车门锁止。

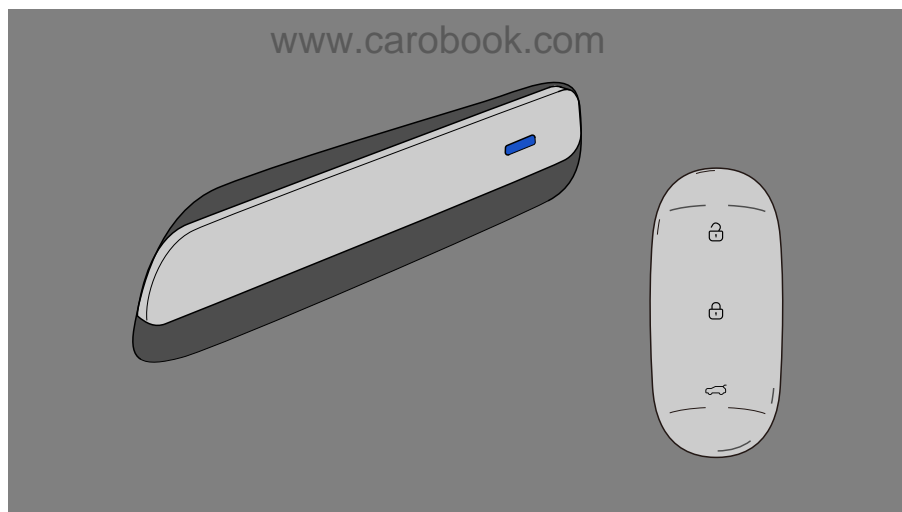

2. 智能钥匙解锁和锁止车门

打开、关闭和锁止车门

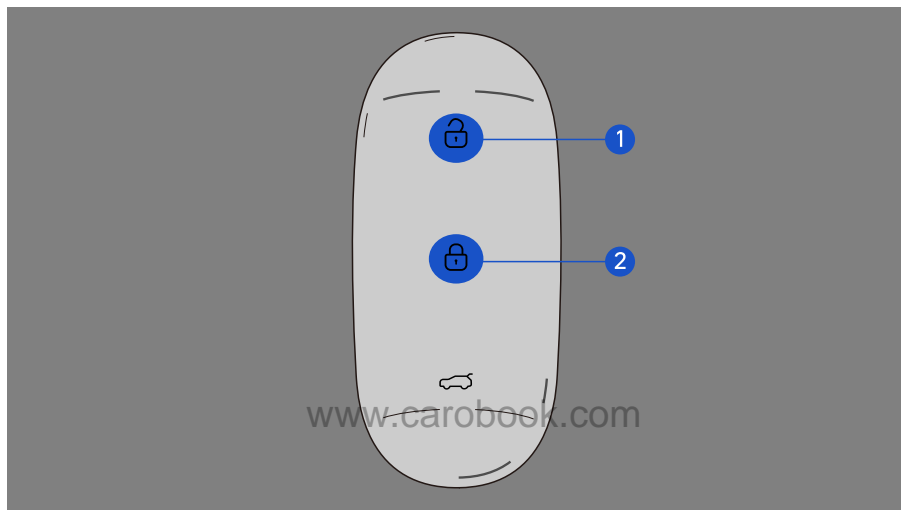

- 解锁:在车辆处于闭锁状态时,在有效范围内按压解锁键 1,所有车门解锁(长按可打开车窗)。
- 锁止:在所有车门全部关闭时,在有效范围内按压锁止键 2,所有车门锁止(长按可关闭车窗)。



3. 通过理想汽车 APP 远程解锁和锁止车门

- 解锁:触摸解锁按钮,所有车门解锁。
- 锁止:在所有车门全部关闭时,触摸锁止按钮,所有车门锁止。

4. 通过中控屏解锁和锁止车门

- 解锁:车门锁止状态下,在中控屏底部功能栏中点击  图标,所有车门解锁。
- 锁止:在所有车门全部关闭且处于解锁状态时,在中控屏底部功能栏中点击  图标,所有车门锁止。

打开、关闭和锁止车门

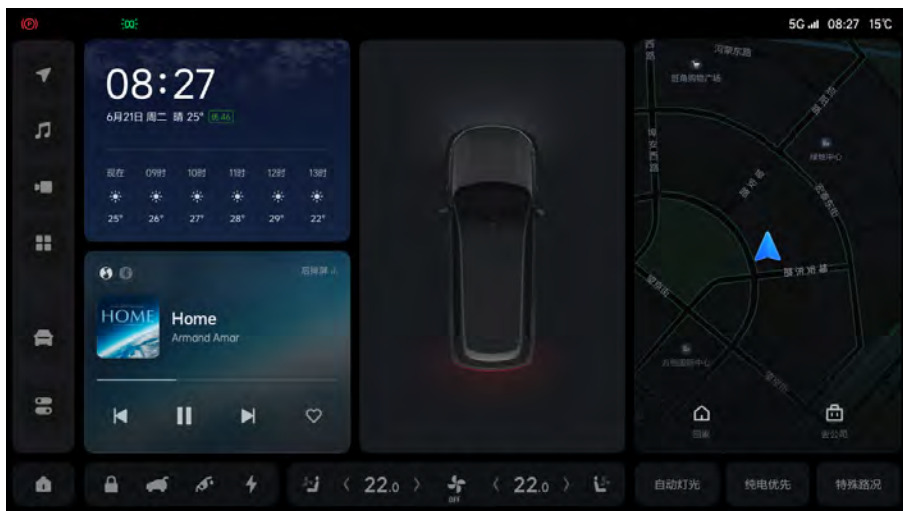

5. 车门内拉手解锁车门

www.carbook.com

- 车门锁止状态下，拉动1次车门内拉手，车门解锁。

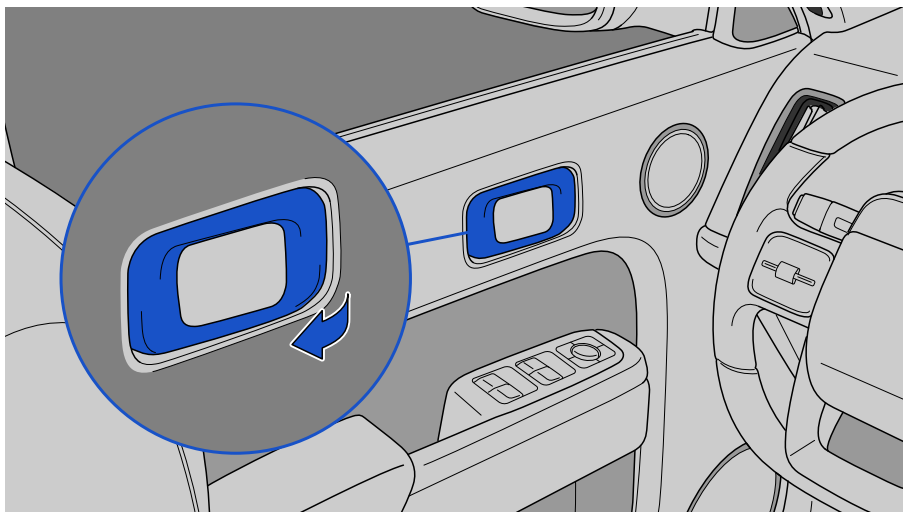

打开、关闭和锁止车门

⚠ 注意

请勿过于用力拉动车门内拉手，避免损坏。

⚠ 提示

车门锁止状态下，拉动左前门内拉手一次，可解锁所有车门；车门锁止状态下，拉动右前门/左后门/右后门内拉手一次，仅解锁相应侧车门。

6. 车门自动解锁和锁止

- 离车自动落锁:携带智能钥匙离开车辆超过一定距离时，隐藏门把手自动收回，所有车门自动锁止。
- 靠近自动解锁:携带智能钥匙靠近车辆时，隐藏门把手自动展开，所有车门自动解锁。
- 车速联动车门锁止功能:车速超过 5km/h 时，所有车门自动锁止。
- 停车自动解锁:在所有车门锁止时，车辆由其他挡位切换至 P 挡时，车辆将自动解锁。
- 碰撞自动解锁:电源开启时，若车辆发生严重碰撞，所有车门同时解锁并开启危险警告灯。
- 自动重锁:在车辆锁止的情况下，解锁后 30 秒内没有打开车门或后备厢门时，将自动再次锁止。

⚠ 注意

- 智能钥匙受电子设备（如手机、电脑等）、磁性物质以及车辆周围电磁环境影响，可能会受到干扰，导致离车自动落锁功能失效。请务必确认车辆落锁后再离开。
- 在解锁车辆未打开车门前，请勿将智能钥匙从车窗放入车内，避免触发自动重锁功能而导致钥匙被锁到车内。

三、应急解锁和锁止车门

1. 应急解锁和锁止左前门

解锁左前门：

- 沿指示 1 方向按压隐藏门把手左端，弹起门把手，同时沿指示 2 方向拉起门把手。
- 将机械钥匙插入钥匙孔。

打开、关闭和锁止车门

- 沿指示 3 逆时针旋转机械钥匙，解锁左前门。
- 解锁后将机械钥匙拔出，松开门把手使其自动复位。
- 门把手复位后重新拉起，打开左前门。

锁止左前门：

- 沿指示 1 方向按压车门外拉手左端，弹起车门外拉手，同时沿指示 2 方向拉起车门外拉手。
- 将机械钥匙插入钥匙孔。
- 沿指示 3 顺时针旋转机械钥匙，锁止左前门。

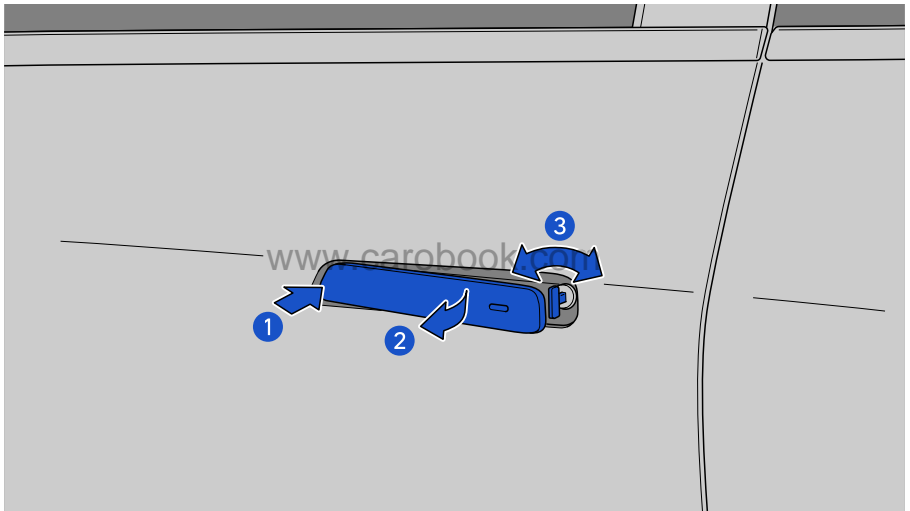

2. 应急锁止车门

左后门、右前门和右后门配有应急锁紧装置，可以应急锁止车门：使用机械钥匙逆时针旋转左后门应急锁（右侧车门需顺时针旋转），取出机械钥匙并关闭车门。

打开、关闭和锁止车门

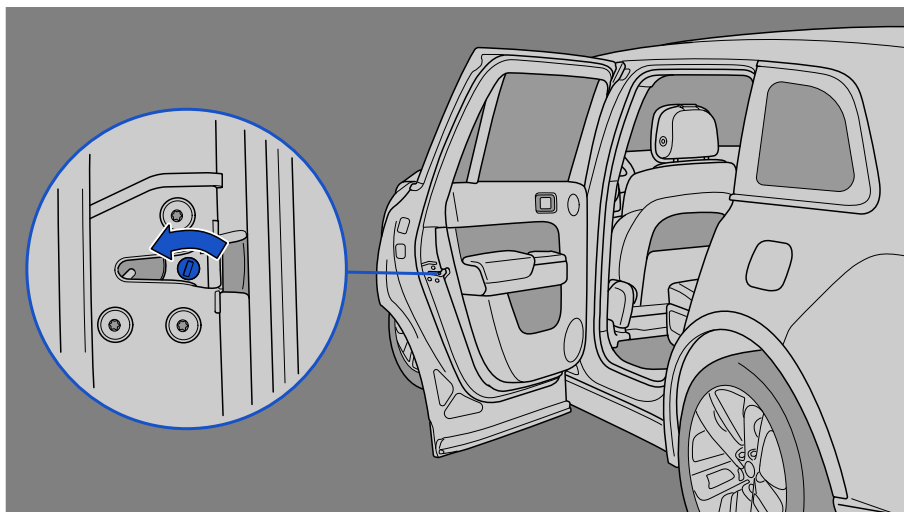

四、电动吸合门

www.carobook.com

当车门由全开状态关闭至半锁状态时，车门会自动吸合直到完全关闭。自动吸合过程中，重新开启车门将停止车门吸合动作。

1. 防滥用保护

当前自吸开始时间与上次自吸开始时间间隔如小于 8 秒，则滥用计数加 1，当滥用计数达到 10 次时，触发滥用保护，停止电动吸合门功能 30 秒，30 秒后自动恢复电动吸合门功能。

2. 热保护

电机持续运行时间达到上限时，电机热保护功能启动。在此状态下，电动吸合门功能不会触发。冷却一段时间后，电机热保护功能解除才可以正常工作。

3. 防夹说明

电动吸合门无防夹功能，关闭车门时或车门吸合过程中，请勿将身体任何部位或其它物品放到门缝中，否则有夹伤危险或可能损坏车门。

若意外夹住身体任何部位或其它物品时，请迅速抽出或迅速拉动门把手开启车门。

⚠ 注意

该功能需要将车门关闭至半锁位置时才会触发，离车前务必确保车门已完全关闭。

五、车门车锁设置

1. 设置靠近自动解锁

在中控屏设置中点击“车辆”，选择“车锁”，点击“靠近自动解锁”下方的选项，可设置靠近自动解锁功能的开启与关闭。



2. 设置锁车提示音

在中控屏设置中点击“车辆”，选择“车锁”，点击“锁车提示音”下方的选项，可设置锁车提示音的开启与关闭。

打开、关闭和锁止车门



3. 设置离车自动落锁

www.carobook.com

在中控屏设置中点击“车辆”，选择“车锁”，点击“离车自动落锁”下方的选项，可设置离车自动落锁的开启与关闭。



4. 设置停车自动解锁

在中控屏中点击“车辆”，选择“车锁”，点击“驻车解锁”下方的选项，可设置停车自动解锁的开启与关闭。



六、车门灯

打开车门时，车门灯自动点亮；关闭车门时，车门灯自动熄灭。

警告

- 请勿在车辆行驶过程中打开车门。
- 请勿在车辆行驶过程中解锁车门，解锁车门可能会导致事故中被抛出车外的风险。
- 关闭车门时，请勿将手放在车门边缘，同时确保车门边缘无其他障碍物，避免被夹伤或损坏车门。
- 打开车门前，务必查看车门侧道路上是否有其它车辆或行人。

打开、关闭和锁止车门

警告

- 请勿将儿童或动物单独留在车内。密闭的车辆可能会变得很热，导致没有大人照看的儿童或动物由于无法逃出车辆而严重受伤甚至死亡。儿童可能会操作车辆设备从而受到伤害；儿童还可能由于某个人侵入车内而遭遇其它伤害。

提示





- 车辆启动后，遥控解锁/锁止功能将不起作用。
- 车辆启动后，将无法在车外锁止车辆。
- 离开车辆时，请勿将智能钥匙放在车内，否则车辆可能无法锁止车辆。
- 车内有人、任一车门没关好或车内有智能钥匙，离车自动落锁功能将不起作用。
- 无法通过门把手上的感应区域锁止车门时，可使用智能钥匙或机械钥匙锁止车门，并前往理想汽车服务中心对车辆进行检查。

电动后备厢门

www.carobook.com

一、从车内开启和关闭后备厢门

在中控屏底部功能栏中点击“后备厢”图标：

- 开启：在后备厢门关闭时，点击  图标，将显示  图标，点击图标，后备厢门将自动开启。
- 关闭：在后备厢门开启状态下，点击  图标，后备厢门将自动关闭。
- 暂停：在后备厢门自动开启或自动关闭过程中，点击  图标，后备厢门将停止在当前位置。

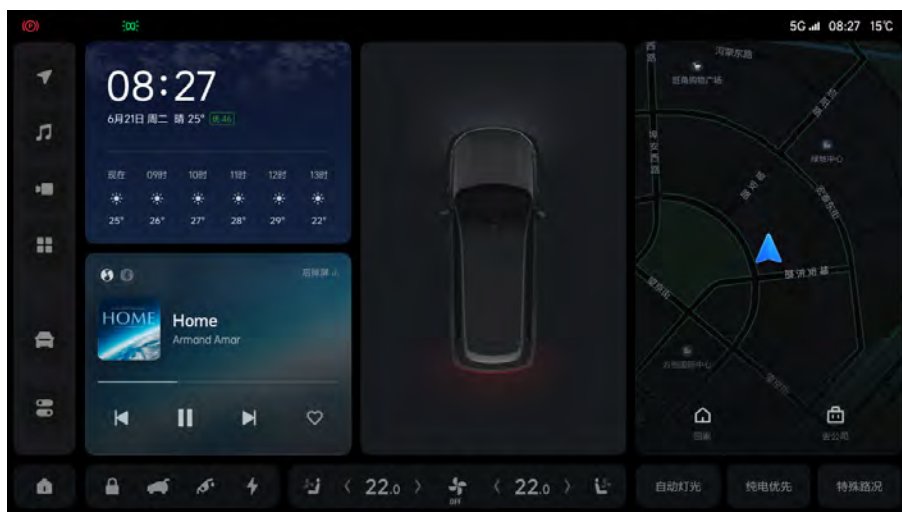

提示

www.carobook.com

后备厢门开启状态下中控屏仅可控制后备厢门关闭。

二、从车外开启和关闭后备厢门

1. 智能遥控开启和关闭

开启:在后备厢门关闭状态下, 1.5 秒内连续短按两次后备厢门控制按钮, 后备厢门将自动开启。在自动开启的过程中, 短按后备厢门控制按钮将停止开启, 再次在 1.5 秒内连续短按两次后备厢门控制按钮, 后备厢门将沿相反方向运动。

关闭:在后备厢门开启状态下, 1.5 秒内连续短按两次后备厢门控制按钮, 后备厢门将自动关闭。在自动关闭的过程中, 短按后备厢门控制按钮将停止关闭, 再次在 1.5 秒内连续短按两次后备厢门控制按钮, 后备厢门将沿相反方向运动。

打开、关闭和锁止车门

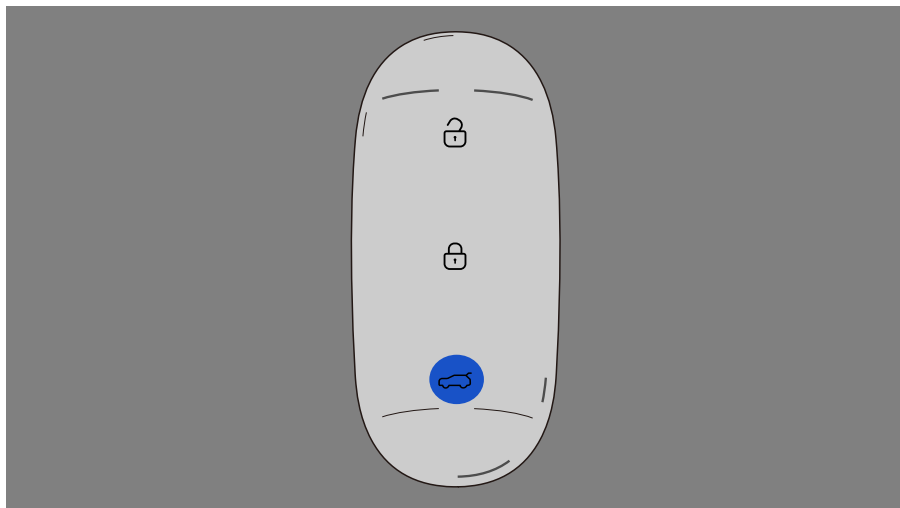

2. 按钮开启

www.carobook.com

- 车门锁止状态下开启:携带智能钥匙, 按压后备厢门开启按钮, 后备厢门将自动开启。
- 车门解锁状态下开启:按压后备厢门开启按钮, 后备厢门将自动开启。
- 在后备厢门开启过程中, 按压后备厢门开启按钮将停止开启。

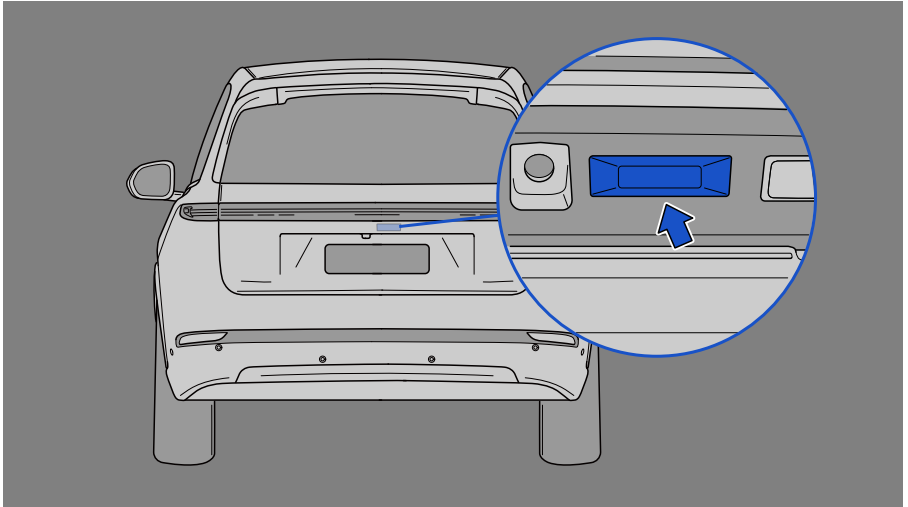

3. 按钮关闭

www.carobook.com

- 按压后备厢门关闭按钮 1，后备厢门关闭并保持当前车辆的锁止/解锁状态。
- 当车辆四门关闭时，携带智能钥匙按压后备厢门关闭按钮 2，后备厢门关闭并锁止车辆。
- 在后备厢门关闭过程中，按压后备厢门关闭按钮 1 或按钮 2 将停止关闭。

打开、关闭和锁止车门

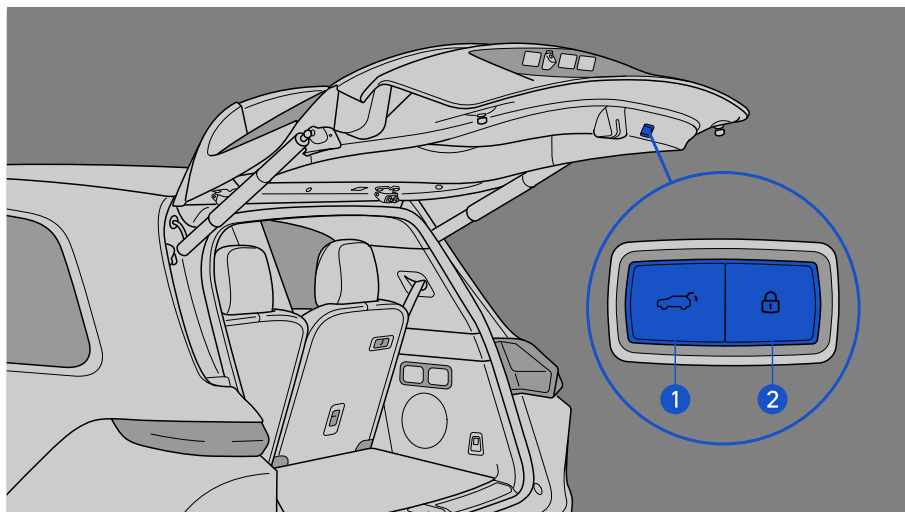

⚠ 提示

www.carobook.com

- 当车门未关闭时，按压后备厢门关闭按键 2，后备厢门不会关闭，同时蜂鸣器鸣响 4 声。
- 当检测到智能钥匙在车内或未在后备厢门外检测到智能钥匙时，按压后备厢门关闭按键 2，后备厢门不动作，同时蜂鸣器鸣响 4 声。

4. 手动下拉关闭

在车辆断电状态下，用手下拉后备厢门至关闭位置。

在车辆未断电状态下，手动下拉关闭后备厢门将启动后备厢门的随动功能，此时车辆将自动关闭后备厢门。

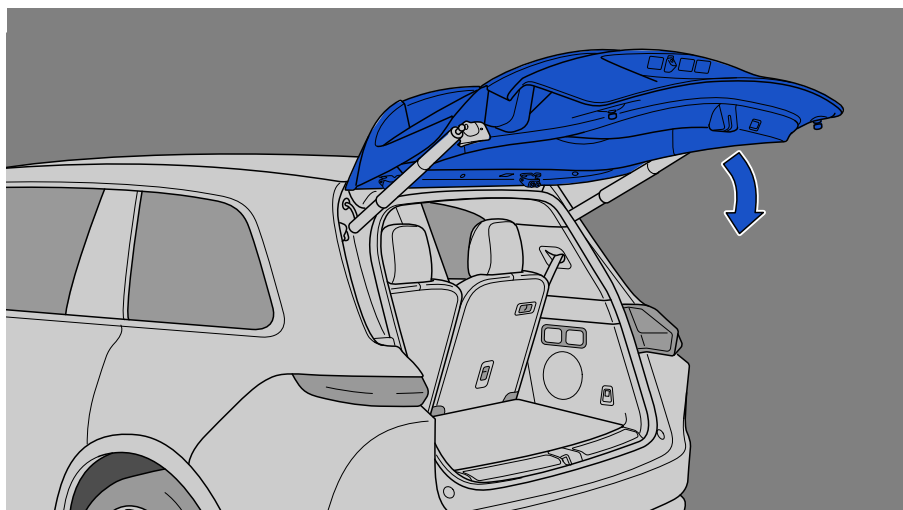

5. 感应开启后备厢门

www.carobook.com

后备厢门处于关闭状态下，靠近后备厢左侧位置，且离车尾部一个手臂距离以内，将一只脚移到后保险杠左侧下方并立即收回，后备厢门将自动开启。在自动开启过程中，执行脚踢动作，则停止开启过程；再次执行脚踢动作，后备厢门将重新关闭。

后备厢门处于开启状态下，靠近后备厢左侧位置，且离车尾部一个手臂距离以内，将一只脚移到后保险杠左侧下方并立即收回，后备厢门将自动关闭。在自动关闭过程中，执行脚踢动作，则停止关闭过程；再次执行脚踢动作，后备厢门将重新开启。

打开、关闭和锁止车门



警告

- 请勿在后备厢门运动范围内有人或障碍物时，开启/关闭后备厢门。
- 请勿在后备厢门开启/关闭过程中，将身体探入其运转范围内，避免造成人身伤害。
- 请勿在携带智能钥匙进行遮盖车衣、使用自动洗车机洗车或类似行为，避免在遮盖过程中误触感应区域，造成后备厢门突然开启将车衣破坏或对人身造成伤害。

提示

- 请勿将智能钥匙放到后备厢内，可能会被误锁到车内。
- 避免携带智能钥匙在车辆后部放置或捡拾物品、对车辆后部进行抛光等养护工作，避免意外开启或关闭后备厢门。
- 只有在车辆处于静止状态且智能钥匙处于检测范围内时，才可使用后备厢门感应开启功能。
- 通过后备厢门感应开启功能开启后备厢门后，不会解锁其它车门。

三、应急开启

1. 顺时针旋转后备厢门应急开启旋钮，取下后备厢门锁盖板。

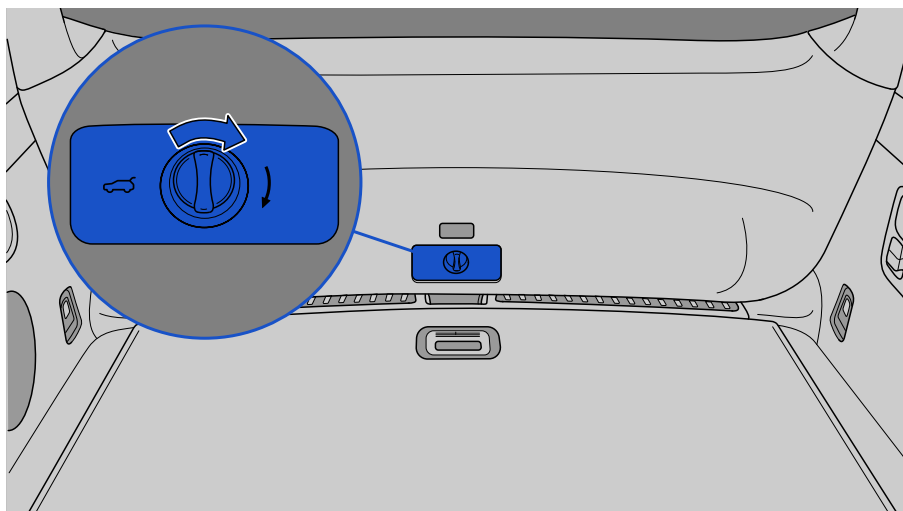

2. 逆时针拨动后备厢门应急开关且不要松手，同时向外推动后备厢门，即可解锁并开启后备厢门。
www.carobook.com

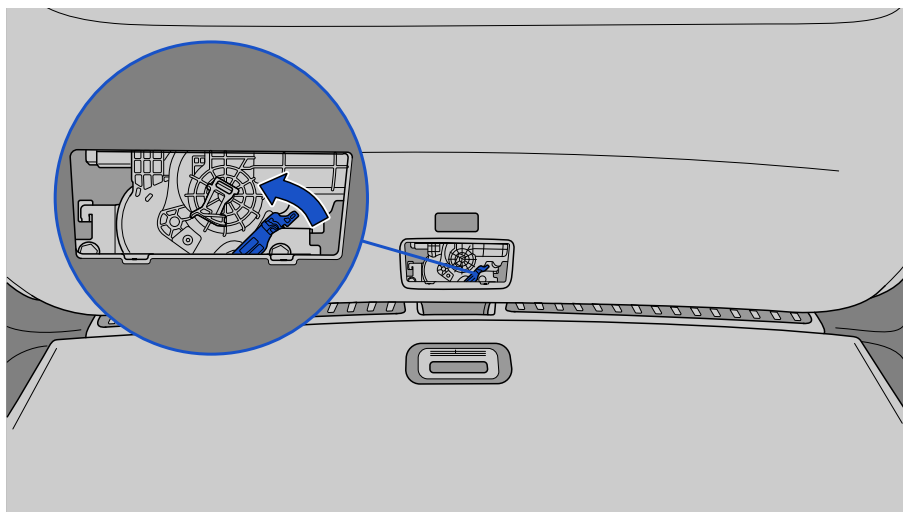

打开、关闭和锁止车门

四、开启高度设置

后备厢门开启高度设置可以通过后备厢门关闭按钮或中控屏进行设置，设置成功后，下次后备厢开启时将开启至设置的高度。

1. 通过后备厢门关闭按钮设置后备厢门开启高度

通过智能钥匙或后备厢门开启/关闭按钮开启后备厢门至所需要的高度位置，长按后备厢门关闭按钮，直到蜂鸣器鸣响 2 声，后备厢门开启高度设置成功。

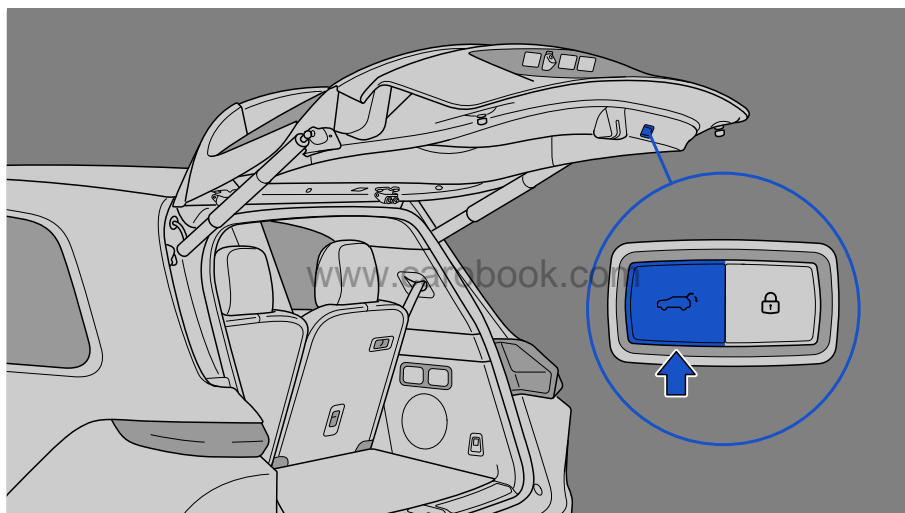

2. 通过中控屏设置后备厢门开启高度

在中控屏中点击“车辆”，选择“门窗”，滑动“尾门开启上限”下方的滑条，可设置后备厢门开启高度，设置成功后，蜂鸣器鸣响 2 声。



五、后备厢门防夹

www.carobook.com

后备厢门开启/关闭过程中触发防夹，将反向运动一定距离，同时蜂鸣器鸣响 3 声。

警告

请勿使用身体任何部位来测试防夹功能。

六、操作信号

通过本地开关控制后备厢门开启/关闭且控制生效时，蜂鸣器鸣响 1 声。

后备厢门无法开启或关闭时，蜂鸣器鸣响 4 声。

远程控制后备厢门开启或关闭时，蜂鸣器持续鸣响，直到后备厢门停止运动。

后备厢门开启高度设置成功后，蜂鸣器鸣响 2 声。

后备厢门在运动过程中被异常（如遇到障碍物等）中止时，蜂鸣器鸣响 3 声。

打开、关闭和锁止车门

七、后备厢及后备厢门内侧照明灯

开启后备厢门时，后备厢照明灯和后备厢门内侧照明灯点亮。

八、热保护

连续多次打开和关闭后备厢门，后备厢门将会进入热保护状态。在此状态下，进行的相应操作将不被执行。待电机热保护功能解除后，方可进行相应的操作。

警告

- 请勿在后备厢门未正常锁止的情况下驾驶车辆，避免后备厢门突然打开，而导致物品掉落或事故发生。
- 请勿在车辆行驶过程中，操作后备厢门。
- 请勿在后备厢门上存在较大负载（如：雪、冰等）的情况下开启后备厢门，避免车辆损坏或安全事故发生。
- 请勿在车辆行驶过程中，让儿童在后备厢内玩耍。
- 请勿让任何人在后备厢内乘坐。

注意

- 请勿在后备厢门上安装任何附件，避免后备厢门故障。
- 在强风环境下打开后备厢门时，一定要小心。在强风作用下，可能使后备厢门开度过大，造成后备厢门变形。
- 若后备厢门被冻住或被冰雪覆盖时，不要强行开启后备厢门。开启暖风，待车内温度上升后再开启后备厢门。紧急情况下，必须立即开启后备厢门时，可浇温水使冰雪融化，待结冰位置松动后再开启后备厢门。

提示

- 后备厢门即将完全关闭前，防夹功能可能不起作用。
- 手动关闭后备厢门时，应特别小心，以防夹伤。
- 车辆行驶过程中，不响应后备厢门开启动作，仅响应后备厢门关闭动作。

⚠ 提示

- 有强风的天气里开启/关闭后备厢门时，后备厢门可能因强风而突然移动。

前排座椅

一、调节座椅

调节腰部支撑

1. 增强腰部支撑: 按压腰托按钮前部。
2. 向下移动: 按压腰托按钮下部。
3. 减弱腰部支撑: 按压腰托按钮后部。
4. 向上移动: 按压腰托按钮上部。

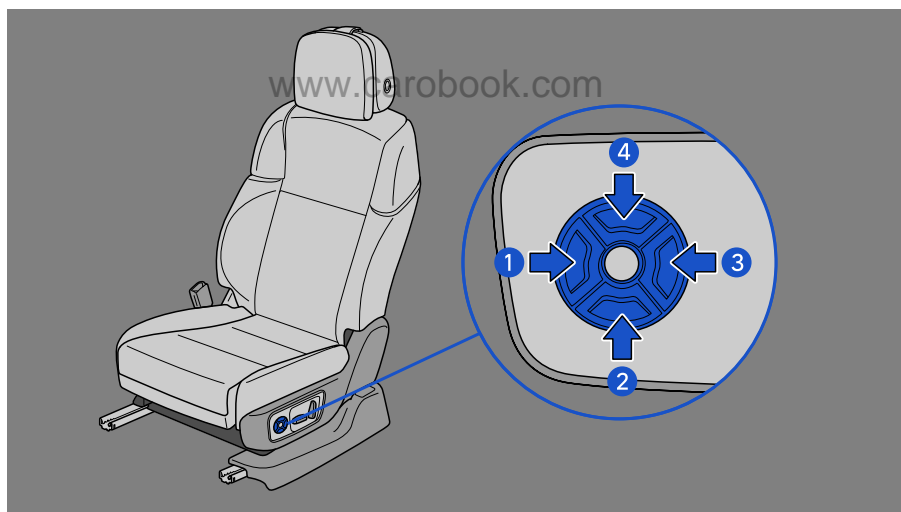

调节座椅位置

1. 调节座垫角度: 上/下推动座椅按钮前部。
2. 调节座椅前后位置: 前/后推动座椅按钮。

调节座椅

3. 调节座椅高度:上/下推动座椅按钮后部。

4. 调节座椅靠背角度:前/后旋转靠背按钮。

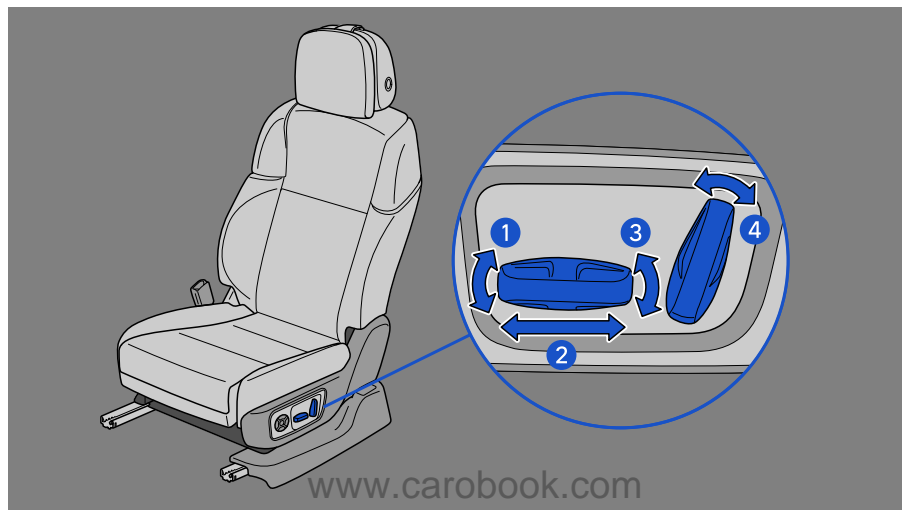

二、前排乘客座椅侧面调节按键

1. 调节座垫角度:上/下推动座椅按钮前部。

2. 调节座椅前后位置:前/后推动座椅按钮。

3. 调节座椅高度:上/下推动座椅按钮后部。

4. 调节座椅靠背角度:前/后旋转靠背按钮。

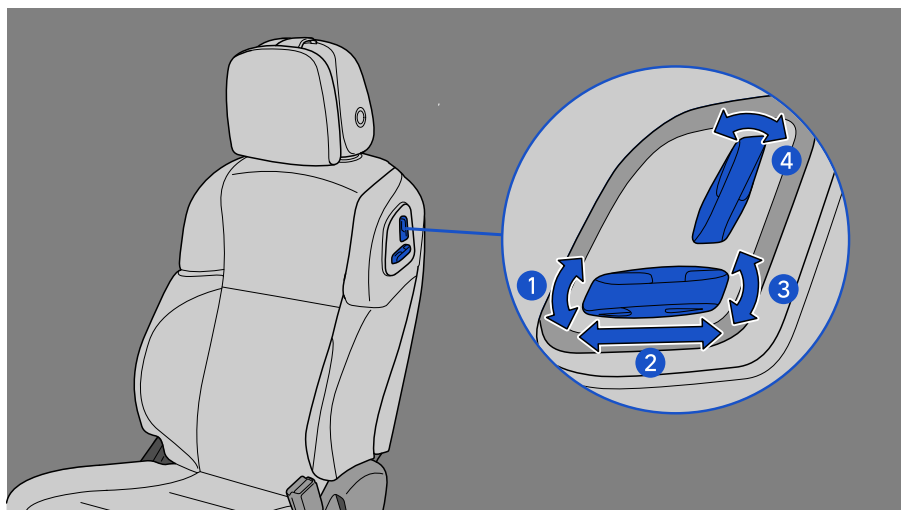

三、前排座椅按摩功能

www.carobook.com

1. 开启和关闭座椅按摩功能

- 通过按钮开启和关闭

开启: 座椅按摩功能处于关闭状态下, 短按座椅按摩按钮, 开启座椅按摩功能。

关闭: 座椅按摩功能处于开启状态下, 短按座椅按摩按钮, 关闭座椅按摩功能。

调节座椅

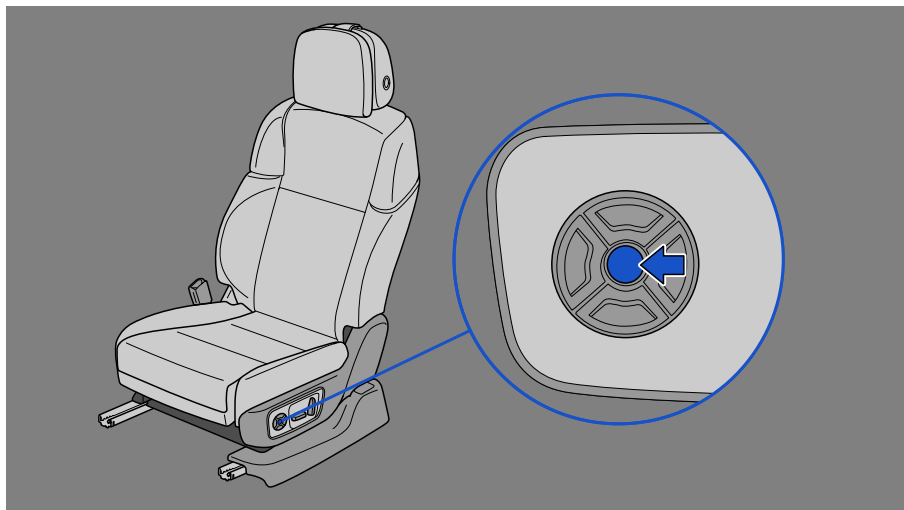

- 通过中控屏开启和关闭

www.carobook.com

在中控屏空调系统控制界面中点击“座椅按摩”图标，进入座椅按摩控制界面：

开启：点击“开始按摩”图标，开启座椅按摩功能，此时图标显示“15 分钟停止”，5 秒后图标显示“停止按摩”。

关闭：点击“15 分钟停止”/“停止按摩”图标，关闭座椅按摩功能。



2. 座椅按摩模式

www.carobook.com

在中控屏空调系统控制界面中点击“座椅按摩”图标，进入座椅按摩控制界面，上下滑动“座椅按摩模式”图标，可根据自己喜好选择设置座椅按摩模式。

座椅按摩模式共有 8 种模式可选择，分别为“背部激活、背部放松、背部舒缓、脊柱松弛、全背舒展、腰部放松、腰部激活、肩部放松”。

调节座椅



3. 座椅按摩强度

www.carobook.com

在中控屏空调系统控制界面中点击“座椅按摩”图标，进入座椅按摩控制界面，可根据自己喜好选择设置座椅按摩强度。

座椅按摩强度共有 3 种强度可选择，分别为“轻柔、标准、强力”。



⚠ 提示

www.carobook.com

- 座椅按摩功能开启后，如没有手动关闭，系统在工作满 15 分钟后自动关闭。
- 座椅按摩功能开启后，如进行腰部支撑调节，座椅按摩功能将会暂停。

四、座椅防夹功能

座椅在前/后调节和靠背调节过程中具有防夹功能。

前/后调节:在手动调节或自动调节座椅前/后运动过程中阻力过大时，座椅将停止当前运动并反向运动一段距离，在反向运动过程中操作按钮无效且不会触发防夹。

靠背角度调节:在手动调节或自动调节座椅靠背向后运动过程中阻力过大时，座椅停止当前运动并反向运动一段距离，在反向运动过程中操作按钮无效且不会触发防夹。

座椅因触发防夹而反向运动过程中，若座椅运动到极限位置，将会自动停止。

五、座椅位置参数

1. 前排座椅设计位置

调节座椅

前后位置:座椅向后调节至极限位置,然后向前调节 30mm。

高度位置:座椅向下调节至极限位置,然后向上调节 20mm。

靠背位置:靠背向前调节至极限位置,然后向后调节 22.5°。

2. 前排座椅靠背正常使用位置

靠背向前调节至极限位置,然后向后调节 22.5°。

警告

- 请勿在驾驶过程中调节驾驶员座椅,避免因身体突然倾斜而导致对车辆失去控制。
- 请勿在座椅和头枕未正确调整或未系好座椅安全带的情况下驾驶车辆,避免事故发生时无法起到有效保护作用。
- 调节座椅位置时,确保座椅移动时不会伤及其他乘客。
- 调节座椅位置时,请勿将手放在座椅下方或座椅运动区域附近避免夹伤。
- 调节座椅位置时,须确保脚部留出足够的空间,避免被卡住。

提示

前排驾驶员座椅与乘客座椅的调节方式一致。

第二排座椅

一、调节座椅位置

调节座椅

1. 调节座椅位置:前/后推动座椅按钮。
2. 调节座椅靠背:前/后旋转靠背按钮。
3. 调节座椅扶手:上/下推动座椅扶手,共有 12 挡可调。将扶手向上提至超过最高挡位置时再放下,扶手可复位至最低位置。

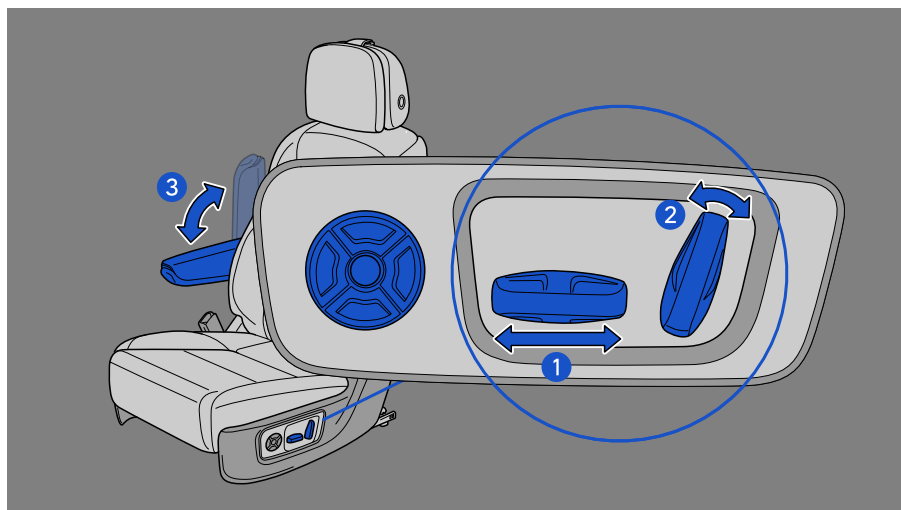

调节腰部支撑

www.carobook.com

1. 增强腰部支撑: 按压腰托按钮前部。
2. 向下移动: 按压腰托按钮下部。
3. 减弱腰部支撑: 按压腰托按钮后部。
4. 向上移动: 按压腰托按钮上部。

调节座椅

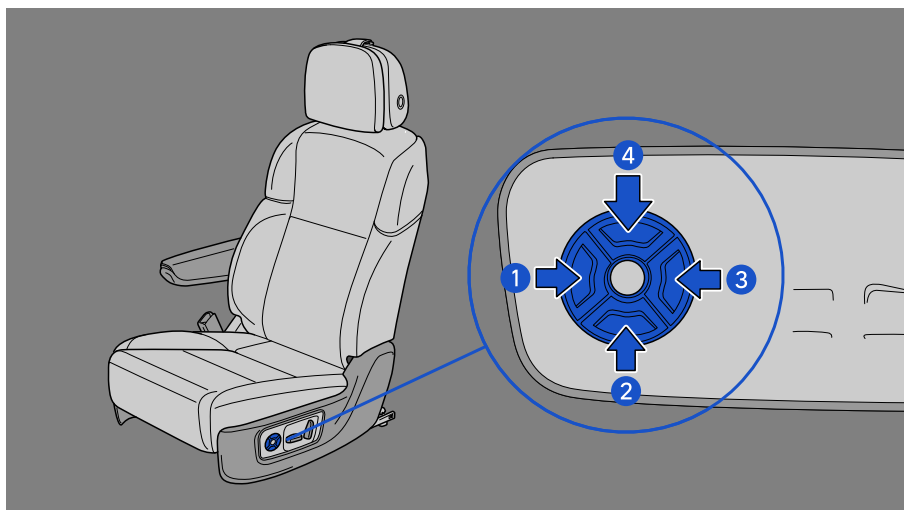

调节第二排右侧座椅腿托

www.carobook.com

1. 向上移动、向外伸张:向上推动座椅按钮,腿托将向上调节,同时向外伸张。
2. 向下移动、向里收缩:向下推动座椅按钮,腿托将向下调节,同时向里收缩。

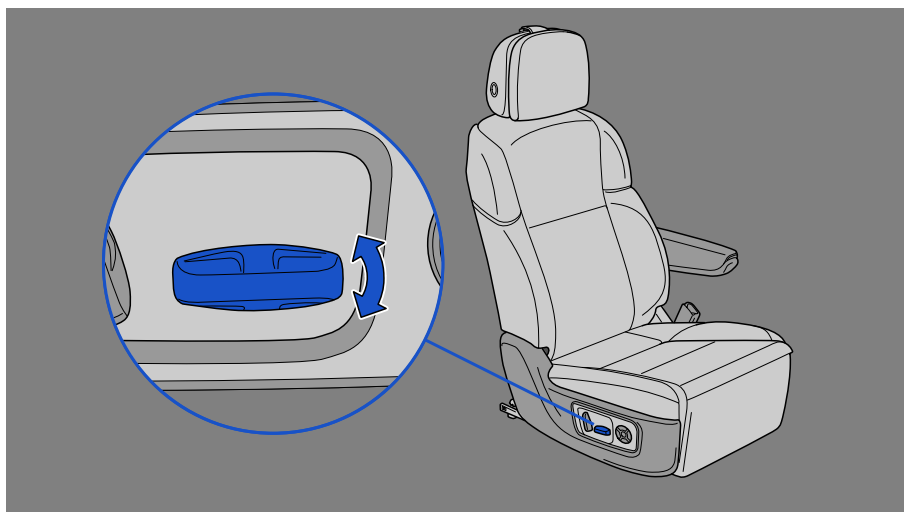

提示

仅第二排右侧座椅配备腿托调节功能。

二、座椅按摩功能

1. 开启和关闭座椅按摩功能

- 通过按钮开启和关闭

开启:按摩功能处于关闭状态下,短按座椅按摩按钮,开启按摩功能。

关闭:按摩功能处于开启状态下,短按座椅按摩按钮,关闭按摩功能。

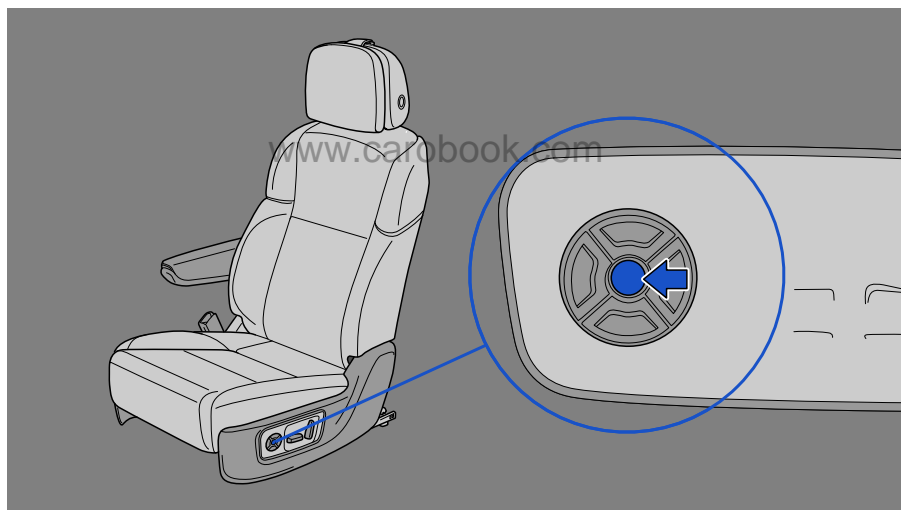

- 通过后排娱乐屏开启和关闭

在后排娱乐屏快捷控制栏中点击“座椅按摩”图标,进入座椅按摩控制界面:

调节座椅

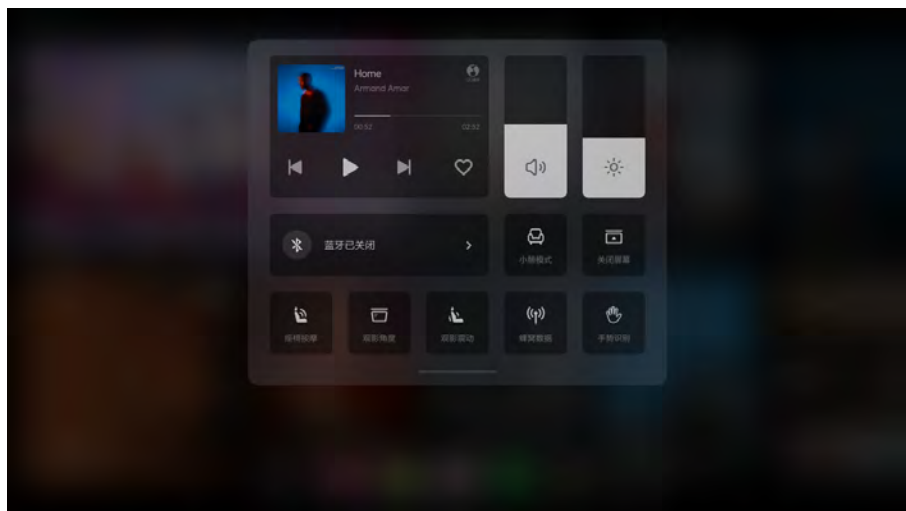

开启:点击“开始按摩”图标,开启座椅按摩功能,此时图标显示“15分钟停止”,5秒后图标显示“停止按摩”。

www.carobook.com

关闭:点击“15分钟停止”/“停止按摩”图标,关闭座椅按摩功能。

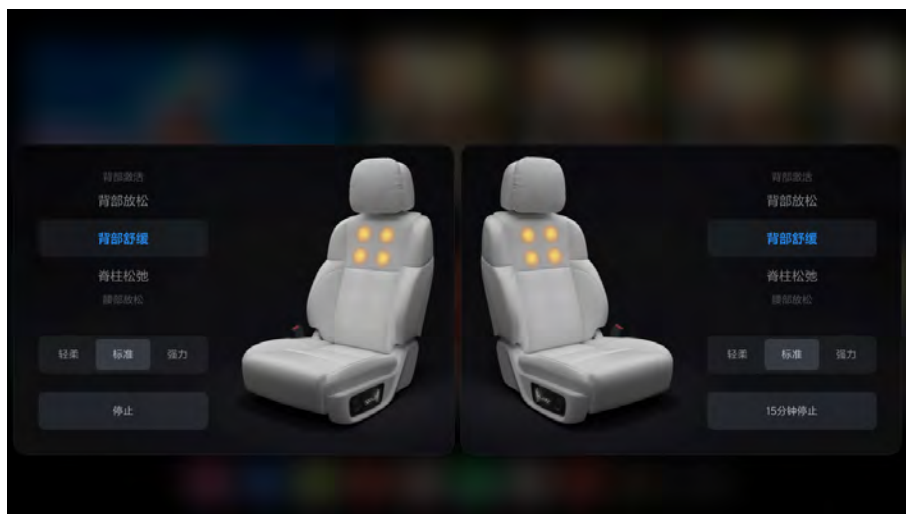

2. 座椅按摩模式

在后排娱乐屏快捷控制栏中点击“座椅按摩”图标，进入座椅按摩控制界面。可根据自己喜好选择设置座椅按摩模式。

座椅按摩模式共有 8 种模式可选择，分别为“背部激活、背部放松、背部舒缓、脊柱松弛、全背舒展、腰部放松、腰部激活、肩部放松”。

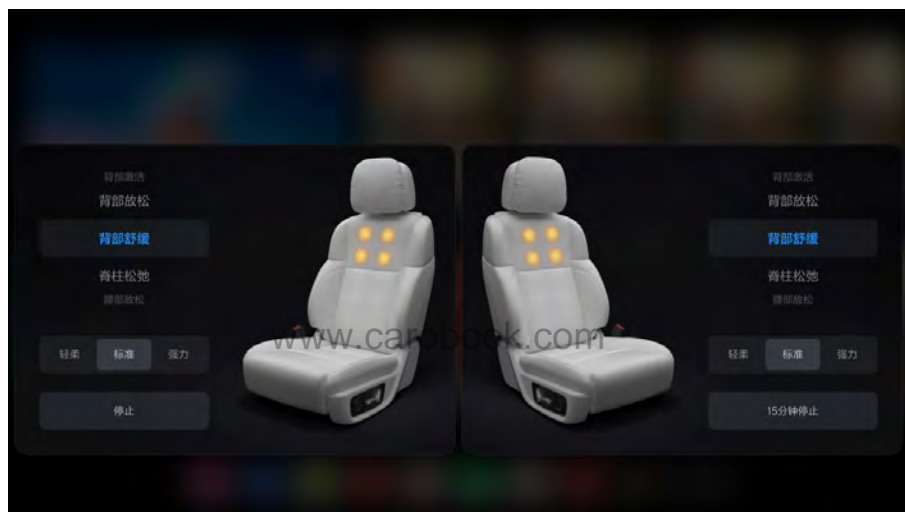

3. 座椅按摩强度

在后排娱乐屏快捷控制栏中点击“座椅按摩”图标，进入座椅按摩控制界面，可根据自己喜好选择设置座椅按摩强度。

座椅按摩强度共有 3 种强度可选择，分别为“轻柔、标准、强力”。

调节座椅

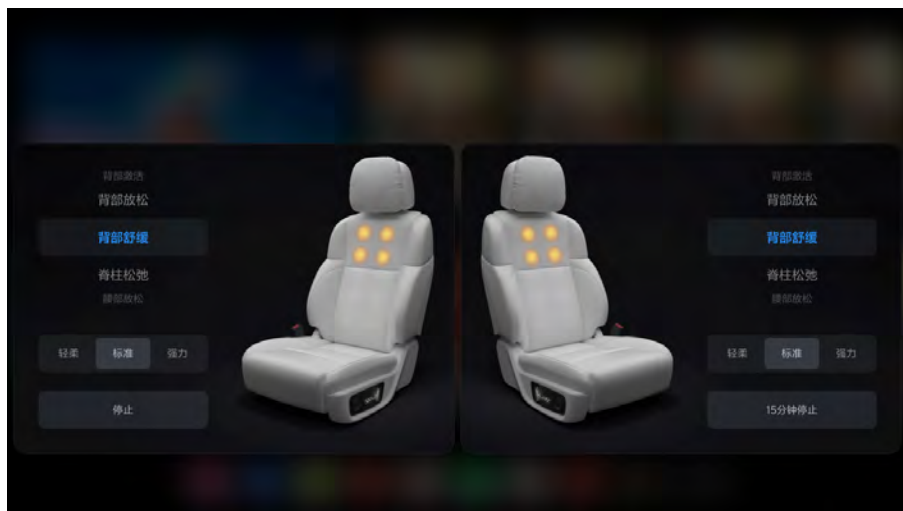

⚠ 提示

www.carobook.com

- 座椅按摩功能开启后，如没有手动关闭，系统在工作满 15 分钟后自动关闭。
- 座椅按摩功能开启后，如进行腰部支撑调节，座椅按摩功能将会暂停。

三、座椅复位

在空调系统控制界面点击“二排复位”图标，弹出提示框，点击提示框“确认”图标，第二排座椅将执行复位操作，座椅位置恢复至出厂默认位置。

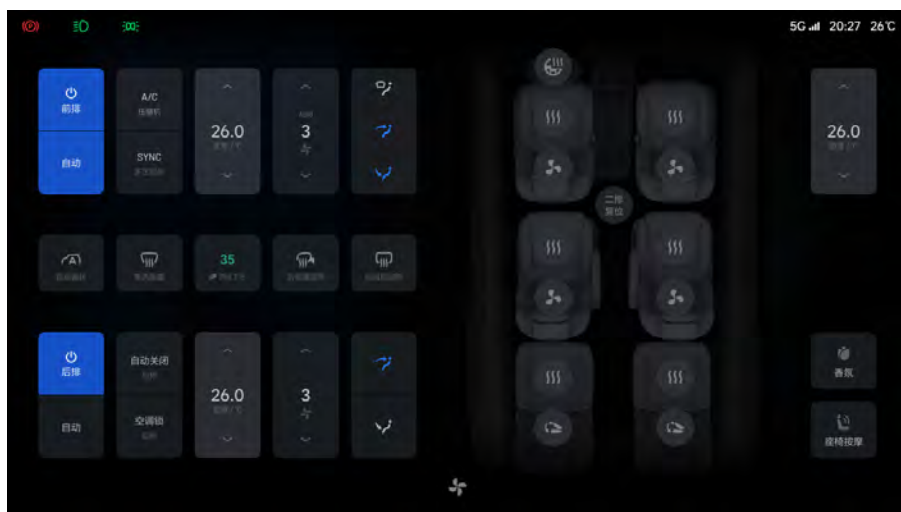

提示

www.carobook.com

- 如果座椅在执行复位操作过程中触发防夹功能，中控屏会提示“座椅复位未完成”信息，提示用户座椅复位操作未完成。
- 座椅在执行复位操作过程中，请勿手动调节座椅。

四、座椅防夹功能

座椅在前/后调节和靠背向后调节过程中具有防夹功能。

前/后调节:在手动调节或自动调节座椅前/后运动过程中阻力过大时，座椅将停止当前运动并反向运动一段距离，在反向运动过程中操作按钮无效且不会触发防夹。

靠背角度调节:在手动调节或自动调节座椅靠背向后运动过程中阻力过大时，座椅停止当前运动并反向运动一段距离，在反向运动过程中操作按钮无效且不会触发防夹。

座椅因触发防夹而反向运动过程中，若座椅运动到极限位置，将会自动停止。

调节座椅

五、第二排右侧座椅小桌板

1. 按压小桌板开关，解锁小桌板。

www.carobook.com

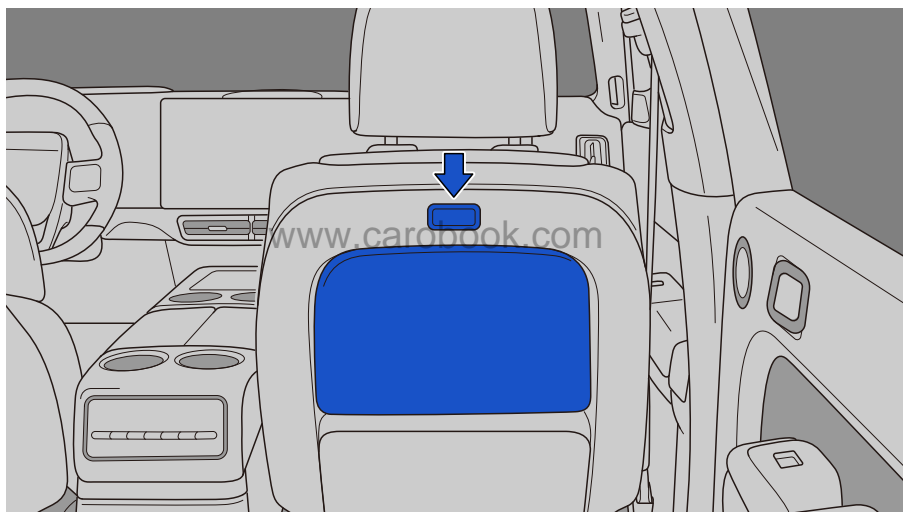

调节座椅

2. 向下翻开小桌板至使用位置。可在小桌面上临时办公、用餐等。

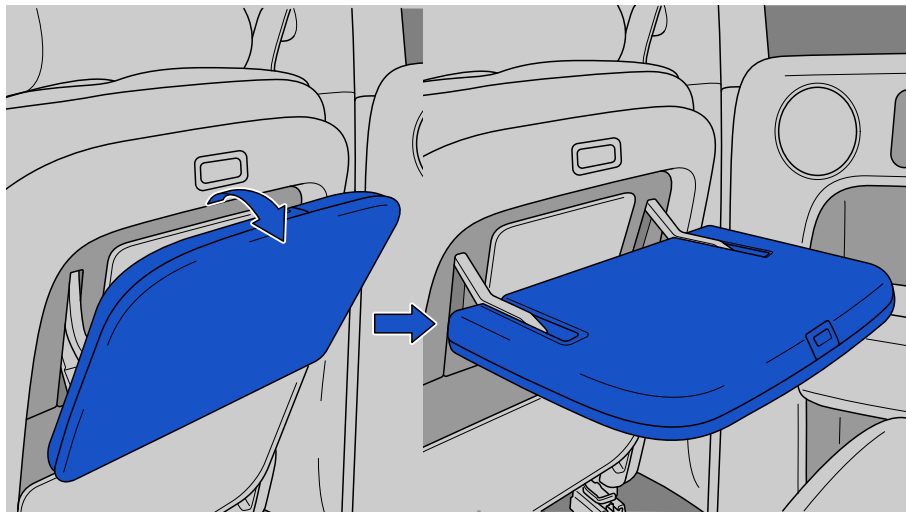

警告

- 操作小桌板时，请勿将手放在小桌板的收起位置，否则可能夹手。
- 车辆行驶过程中禁止使用小桌板。

注意

不要将超过 15kg 的重物斜靠或放在小桌面上，避免损坏小桌板。

六、座椅位置参数

1. 第二排座椅设计位置

前后位置: 座椅向后调节至极限位置，然后向前调节 90mm。

靠背位置: 靠背向前调节至极限位置，然后向后调节 14.5°。

2. 第二排座椅靠背正常使用位置

靠背向前调节至极限位置，然后向后调节 14.5°。

警告

- 调节座椅位置时，确保座椅移动时不会伤及其他乘客。
- 调节座椅位置时，请勿将手放在在座椅下方或座椅运动区域附近避免夹伤。
- 调节座椅位置时，须确保脚部留出足够的空间，避免被卡住。

注意

调节座椅位置前，确保座椅上没有可能妨碍操作的物品且座椅靠背具有足够的调节空间，避免损坏座椅或物品。

提示

左/右两侧座椅的调节方式一致。

www.carobook.com

第三排座椅

一、调节座椅靠背

按压/拉起座椅靠背调节按钮，可向前/向后调节座椅靠背。

调节座椅

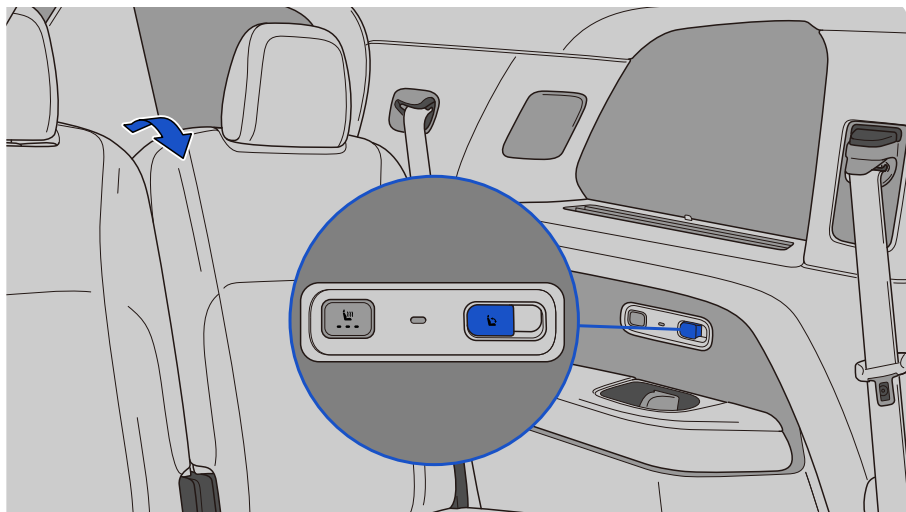

⚠ 提示

www.carobook.com

座椅靠背处于折叠状态时，可通过座椅靠背调节按钮抬起座椅靠背。

二、座椅靠背放倒和抬起

1. 通过后备厢座椅靠背放倒按钮

放倒:短按放倒按钮并释放，第三排座椅头枕自动折叠，头枕折叠完后座椅靠背开始自动放倒。

抬起:拉动放倒按钮并释放，第三排座椅靠背自动抬起。

暂停:在靠背放倒/抬起过程中，再次短按或拉动放倒按钮，靠背将停止当前运动。

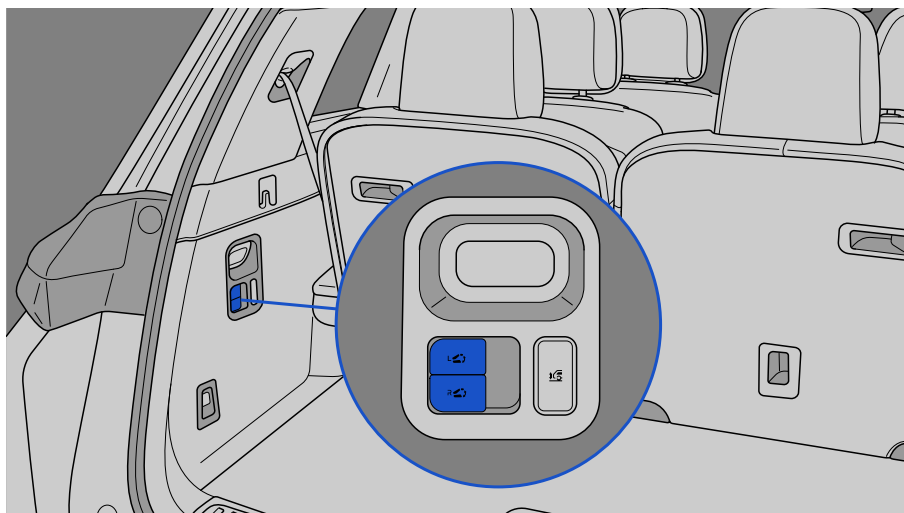

2. 通过中控屏

www.carobook.com

放倒:在中控屏空调系统控制界面点击“放倒/抬起”图标，弹出控制窗口，点击“放倒”图标，第三排座椅头枕自动折叠，头枕折叠完后座椅靠背开始自动放倒。

抬起:在中控屏空调系统控制界面点击“放倒/抬起”图标，弹出控制窗口，点击“抬起”图标，第三排座椅靠背自动抬起。

调节座椅

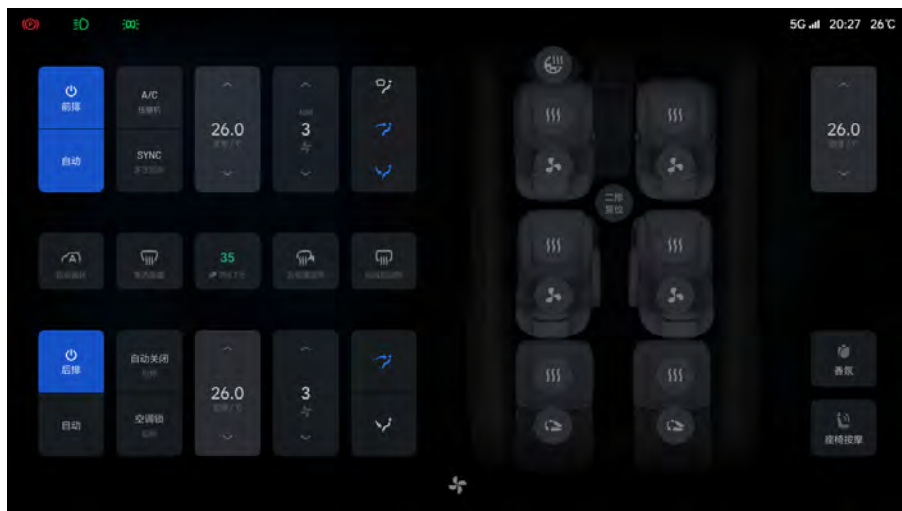

⚠ 注意

www.carobook.com

当折叠座椅靠背时，确保座椅上没有任何物品，且座椅安全带也未系上。否则，可能会损坏座椅。

⚠ 提示

- 左侧座椅靠背与右侧座椅靠背操作方法相同。
- 座椅靠背抬起后，头枕不会自动恢复直立状态，需用户手动进行恢复。
- 如果第二排座椅干涉第三排座椅靠背放倒/抬起时，第二排座椅会先向前运动至不干涉的位置，第三排座椅靠背再进行放倒/抬起动作。
- 在座椅靠背放倒/抬起过程中，如操作座椅靠背调节按键，座椅靠背将停止当前运动。

三、座椅防夹功能

座椅靠背在放倒/抬起动作过程中具有防夹功能。

在座椅靠背放倒/抬起过程中，如过程中阻力过大时，将触发防夹功能，座椅靠背将停止当前运动并反向运动一段距离。

四、座椅靠背正常使用位置

靠背向后调节至极限位置，然后向前调节 10°。

提示

左/右两侧座椅的调节方式一致。

头枕

头枕是保护乘客的重要组成部分，正确调节头枕，可以有效降低碰撞时对颈部的伤害。

一、头枕高度

请根据自身身高调节头枕，使头枕中心与耳朵上部齐平，确保整个头部获得良好的支撑。

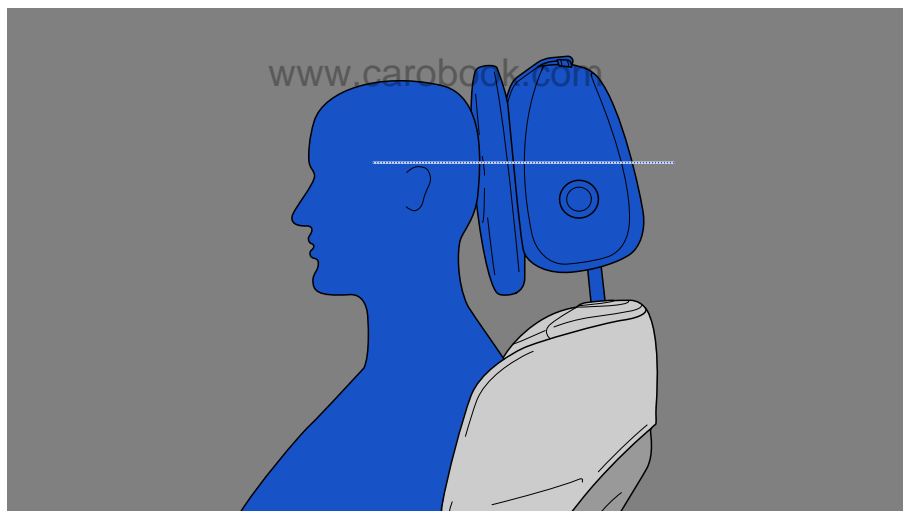

二、调节前排和第二排座椅头枕

1. 调节高度

锁止解除: 按压锁止解除按钮可解除锁止。

调节座椅

向上调节:直接向上拉起头枕到所需位置。

向下调节:按压锁止解除按钮,同时向下按头枕至所需位置,然后松开锁止解除按钮。

调节完毕后,向下按头枕确认头枕已锁止。

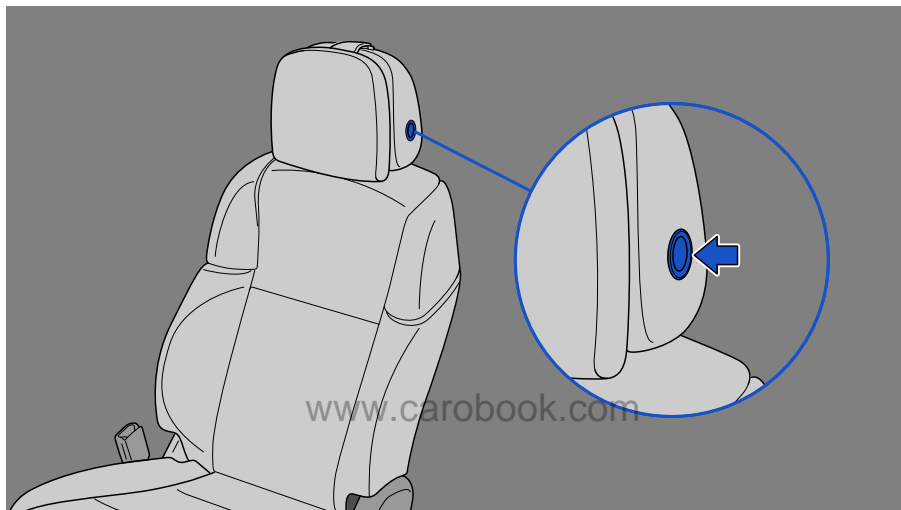

2. 拆装头枕

拆卸头枕:按压头枕拆卸按钮的同时,向上拉起头枕并拆下。

安装头枕:按压头枕拆卸按钮,将头枕对准安装孔并向下按压至所需位置,然后松开头枕拆卸按钮。向下按头枕确认头枕已锁止。

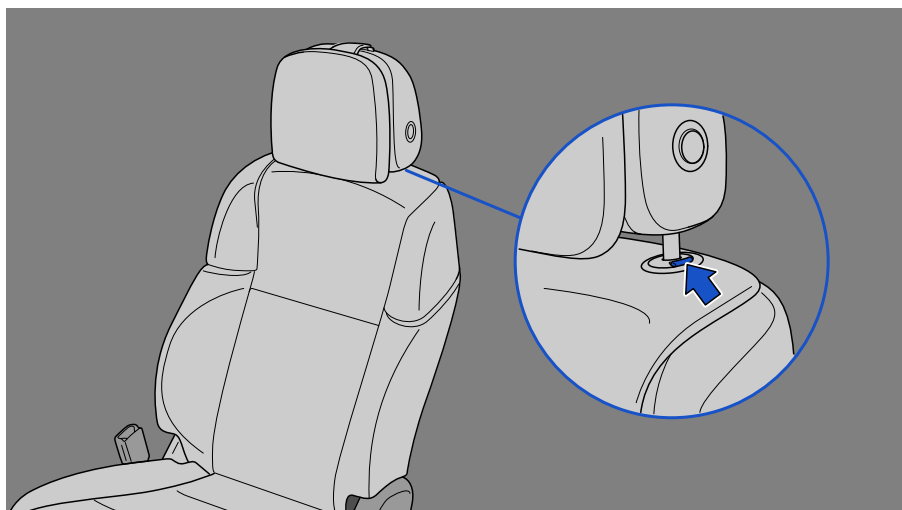

三、第三排座椅头枕

www.carobook.com

第三排座椅头枕不可以调节，但可以折叠。

- 折叠头枕:执行座椅靠背一键放倒时，头枕自动折叠。
- 恢复直立状态:向上扳动头枕。

警告

- 请勿使用其它头枕代替本车辆头枕。
- 请勿在无座椅头枕的状态下驾驶车辆，避免车辆发生事故时对驾乘人员造成严重伤害。
- 请勿在车辆行驶过程中调节头枕。
- 第三排座椅乘坐人员时，头枕务必恢复直立状态，避免车辆发生事故时对驾乘人员造成严重伤害。

提示

拆装头枕时，应先调整座椅高度或靠背角度，避免头枕触及车顶。

调节方向盘和后视镜

方向盘

一、调节方向盘

▲：向上调节方向盘。

▼：向下调节方向盘。

◀：向前调节方向盘。

▶：向后调节方向盘。

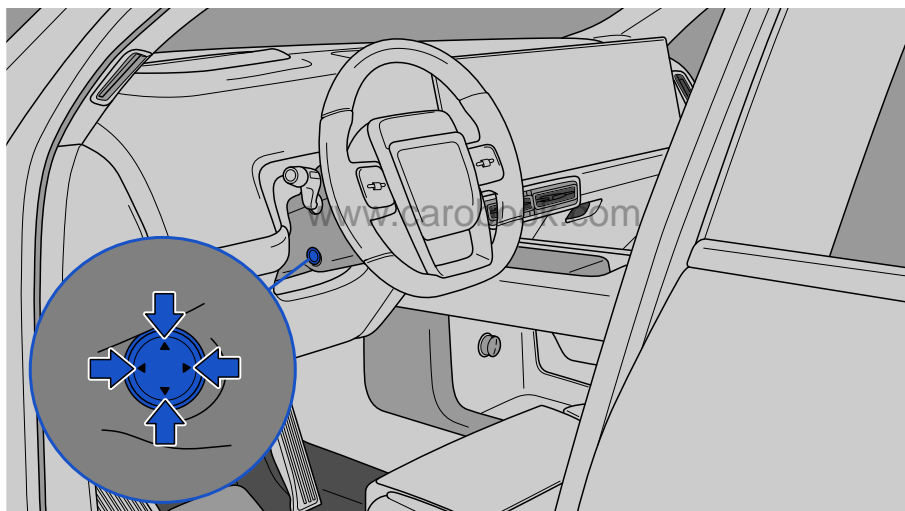

警告

请勿在驾驶过程中调节方向盘。

二、喇叭

按压方向盘中间的喇叭开关，喇叭将鸣响；松开喇叭开关后，喇叭停止鸣响。

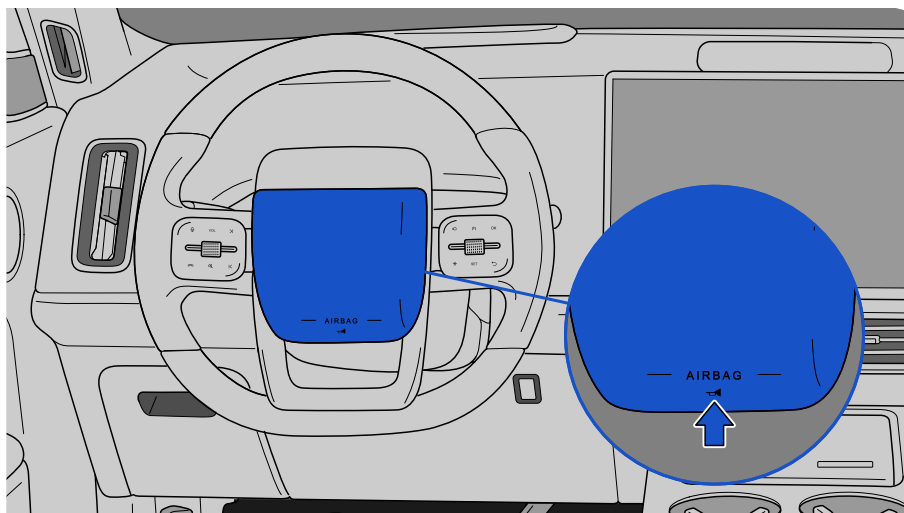

三、方向盘左侧按键

www.carobook.com

1. 向上短按拨杆 1，唤醒/结束理想同学对话；向下短按拨杆 1，进入蓝牙电话界面或接听电话；向下长按拨杆 1，挂断电话。
2. 短按滚轮 2，播放/暂停媒体源；向上滑动滚轮 2，增加音量；向下滑动滚轮 2，减少音量。
3. 向上短按拨杆 3，切换下一首；向下短按拨杆 3，切换上一首。

调节方向盘和后视镜

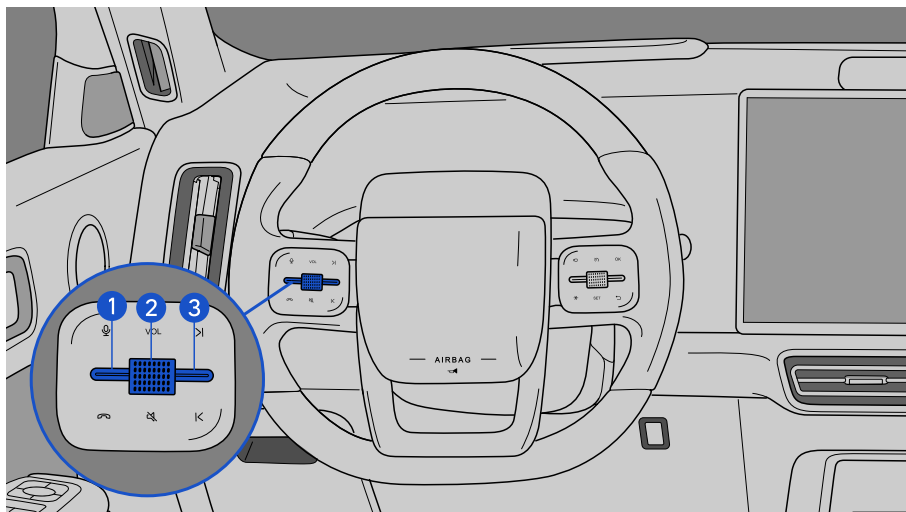

⚠ 提示

www.carobook.com

以上方向盘左侧按键功能以实车为准。

四、方向盘右侧按键

1. 向上短按拨杆 1，激活自定义按键 A 功能；向下短按拨杆 1，激活自定义按键 B 功能。
2. 短按滚轮 2，设置巡航车速为道路限速；短按滚轮 2，设置巡航车速为道路限速；向上或向下滑动滚轮 2 一次，巡航车速增加或降低 1km/h；向上或向下持续滑动滚轮 2，巡航车速将以每次 5km/h 的速度持续递增或递减。
3. 向上短按拨杆 3，执行导航辅助驾驶系统推荐变道；向下短按拨杆 3，取消导航辅助驾驶系统推荐变道。

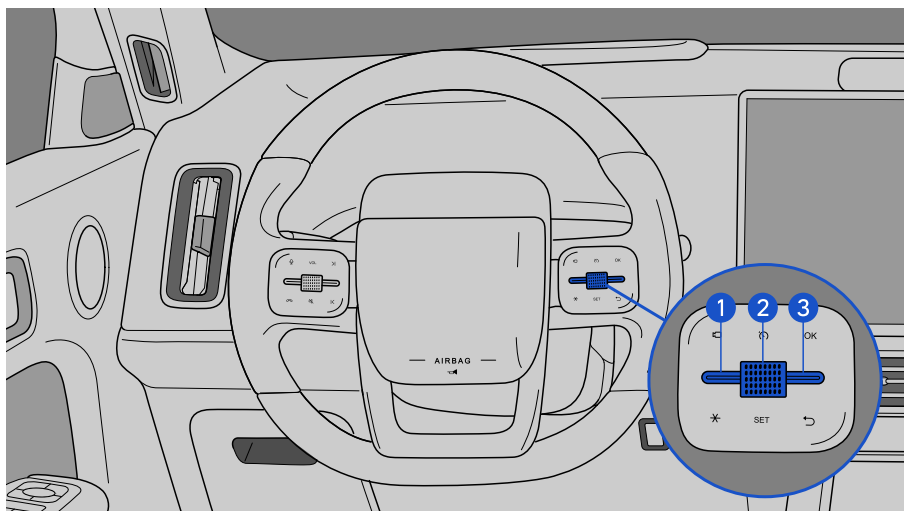

提示

www.carobook.com

- 拨杆 3 仅在导航辅助驾驶系统推荐变道的场景中起作用。
- 自定义按键 A 和自定义按键 B 的功能可通过中控屏设置。
- 以上方向盘右侧按键功能以实车为准。

五、软重启

若车机系统出现死机现象，您可以同时向下长按最左侧拨杆和最右侧拨杆 10 秒，重启中控屏、副驾娱乐屏、后舱娱乐屏。

调节方向盘和后视镜

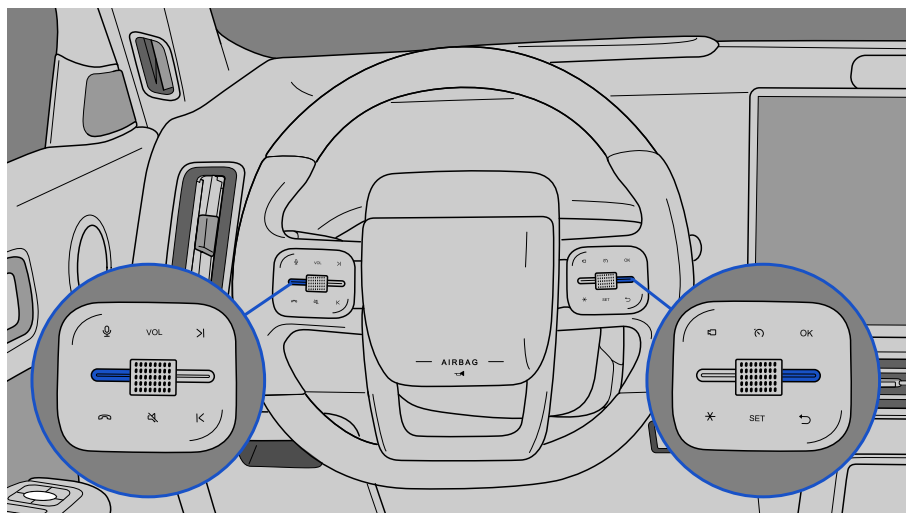

若安全驾驶交互在升级过程中出现故障且车辆喇叭不响，您可以长按方向盘中间的喇叭开关 20 秒，重启安全驾驶交互屏。

www.carobook.com

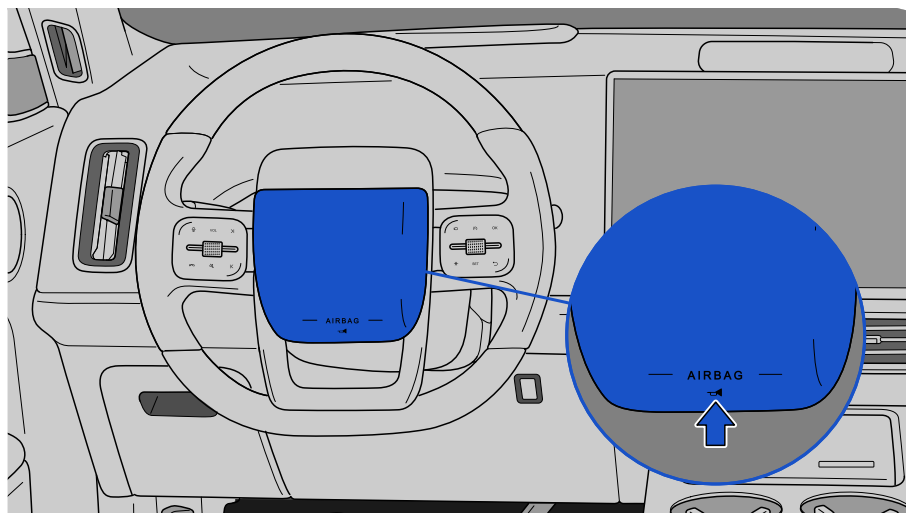

⚠ 提示

安全驾驶交互屏重启操作仅在安全驾驶交互屏出现故障且车辆喇叭不响时生效。

内后视镜

一、调节位置

根据驾驶姿势变化，可手动左/右/上/下调内后视镜角度。

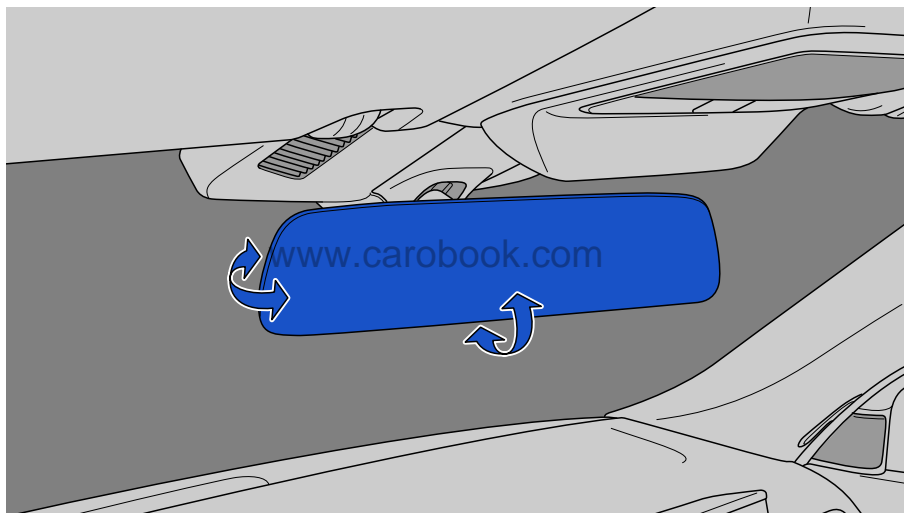

二、自动防眩目功能

内后视镜在夜晚时，可根据后方车辆前照灯的亮度，自动变暗。

车辆启动时，自动开启内后视镜防眩目功能。

车辆切换至 R 挡时，自动防眩目功能自动退出。

调节方向盘和后视镜

三、防眩目传感器

内后视镜前、后传感器的表面需保持干净，避免被任何东西遮挡，以确保自动防眩目功能的正常工作。

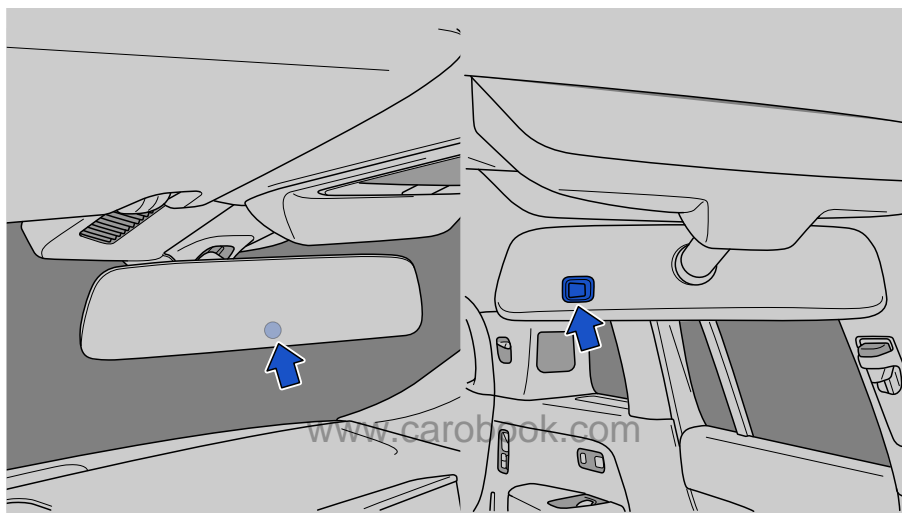

警告

- 请勿在车内后视镜周围安装任何物品，避免影响驾驶员观察路况。
- 请勿在驾驶过程中调节内后视镜。

注意

驾驶前请检查内后视镜位置，必要时进行调节。

外后视镜

通过外后视镜可观察车辆后方，正确调整外后视镜可减少视野盲区，提高驾驶安全性。

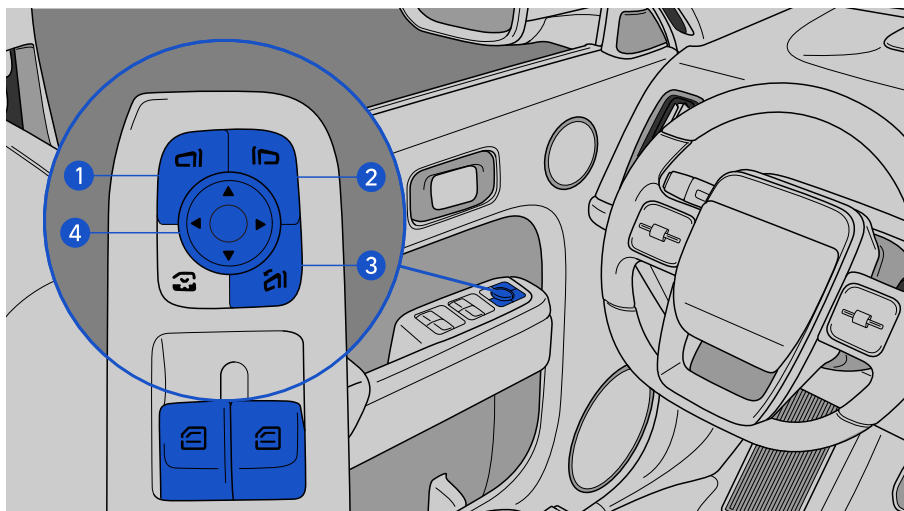

一、调节步骤

www.carobook.com

按压开关以选择需要调节的外后视镜：

1. 左侧外后视镜
2. 右侧外后视镜

按压开关选择相应外后视镜，此时开关指示灯红色点亮。再次按压将取消选择，此时开关指示灯熄灭。

当开关 1 或 2 指示灯亮起时，按压开关 4 上的方向按键，可将外后视镜镜片调节至合适的角度：

- ◀：向左调节外后视镜镜片。
- ▶：向右调节外后视镜镜片。
- ▲：向上调节外后视镜镜片。
- ▼：向下调节外后视镜镜片。

调节方向盘和后视镜

二、手动折叠和展开外后视镜

按压按键 3，电动折叠两侧外后视镜，再次按压按键 3，电动展开两侧外后视镜。

三、自动折叠和展开外后视镜

在中控屏设置中点击“车辆”，选择“后视镜”，点击“锁车自动折叠后视镜”下方的选项，可设置外后视镜自动折叠功能的开启与关闭。

功能设置开启后，车辆锁止时，外后视镜自动折叠。车辆解锁时，外后视镜自动展开。



提示

若后视镜是通过手动折叠，当车辆解锁时，后视镜不会自动展开。

四、自动防眩目

除在倒车挡外，驾驶员侧外后视镜会根据后车大灯的眩目程度自动变暗。

五、外后视镜自动下倾

1. 开启和关闭外后视镜自动下倾功能

在中控屏设置中点击“车辆”，选择“后视镜”，点击“倒车自动下倾外后视镜”下方的选项，可设置外后视镜自动下倾功能关闭、右侧或双侧开启。



2. 外后视镜下倾位置储存

当开关设置“右侧”时，车辆挡位切换至 R 挡，手动调节右侧外后视镜，调节完毕后，系统将自动储存该位置为右侧外后视镜下倾位置。

当开关设置“双侧”时，车辆挡位切换至 R 挡，手动调节左侧/右侧外后视镜，调节完毕后，系统将自动储存该位置为左侧/右侧外后视镜下倾位置。

! 提示

在开关设置为“右侧”，调节左侧外后视镜时，不会将该位置自动储存到左侧外后视镜下倾位置。

调节方向盘和后视镜

3. 外后视镜自动下倾功能激活

开关设置“右侧”后，当车辆挡位切换至 R 挡时，右侧外后视镜将自动下倾至储存位置，方便用户倒车。

开关设置“双侧”后，当车辆挡位切换至 R 挡时，左侧和右侧外后视镜将自动下倾至储存位置，方便用户倒车。

警告

- 请勿在驾驶过程中调节外后视镜，避免车辆失控，造成人员伤亡或车辆损坏。
- 请勿在外后视镜未调节到合适位置的状态下，驾驶车辆。
- 请勿触摸运动过程中的外后视镜，避免夹伤。

注意

手动折叠后视镜后，后视镜将保持折叠状态，直至行驶速度达到 40km/h。

www.carobook.com

提示

在外后视镜自动下倾过程中，如果操作外后视镜调节开关，将终止外后视镜自动下倾动作，同时将开关调节结束后的位置自动储存为下倾位置。

电子后视镜

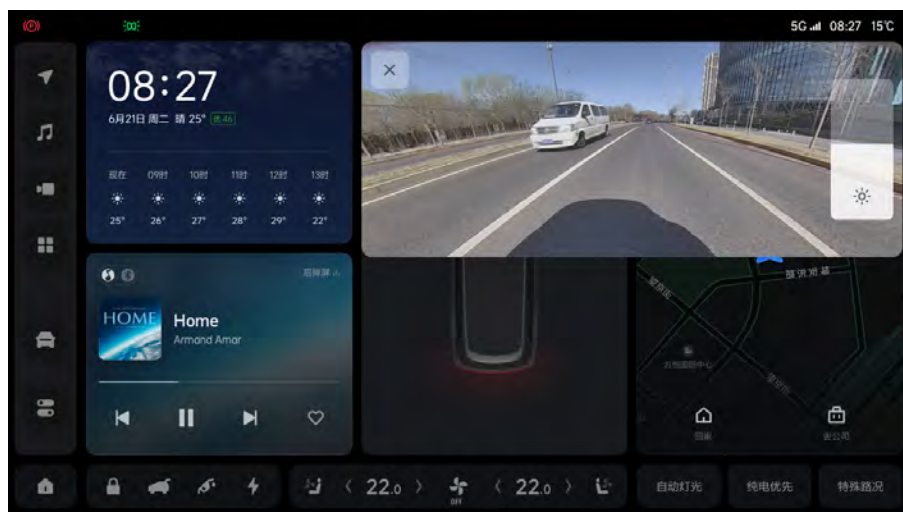

可通过以下方式开启与关闭电子后视镜：

- 语音开启或关闭。
- 在中控屏应用列表中点击“电子后视镜”图标开启或关闭。

驾驶员记忆功能



以下情况，自动关闭或无法开启电子后视镜：

- 挡位切换至 R 挡。
- 开启智能泊车 and 智能驶出功能。

www.carobook.com

驾驶员记忆功能

驾驶员通过点击坐姿图标可以获取相关联的驾驶员座椅、方向盘、外后视镜镜面和 HUD 位置信息，方便驾驶员快速选择舒适的驾驶位置。

一、记忆位置设置

方式一：

在中控屏控制中心中长按相应的坐姿图标，即可将当前的驾驶员座椅、方向盘、外后视镜镜面和 HUD 位置信息保存到对应的记忆位置中。



方式二：

www.carobook.com

车辆静止且处于非 R 挡状态下，用户手动调整驾驶员座椅、方向盘或外后视镜镜面位置时，中控屏会提示用户保存新的位置信息（如无需保存，忽略该提示即可），在提示框点击任一坐姿图标，即可将当前的驾驶员座椅、方向盘、外后视镜镜面和 HUD 位置信息保存到对应的记忆位置中。

驾驶员记忆功能



提示

www.carobook.com

手动调节 HUD 的角度和高度后，自动保存到当前选中坐姿中。

二、记忆位置调出

在中控屏控制中心中点击相应的坐姿图标，可调出对应的记忆位置信息。



警告

www.carobook.com

车辆行驶中禁止调出记忆位置，防止发生意外事故。

提示

记忆位置调出过程中，手动调节驾驶员座椅、方向盘或外后视镜时，会打断对应功能的记忆位置调出。

迎宾座椅

车辆静止并挂 P 挡，当您打开主驾驶侧车门时，主驾驶侧座椅和方向盘会自动拉开距离，方便您离开车辆。

一、设置

1. 开启和关闭

驾驶员记忆功能

在中控屏设置中点击“车辆”，选择“座椅”，点击“迎宾座椅”下方的选项，设置迎宾座椅功能的开启与关闭。



二、功能激活

迎宾座椅功能开启后，车辆静止并挂 P 挡打开主驾驶侧车门想要下车时，主驾驶侧座椅和方向盘会自动拉开距离；当您上车并关闭驾驶侧车门时，主驾驶侧座椅和方向盘会自动恢复至原来的位置。

⚠ 提示

功能激活过程中，若手动调节驾驶员座椅或方向盘位置，功能将会停止激活。

车窗

通过驾驶员左侧车窗开关，可操作所有车窗打开和关闭。

可通过相应车门上的车窗开关操作对应的车窗打开和关闭。若开启后排乘客车窗锁止功能，则无法通过后排车门上的车窗开关操作对应车窗打开和关闭。

车窗开关在车辆电源关闭后的 30 秒内操作有效，如果在 30 秒内打开车门，则车窗开关操作无效。

一、打开和关闭

按压或拉动车窗开关，即可打开/关闭车窗。

1. 打开

- 一档（手动模式）：按压车窗开关至第一个停止位置 3，在车窗打开到所需位置松开或车窗打开至最大位置后停止。
- 二档（自动模式）：按压车窗开关至极限位置 4 后松开，车窗自动打开。

2. 关闭

- 一档（手动模式）：拉动车窗开关至第一个停止位置 2，车窗关闭到所需位置松开或关闭车窗后停止。
- 二档（自动模式）：拉动车窗开关至极限位置 1 后松开，车窗自动关闭。

当车窗处于自动模式时，再次按压或拉动车窗开关，即可停止当前车窗运动。

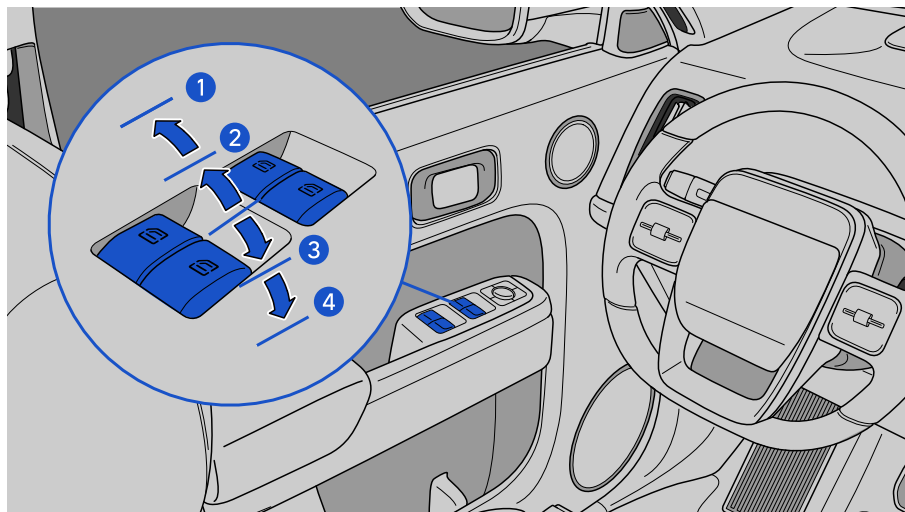

打开、关闭车窗和天窗遮阳帘

二、后排乘客车窗锁止

按压驾驶员侧车窗开关上的童锁按键，按键指示灯红色点亮，开启儿童安全锁，对应侧后车门将无法从车内开启和控制车窗。避免儿童或其他乘客误操作车窗。

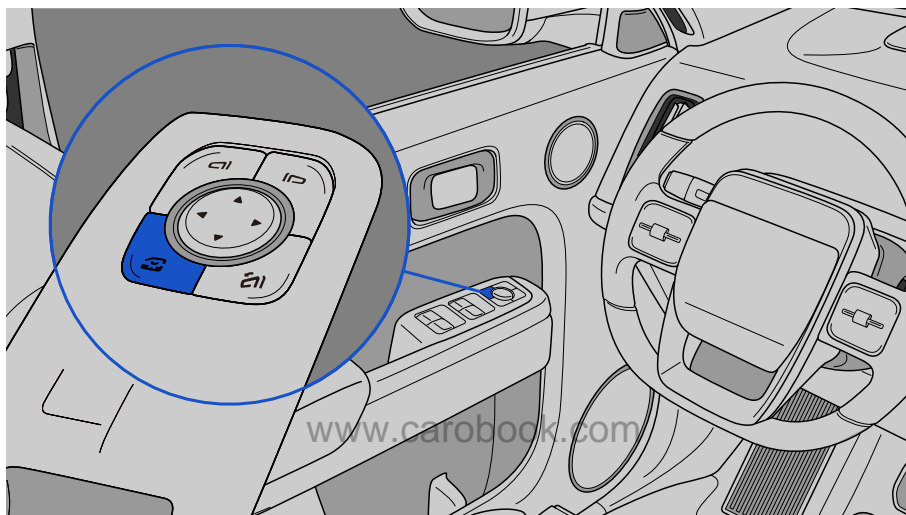

提示

童锁按键可通过中控屏进行定义。

三、使用智能钥匙打开/关闭车窗

打开:车辆在非启动状态下，所有车门全部关闭时，在有效范围内长按智能钥匙上的解锁按钮，车窗将自动打开。

关闭:车辆在非启动状态下，所有车门全部关闭时，在有效范围内长按智能钥匙上的锁止按钮，车窗将自动关闭。

警告

使用智能钥匙关闭车窗时，务必确认车窗运动区域没有障碍物后再进行操作，避免被夹伤或损坏车窗。

四、设置锁车自动关窗

在中控屏设置中点击“车辆”，选择“门窗”，点击“锁车自动关窗”下方的选项，可设置锁车自动关窗功能的开启与关闭。开启后，锁止车辆时，车窗自动关闭。



警告

锁车自动关窗功能开启后，锁止车辆时，请务必关注车窗处是否有障碍物，避免造成不必要的损失。

提示

- 通过中控屏锁止车辆，不会触发自动关窗功能。

打开、关闭车窗和天窗遮阳帘

提示

- 请务必确认车窗关闭后再离开。

五、防夹功能

车窗配备有防夹功能，如果在关闭过程中遇到障碍物阻碍或限制车窗运动，车窗会反向运动一段距离。

警告

- 尽管有防夹保护，仍要注意车窗的关闭区域畅通无阻，但在特殊情况下（例如障碍物较薄或较软）将无法确保防夹功能启动。
- 关闭车窗时，应确保您身体各部位未处于关闭区域，即使有防夹保护也可能会被夹伤甚至还会出现骨折等严重损伤。

六、车窗自学习

www.carobook.com

在防夹功能失效时，需要对车窗进行自学习。

拉起车窗开关，直至车窗完全关闭，并保持一段时间，即完成车窗自学习。若防夹功能仍然异常，请联系理想汽车客服中心。

警告

- 请勿在车辆行驶过程中，将身体的任何部位伸出车外。
- 请勿在车窗位置存在障碍物时进行操作，避免夹伤或损坏车窗。
- 请勿使用身体任何部位来测试防夹功能。
- 请勿让儿童操作车窗，避免夹伤。

提示

- 在离开车辆时，请关闭所有车窗。
- 在特殊路况行驶时，关闭车窗可能会触发防夹功能。

天窗遮阳帘

一、前遮阳帘控制

在中控屏控制中心中点击“前遮阳帘”图标，可控制前遮阳帘开启与关闭。



二、后遮阳帘控制

在中控屏控制中心中点击“后遮阳帘”图标，可控制后遮阳帘开启与关闭。

打开、关闭车窗和天窗遮阳帘

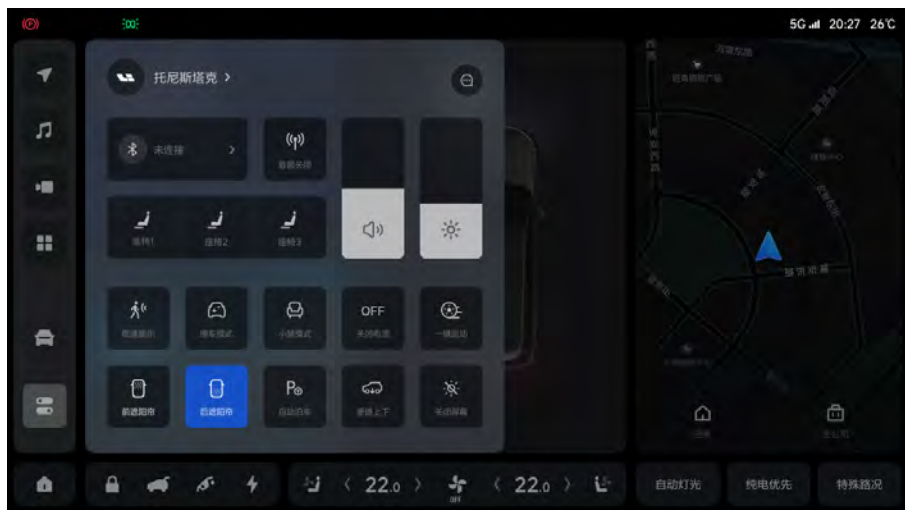

三、防夹功能

www.carobook.com

遮阳帘配备防夹功能，如果在关闭过程中遇到障碍物阻碍或限制遮阳帘，遮阳帘会立刻停止关闭并反向运动一段距离。

警告

请勿使用身体任何部位来测试防夹功能。

四、电机热保护

电机持续运行时间达到上限时，电机热保护功能启动。在此状态下，遮阳帘只可进行关闭操作。冷却一段时间后，电机热保护功能解除才可以正常工作。

五、遮阳帘自学习

在防夹功能失效时，需要对遮阳帘进行自学习。

前遮阳帘自学习操作步骤如下：

1. 确保前遮阳帘运行到关闭位置。

2. 长按“前遮阳帘”图标 10 秒，前遮阳帘往关闭方向步进运行，直到遮阳帘堵转，然后前遮阳帘回退一段距离。
3. 松开“前遮阳帘”图标完成自学习。

后遮阳帘自学习操作步骤如下：

1. 确保后遮阳帘运行到关闭位置。
2. 长按“后遮阳帘”图标 10 秒，后遮阳帘往关闭方向步进运行，直到遮阳帘堵转，然后后遮阳帘回退一段距离。
3. 松开“后遮阳帘”图标完成自学习。

警告

- 遮阳帘自学习过程中防夹功能无效。
- 请勿在遮阳帘位置存在障碍物时进行操作，避免夹伤或损坏遮阳帘。
- 请勿在关闭遮阳帘时，将身体的任何部位置于关闭区域内，避免夹伤。
- 请勿让儿童操作遮阳帘，避免被夹伤。

提示

后排娱乐屏“影院模式”开启时，前后遮阳帘会自动关闭。

前部空调系统

点击中控屏底部功能栏中  图标，进入空调系统控制界面。

序号	名称	序号	名称
1	前部空调开关	4	风速调节
2	制冷/除湿模式	5	出风模式
3	主驾温度调节	6	副驾温度调节

空调和香氛

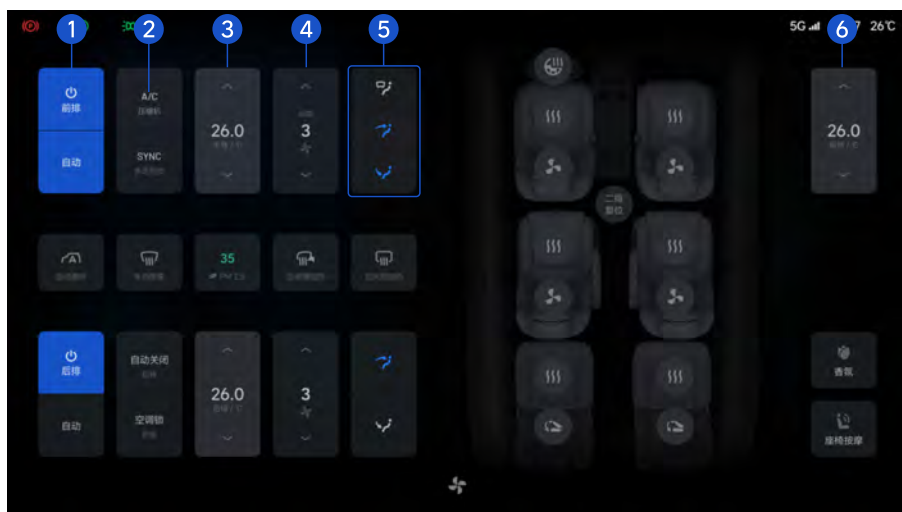

序号	名称	序号	名称
7	自动模式	11	空气净化
8	同步模式	12	前挡风玻璃除霜/除雾模式
9	后挡风玻璃除霜/除雾模式	13	空气循环模式
10	外后视镜加热模式		

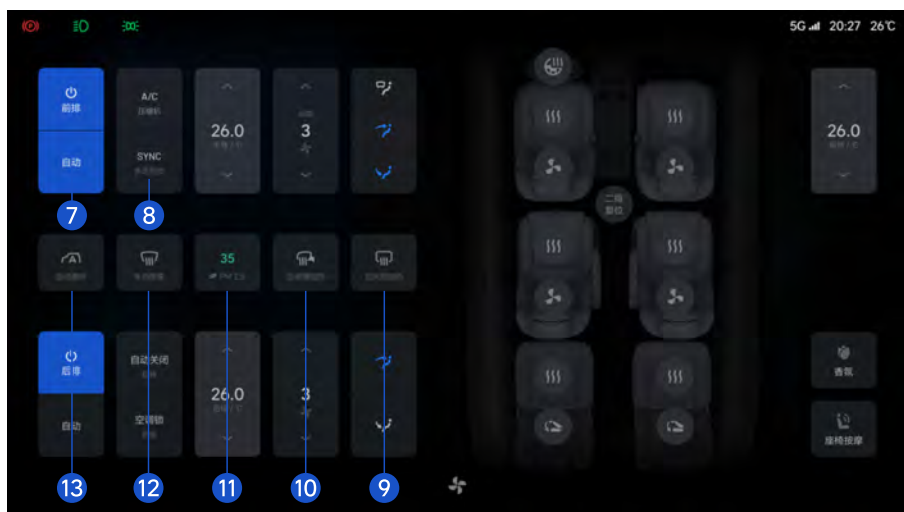

一、前部空调开关

www.carobook.com

在空调系统控制界面中点击“前部空调开关”图标，可开启前部空调；再次点击可关闭前部空调。也可通过长按中控屏底部功能栏  图标，关闭前部空调。

前部空调关闭时，进行以下操作也可开启前部空调：

- 设定前部、后部空调温度。
- 开启空凋制冷/除湿模式。
- 开启前挡风玻璃除霜和除雾。
- 开启前部、后部空调自动模式。
- 设定前部、后部空调风速挡位。
- 设定前部、后部空调出风模式。
- 开启后部空调。

前部空调具有记忆功能，在车辆电源开启时，会根据上一次空调状态，自动控制空调系统。

空调和香氛

二、温度设定

在空调系统控制界面中点击主驾驶侧与副驾驶侧“温度”图标的上/下箭头，分别设定驾驶员侧与副驾驶侧的温度。每次点击，可将温度调高或调低 0.5℃；长按“温度”图标的上/下箭头，可快速调节温度。

设定温度在 16℃~28℃内可调。当设定温度为 16℃时，温度显示“低”；当设定温度为 28℃时，温度显示“高”。

如果系统检测副驾驶侧座椅无人乘坐，一段时间后系统会自动将副驾驶侧温度保持与主驾驶侧一致。

三、制冷/除湿模式

在空调系统控制界面中点击“A/C”图标，可开启制冷/除湿模式。再次点击可关闭制冷/除湿模式。

四、风速设定

www.carobook.com

在空调系统控制界面中点击“风速”图标的上/下箭头，可进行风速挡位的设定，每次点击，风速挡位将变换一个挡位。长按“风速”图标的上/下箭头，可快速调节风速挡位。

手动模式下，前部空调共有 9 个风速挡位可选择；自动模式下，前部空调共有 5 个自动挡位可选择，风速在选择挡位区间内自动调节。

五、出风模式设定

在空调系统控制界面中点击“出风模式”图标中的任意一个或多个，可将出风模式进行不同组合，共有除霜、吹面、吹脚、吹面除霜、吹脚除霜、吹面吹脚、吹面吹脚除霜七种出风模式。

六、同步模式

在空调系统控制界面中点击“SYNC”图标，开启同步模式，

后部空调处于开启状态时，在空调系统控制界面中点击“SYNC”图标，开启同步模式；此时副驾驶侧温度和后部空调温度将与主驾驶侧的设定温度保持一致，后部空调自动模式状态、后部空调风速挡位和后部空调出风模式将与前部空调保持一致。再次点击“SYNC”图标，关闭同步模式；

如果调节后部空调温度、后部空调风速挡位、后部空调自动模式、后部空调出风模式、副驾驶侧温度或关闭前部空调，系统也将自动退出同步模式。

后部空调处于关闭状态时，在空调系统控制界面中点击“SYNC”图标，开启同步模式；此时副驾驶侧温度将与主驾驶侧的设定温度保持一致。再次点击“SYNC”图标，关闭同步模式；如果调节副驾驶侧温度，系统将自动退出同步模式。

七、空气循环模式设定

空气循环模式有“内循环”、“外循环”和“自动循环”三种模式，通过空调系统控制界面中点击“空气循环模式”图标进行切换。

选择“自动循环”模式时，若外界空气污染严重，将自动关闭外循环模式，切换至内循环模式，实现车内空气质量自动控制。

“空气循环模式”图标会根据当前模式自动进行切换显示：

- 内循环：
- 外循环：
- 自动循环：

www.carobook.com

八、自动模式

在空调系统控制界面中点击“自动”图标，前部空调系统进入自动模式。此时系统会自动调节出风温度、出风模式和风速。

进入自动模式后，进行以下操作将退出自动模式：

- 点击“自动”图标。
- 点击“出风模式”图标。
- 点击“车内除雾”图标。

提示

当前部空调关闭时，点击“自动”图标后，前部空调系统也将随之开启。

空调和香氛

九、前挡风玻璃除霜和除雾模式

在空调系统控制界面中点击“车内除雾”图标，可开启前挡风玻璃除霜和除雾功能，用于减少前挡风玻璃和前车窗玻璃表面上的湿气、雾气或霜，以改善前方和侧前方视野。点击“车内除雾”、“自动”或“出风模式”图标，可关闭前挡风玻璃除霜和除雾功能。

十、后挡风玻璃除霜和除雾模式

在空调系统控制界面中点击“后风挡加热”图标，可开启后挡风玻璃除霜和除雾功能，用于减少后挡风玻璃表面上的湿气、雾气和霜，以改善后方视野。再次点击可关闭后挡风玻璃除霜和除雾功能。

十一、外后视镜加热模式

在空调系统控制界面中点击“后视镜加热”图标，可开启外后视镜加热功能，用于减少外后视镜表面上的湿气、雾气和霜，以改善后方视野。再次点击可关闭外后视镜加热功能。

十二、在中控屏底部功能栏设定温度

在中控屏底部功能栏中点击/长按主驾驶侧或副驾驶侧“温度”图标的左/右箭头，将弹出温度控制界面。无操作 5 秒后或点击其它区域将收起温度控制界面。

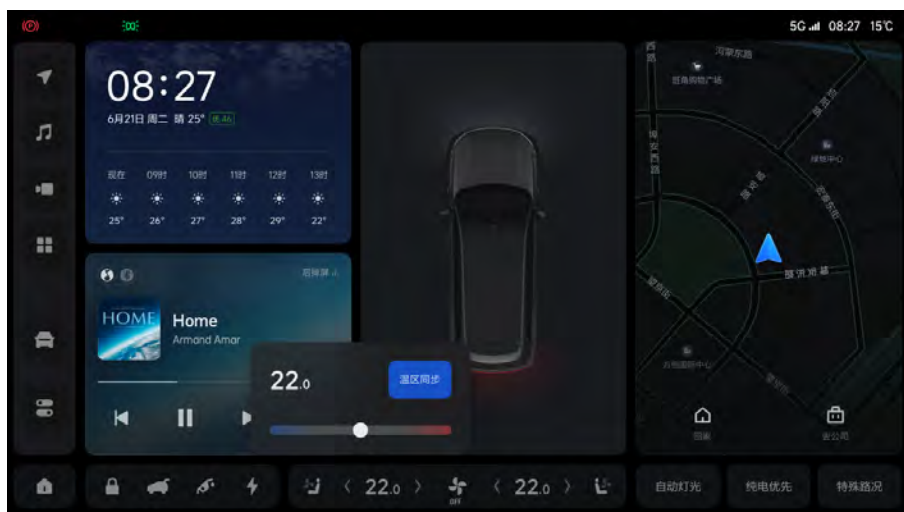

1. 调节温度

www.carobook.com

点击主驾驶侧与副驾驶侧“温度”图标的左/右箭头，分别设定驾驶员侧与副驾驶侧的温度，每次点击，可将温度调高或调低 0.5℃。长按“温度”图标的左/右箭头或左右滑动温度滑条，可快速调节温度。

2. 同步模式

后部空调处于开启状态时，在温度控制界面中点击“温区同步”图标，开启同步模式；此时副驾驶侧温度和后部空调温度将与主驾驶侧的设定温度保持一致，后部空调自动模式状态、后部空调风速挡位和后部空调出风模式将与前部空调保持一致。再次点击“温区同步”图标，关闭同步模式；如果调节后部空调温度、后部空调风速挡位、后部空调自动模式、后部空调出风模式、副驾驶侧温度或关闭前部空调，系统也将自动退出同步模式。

后部空调处于关闭状态时，在温度控制界面中点击“温区同步”图标，开启同步模式；此时副驾驶侧温度将与主驾驶侧的设定温度保持一致。再次点击“温区同步”图标，关闭同步模式；如果调节副驾驶侧温度，系统将自动退出同步模式。

空调和香氛

⚠ 提示

仅主驾侧空调温度控制界面配备“温区同步”图标。

十三、空气净化

在空调系统控制界面中点击“空气净化”图标，可开启空气净化功能。再次点击可关闭空气净化功能。

空气质量等级数值显示在“空气净化”图标上，空气质量等级数值根据空气质量等级显示不同颜色。

十四、空调除味

在中控屏设置中点击“车辆”，选择“维护”，点击“空调除味”图标，可开启空调除味功能。开启后，当锁止车辆后，检测蒸发器表面有冷凝水，将触发空调除味功能。此时鼓风机自动运行，吹干蒸发器，从而预防细菌滋生，降低车内异味发生率。3分钟后功能自动退出，车辆进入休眠状态。再次点击可关闭空调除味功能。



十五、出风口位置

出风口的出风和风速随所选择的空调模式改变而改变。

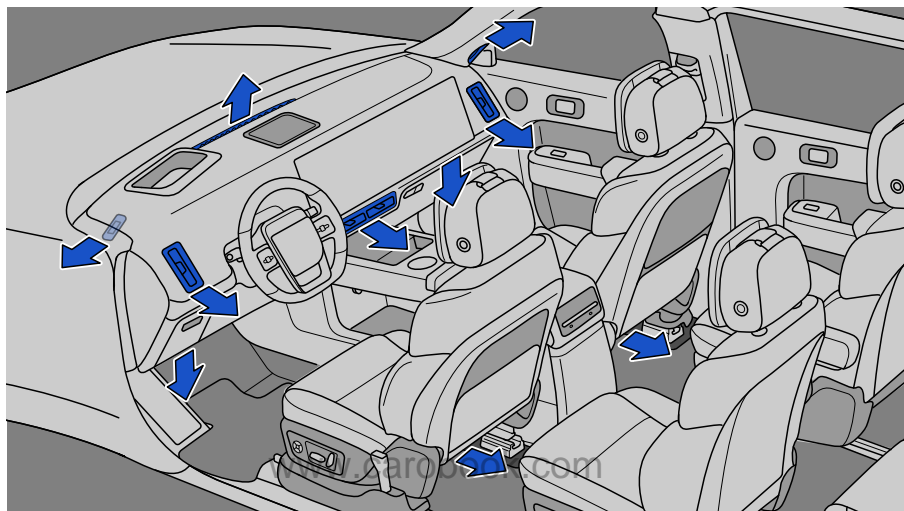

十六、调节出风口

上/下/左/右调整拨杆，可调节气流大小及气流导向，或打开/关闭通风口。

空调和香氛

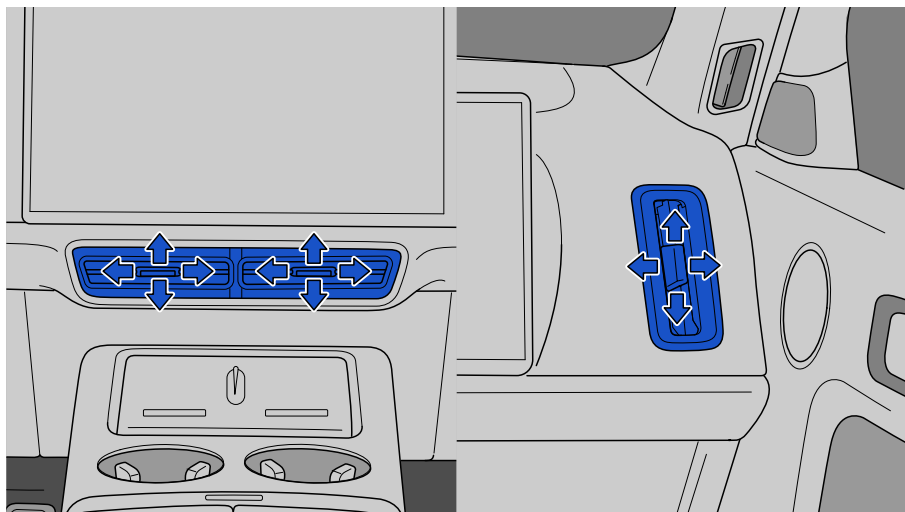

⚠ 警告

www.carobook.com

- 请勿长时间在车内休息，避免在车窗关闭或通风不良时导致呼吸困难或窒息。
- 天气极为潮湿时，请勿在冷气工作期间使用挡风玻璃除雾。否则，外界空气与挡风玻璃的温差会使挡风玻璃外表面起雾，从而妨碍您的视线。
- 请勿在仪表板上放置任何物品，避免因遮盖出风口而影响挡风玻璃除雾。
- 请勿在开启后挡风玻璃除雾及外后视镜加热时，触摸后挡风玻璃下部或后视镜表面，避免烫伤。

⚠ 注意

- 使用空调内循环状态时，建议不超过 30 分钟。
- 请定期检查、更换空调滤清器，以保持空调的正常工作。
- 定期检查空调冷凝器。请用低压水枪或软毛刷清除积塞在其前表面的树叶、昆虫及尘土。否则，这些物体会阻碍气流，从而降低制冷效果。
- 如果空调的制冷效果有所减弱，请驾驶车辆到理想汽车服务中心进行检查。

提示

- 空调滤清器长时间使用后，会积聚水汽、灰尘等，可能产生异味。
- 外界空气清新时，建议使用外循环模式，使车内空气保持流通。
- 如果在隧道内、堵车、车外空气浑浊或者想尽快享用冷暖风时，建议使用内循环模式。
- 当感觉空调异味很严重时，建议驾驶车辆到理想汽车服务中心进行检查，必要时清洁或更换空调滤清器。

后部空调系统

一、通过前部中控屏控制

点击中控屏底部功能栏中  图标，进入空调系统控制界面。

序号	名称	序号	名称
1	后部空调开关	5	出风模式
2	自动关闭	6	空调锁
3	温度调节	7	自动模式
4	风速调节		

空调和香氛

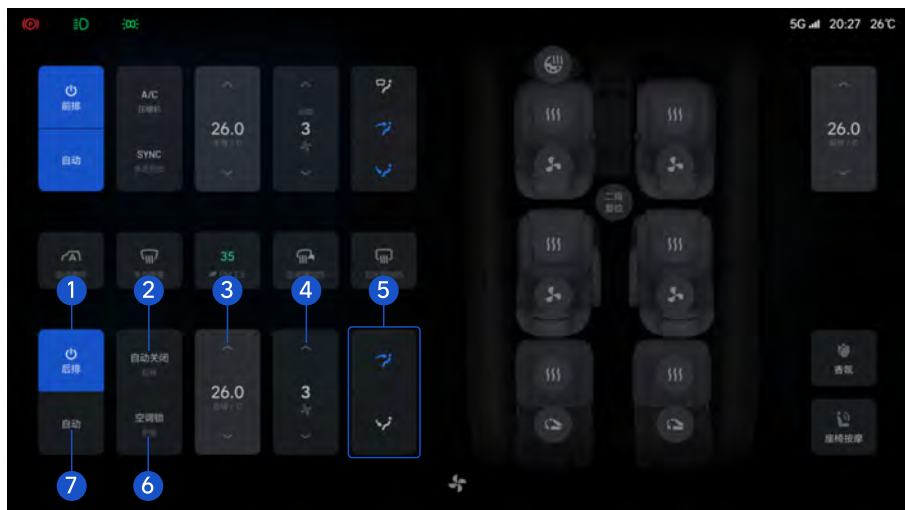

1. 后部空调开关

www.carobook.com

在空调系统控制界面中点击“后部空调开关”图标，可开启后部空调。再次点击可关闭后部空调。

后部空调关闭时，进行以下操作也可开启后部空调：

- 设定后部空调温度。
- 开启后部空调自动模式。
- 设定后部空调风速挡位。
- 设定后部空调出风模式。

后部空调具有记忆功能，在车辆电源开启时，会根据上一次空调状态，自动控制空调系统。

提示

开启后部空调时，若前部空调处于关闭状态，前部空调也将同时开启。

2. 温度设定

在空调系统控制界面中点击“温度”图标的上/下箭头，设定后部温度。每次点击，可将温度调高或调低 0.5℃；长按“温度”图标的上/下箭头，可快速调节温度。

设定温度在 16℃ ~ 28℃ 内可调。当设定温度为 16℃ 时，温度显示“低”；当设定温度为 28℃ 时，温度显示“高”。

3. 风速设定

在空调系统控制界面中点击“风速”图标的上/下箭头，可进行风速挡位的设定，每次点击，风速挡位将变换一个挡位。长按“风速”图标的上/下箭头，可快速调节风速挡位。

手动模式下，后部空调共有 9 个风速挡位可选择；自动模式下，后部空调共有 5 个自动挡位可选择，风速在选择挡位区间内自动调节。

4. 出风模式设定

在空调系统控制界面中点击“出风模式”图标中的任意一个或多个，可将出风模式进行不同组合，共有吹面、吹脚、吹面吹脚三种出风模式。

www.carobook.com

5. 自动模式

在空调系统控制界面中点击“自动”图标，后排空调系统进入自动模式。开启后，系统会自动调节出风温度、出风模式和风速。

进入自动模式后，如果进行以下操作，将退出自动模式：

- 点击“自动”图标。
- 开启同步模式时，前部空调退出自动模式。
- 前部空调处于非自动模式时，开启同步模式。
- 点击“出风模式”图标。

6. 自动关闭

此功能默认为关闭状态。可通过在空调系统控制界面中点击“自动关闭”图标，开启后部空调自动关闭功能。功能开启后，如果系统检测到后排无人，后部空调会在 10 分钟后自动关闭。

7. 空调锁

空调和香氛

此功能默认为关闭状态，可通过在空调系统控制界面中点击“空调锁”图标，开启空调锁功能。功能开启后，后部空调控制面板不可使用。

二、通过后部空调控制面板控制

序号	名称	序号	名称
1	温度调节按钮	4	自动模式按钮
2	出风模式切换按钮	5	风速调节按钮
3	后部空调开关按钮		

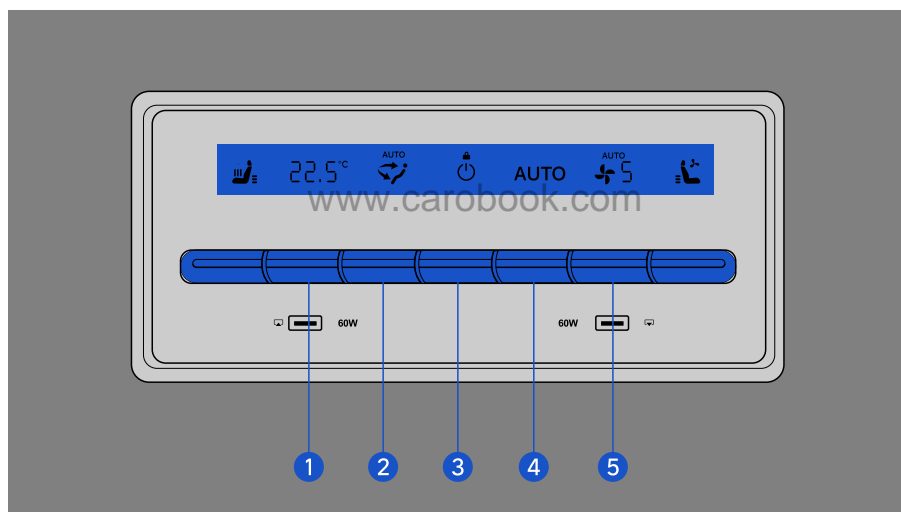

1. 温度设定

向上/向下短按温度调节按钮，设定后部温度，每次短按，可将温度调高或调低 0.5℃；向上/向下长按温度调节按钮，可快速调节温度。

设定温度在 16℃ ~ 28℃ 内可调。当设定温度为 16℃ 时，温度显示“LO”；当设定温度为 28℃ 时，温度显示“HI”。

2. 风速设定

向上/向下短按风速调节按钮，可进行风速挡位的设定，每次按压，风速挡位将变换一个挡位；向上/向下长按风速调节按钮，可快速调节风速挡位。

手动模式下，后部空调共有 9 个风速挡位可选择；自动模式下，后部空调共有 5 个自动挡位可选择，风速在选择挡位区间内自动调节。

3. 空调系统开关

按压后部空调开关按钮，开启后部空调。再次按压可关闭后部空调。

后部空调关闭时，进行以下操作也可开启后部空调：

- 向上/向下短按或长按温度调节按钮。
- 向上/向下按压自动模式按钮。
- 向上/向下短按或长按风速调节按钮。
- 向上/向下按压出风模式切换按钮。

www.carobook.com

提示

开启后部空调时，若前部空调处于关闭状态，前部空调也将同时开启。

4. 自动模式

向上/向下按压自动模式按钮，后部空调进入自动模式。开启后，系统会自动调节出风温度、出风模式和风速。

进入自动模式后，如果进行以下操作，将退出自动模式：

- 向上/向下按压自动模式按钮。
- 向上/向下按压出风模式切换按钮。

5. 出风模式设定

向上/向下按压出风模式切换按钮，可切换吹面、吹面吹脚、吹脚三种出风模式。

空调和香氛

三、出风口位置

出风口的出风和风速随空调模式的变化而变化。

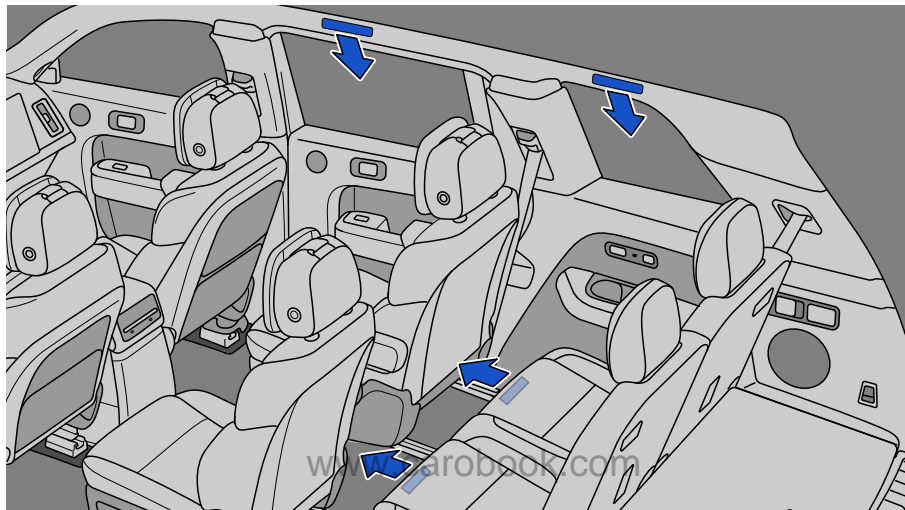

四、顶棚出风口

左右拨动拨杆，可调节气流大小及气流导向，或打开/关闭出风口。

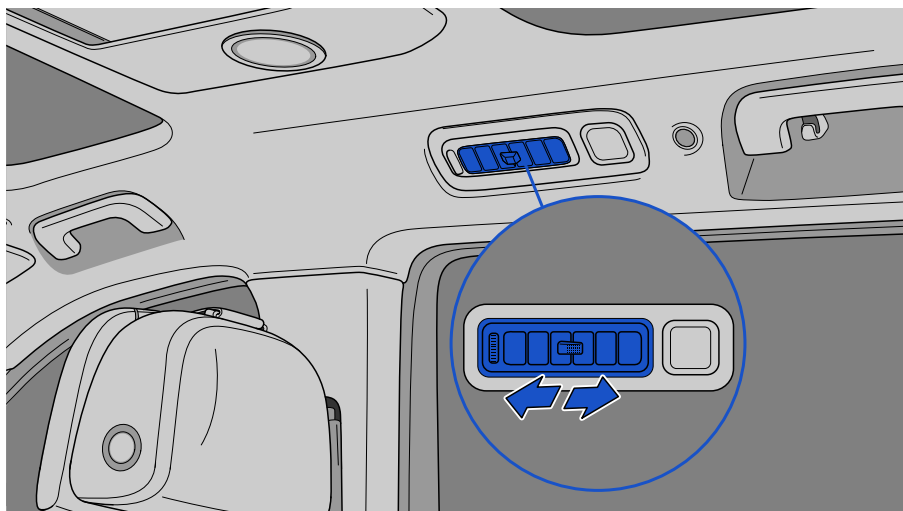

方向盘加热/座椅加热/座椅通风

www.carobook.com

一、方向盘加热

在空调系统控制界面点击“方向盘加热”图标，可开启或关闭方向盘加热功能，方向盘加热工作状态可通过方向盘图标点亮或熄灭进行判断。

空调和香氛

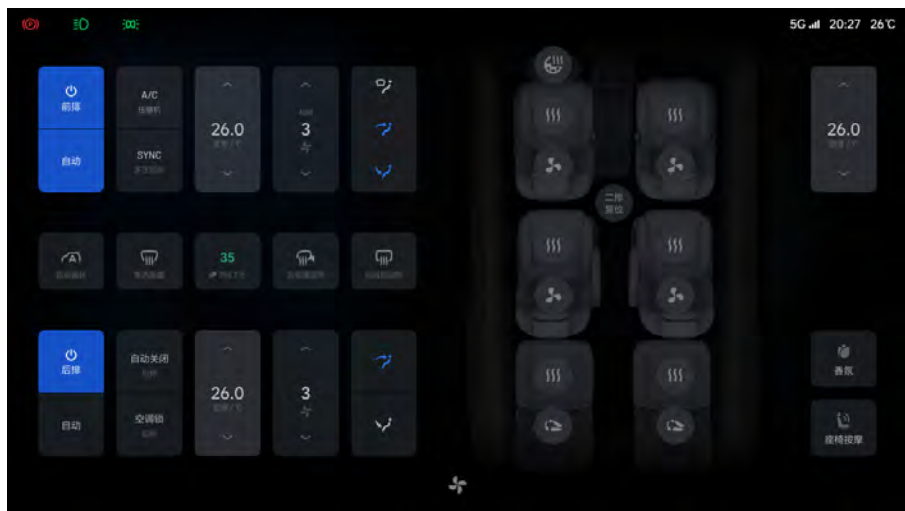

功能开启后，方向盘逐渐加热到舒适温度并保持。如果车辆关闭电源后，在 20 分钟内再次开启电源，若上次电源关闭时已开启方向盘加热功能，则会自动开启方向盘加热功能。

二、座椅加热/座椅通风

点击中控屏底部功能栏中  图标，进入空调系统控制界面。

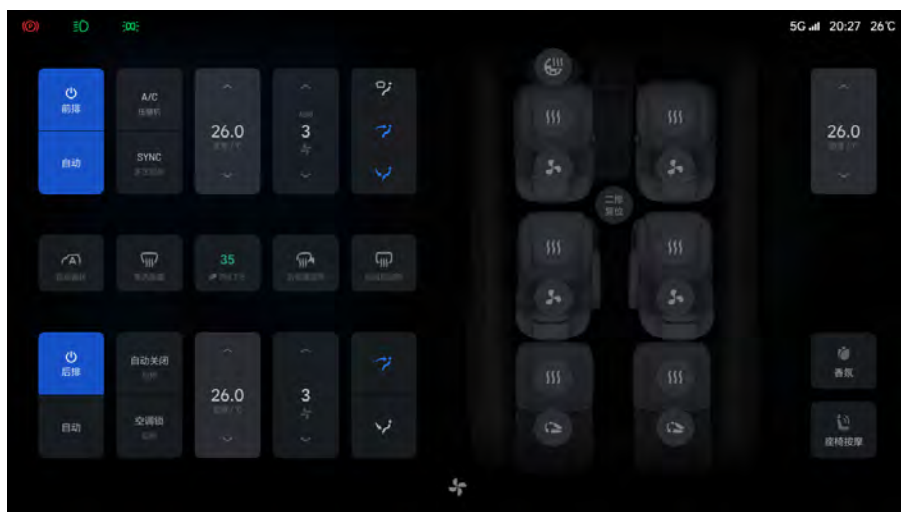

1. 前排座椅加热/通风控制

www.carobook.com

开启:在空调系统控制界面中点击前排座椅的“座椅加热”和“座椅通风”图标,可分别对驾驶员座椅和副驾驶座椅进行加热和通风挡位选择。

关闭:在座椅处于加热或通风状态下,点击“座椅加热”或“座椅通风”图标直到关闭。

座椅加热功能分为高、中、低三个挡位。其中高档位温度最高,低挡位温度最低。

座椅通风功能分为高、中、低三个挡位。其中高档位风力最高,低挡位风力最低。

2. 第二排座椅加热/通风控制(通过前排中控制屏)

开启:在空调系统控制界面中点击第二排座椅的“座椅加热”和“座椅通风”图标,可分别对第二排左/右侧座椅进行座椅加热和通风挡位选择。

关闭:在座椅处于加热或通风状态下,点击“座椅加热”或“座椅通风”图标直到关闭。

座椅加热功能分为高、中、低三个挡位。其中高档位温度最高,低挡位温度最低。

座椅通风功能分为高、中、低三个挡位。其中高档位风力最高,低挡位风力最低。

空调和香氛

3. 第二排座椅加热/通风控制（通过后部空调控制面板）

• 座椅加热

座椅加热分为高、中、低三个挡位。向上短按空调控制面板上的左/右侧“座椅加热/通风”按钮可循环开启到关闭；向上长按空调控制面板上的左/右侧“座椅加热/通风”按钮，关闭座椅加热。

• 座椅通风

座椅通风分为高、中、低三个挡位。向下按压空调控制面板上的左/右侧“座椅加热/通风”按钮可循环开启到关闭；向下长按空调控制面板上的左/右侧“座椅加热/通风”按钮，关闭座椅通风。

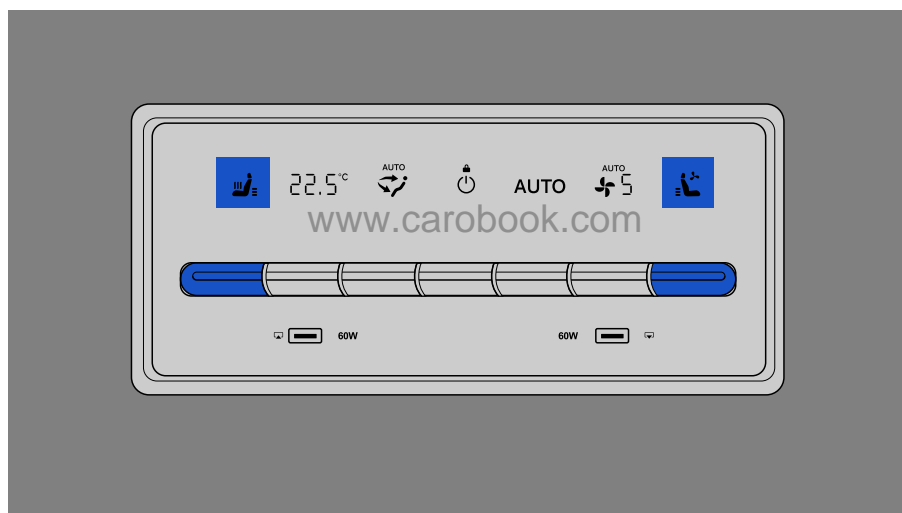

4. 第三排座椅加热控制（通过前排中控制屏）

开启:在空调系统控制界面中点击第三排座椅的“座椅加热”图标，可分别对第三排左/右侧座椅进行座椅加热挡位选择。

关闭:在座椅处于加热状态下，点击“座椅加热”图标直到关闭。

座椅加热功能分为高、中、低三个挡位。其中高档位温度最高，低挡位温度最低。

5. 第三排座椅加热控制（通过第三排扶手）

座椅加热分为高、中、低三个挡位。按压左/右侧第三排座椅扶手上的“座椅加热”按钮可循环开启到关闭。

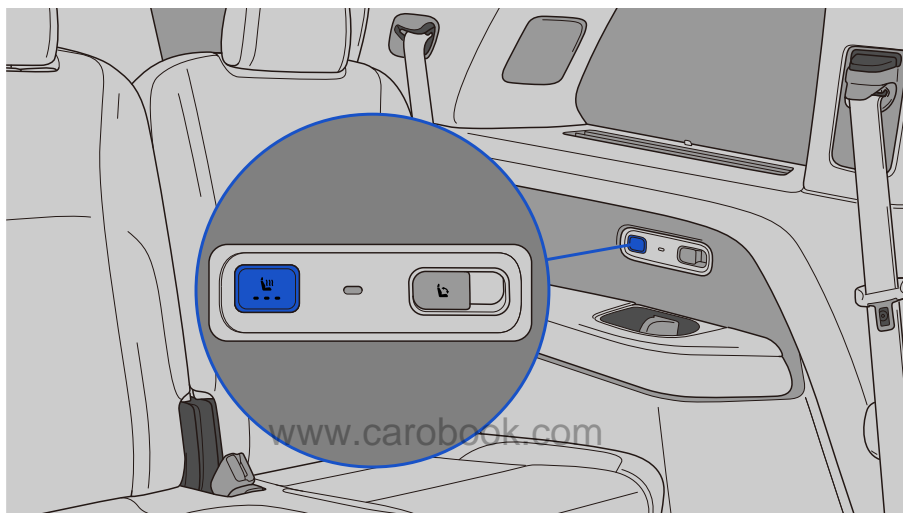

警告

- 以下人群使用加热器时应特别小心，避免烫伤。例如：婴儿、儿童、老人、病人、残障人士、患有末梢神经疾病和对疼痛感知能力受限的人群。
- 请勿长时间使用加热器，避免损坏或烫伤。
- 使用座椅加热器时，请勿在座椅上覆盖毯子或座垫，避免损坏或烫伤。
- 请勿将表面不平的重物或锋利的物品（针、钉子等）放在座椅上，避免损坏座椅加热器/座椅通风装置。
- 座椅无人乘坐时，请勿使用加热器，避免损坏。

提示

- 前排和第二排座椅装备加热器和通风装置，第三排座椅只装备加热器。

空调和香氛

提示

- 第三排座椅靠背处于放倒状态下，第三排座椅加热功能不可用。
- 左右两侧座椅的加热/通风功能操作方式相同。
- 如果车辆关闭电源后，在 20 分钟内再次开启电源，若上次电源关闭时已开启座椅加热/通风功能，则会自动开启加热/通风功能。

香氛系统

香氛系统可改善车内的空气状态，用户可以根据自己偏好选择香氛类型，在驾车的过程中带来清新舒适的味觉享受。

一、香氛系统设定

在空调系统控制界面中点击“香氛”图标，进入香氛系统控制界面。



1. 开启和关闭香氛系统

选择“关闭”，关闭香氛系统。

选择“淡香、清香、浓香”，对香氛浓度进行选择，同时开启香氛系统。

香氛系统处于关闭时，选择香氛类型图标，将自动开启香氛系统。

2. 选择香氛类型

根据个人喜好，点击相应的“香氛类型”图标以切换香氛类型。可通过“香氛类型”图标查看香氛余量。

如果通道没有安装香氛瓶，对应“香氛类型”图标显示空瓶且不可点击。

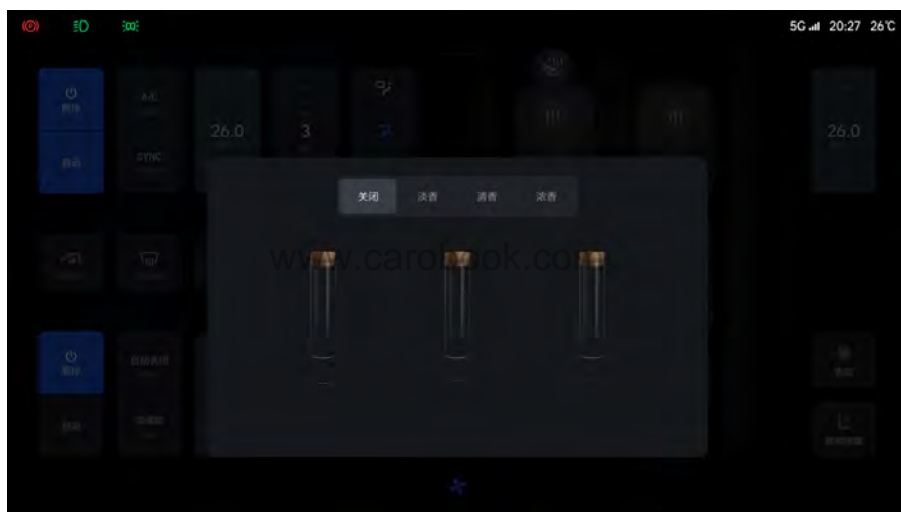

二、香氛瓶更换

香氛瓶位于手套箱内部上方。

1. 打开**手套箱**。
2. 用手指捏紧香氛瓶底部，从香氛机构内向下慢慢取出旧香氛瓶。
3. 将新的香氛瓶较细端向上插入香氛机构内孔，直到香氛机构吸合香氛瓶。

空调和香氛

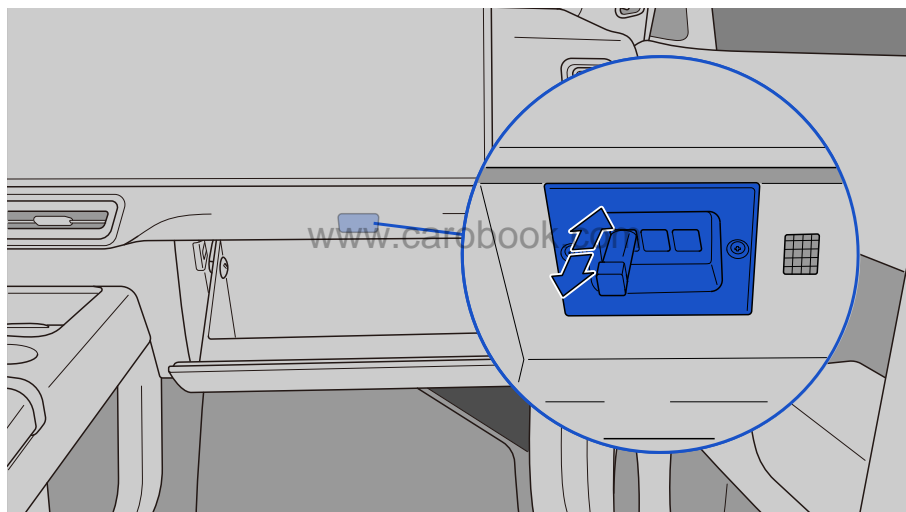

4. 香氛瓶安装到位后，在中控屏香氛界面长按对应的“香氛类型”图标，弹出“余量显示重置”界面，点击“确认”进行香氛余量显示重置操作，重置成功后对应的香氛余量显示为 100%。

警告

- 香氛瓶请存放于儿童接触不到的地方，避免儿童误食。
- 车辆行驶过程中请勿安装或更换香氛瓶，注意行车安全。
- 使用香氛的过程中如有任何身体不适，请立即停止使用香氛。

提示

- 香氛系统开启后，当正在使用的香氛瓶被拔出时，香氛系统将停止工作。未使用的香氛瓶被拔出时，香氛系统继续工作。
- 余量显示重置操作建议用于安装新香氛瓶时使用，如安装半瓶香氛的香氛瓶，进行余量显示重置操作后，中控屏的香氛余量显示会与实际的香氛余量不一致。

www.carobook.com

车内照明灯列表

序号	名称	序号	名称
1	梳妆灯	4	扶手箱灯
2	前阅读灯	5	氛围灯
3	手套箱灯	6	前排脚部照明灯

车内照明灯

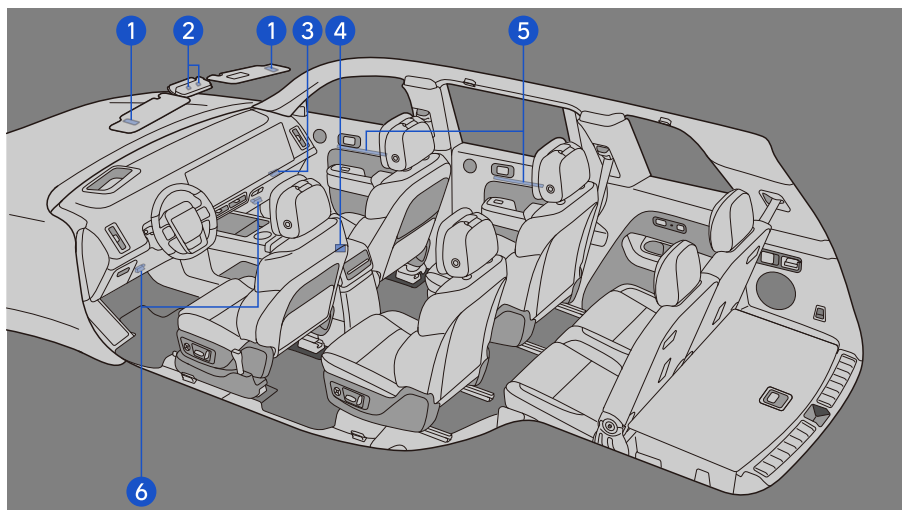

序号	名称	序号	名称
7	第二排脚部照明灯	11	后备厢门内侧照明灯
8	第二排阅读灯	12	后车门灯
9	第三排阅读灯	13	前车门灯
10	后备厢照明灯		

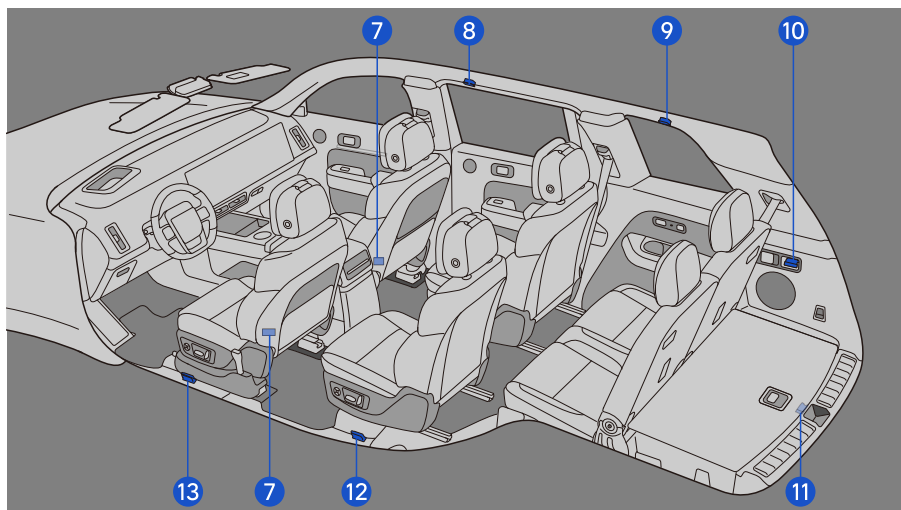

车内阅读灯控制

一、中控屏控制

www.carobook.com

车内阅读灯有全关、全开、自动三个挡位，在中控屏底部功能栏中点击“灯光控制”图标，选择“全车阅读灯”下方的选项，对阅读灯进行控制操作。

车内照明灯

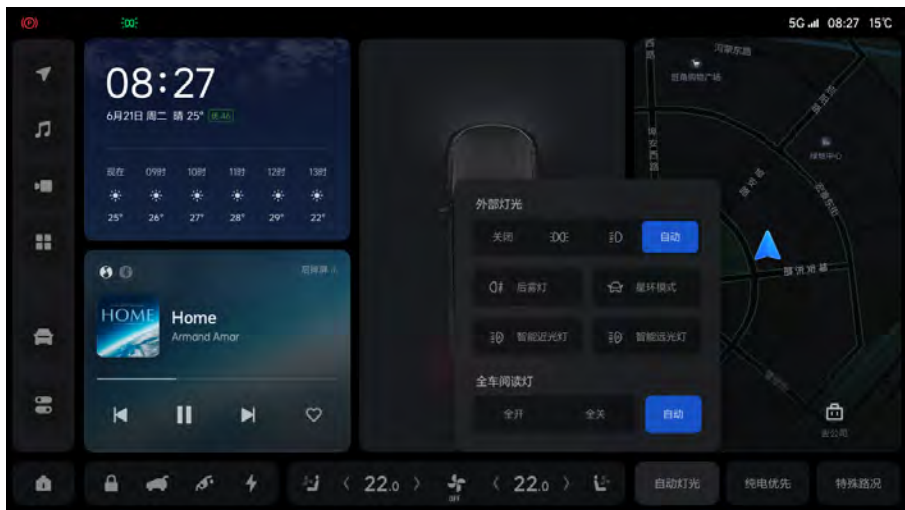

1. 车内阅读灯自动开启

www.carobook.com

点击“自动”图标，车内阅读灯切换至自动模式。

自动模式开启后，车内阅读灯在下列情况时自动点亮：

- 开启任意车门（不包含后备厢门）且满足光线要求时。
- 车辆解锁且满足光线要求时。

提示

开启车门触发阅读灯点亮后，如不关闭车门，阅读灯会一直点亮。车辆解锁触发阅读灯点亮时，阅读灯会点亮一段时间后自动熄灭。

车内阅读灯自动点亮后，在下列情况时自动熄灭：

- 挡位切换至非 P 挡。
- 车辆锁止。
- 所有车门关闭一段时间后。

2. 车内阅读灯全开

点击“全开”图标，车内阅读灯全部点亮。

3. 车内阅读灯全关

点击“全关”图标，车内阅读灯全部熄灭。

二、手动控制

您可以通过触摸阅读灯来手动打开阅读灯为车内提供长时间的照明，方便您放置物品或阅读文件等。

触摸一次点亮，再次触摸关闭。

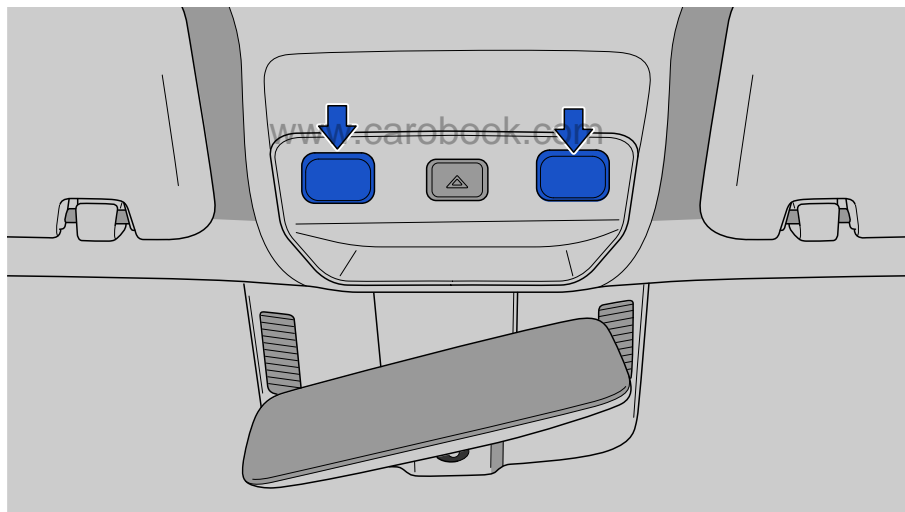

▲ 提示

- 第二排和第三排阅读灯手动操作方法与前排阅读灯操作方法一致。
- 车辆发生碰撞时，车内阅读灯全部点亮。

车内照明灯

梳妆灯

打开梳妆镜盖，梳妆灯点亮。

关闭梳妆镜盖，梳妆灯熄灭。

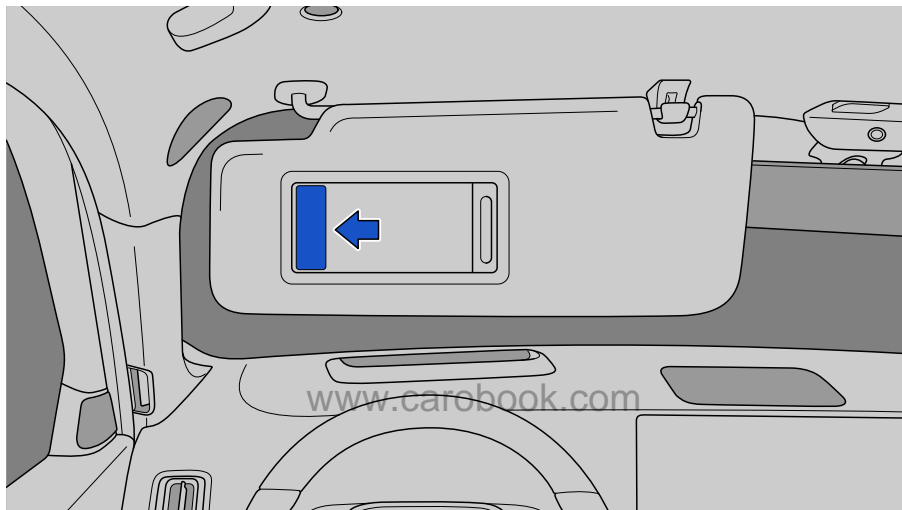

⚠ 提示

遮阳板处于初始位置或向下完全打开后，梳妆灯无法点亮。

脚部照明灯

车辆在前排和第二排脚部区域提供了脚部照明灯，可以为驾乘人员上下车时提供照明。也可以配合车内氛围灯，提升整车氛围效果。

可以通过下列方式点亮或熄灭脚部照明灯：

- 高亮状态：当阅读灯处于自动模式，外部光线较暗时，开启任意车门（不包含后备厢门），对应侧脚部照明灯高亮状态点亮；全部车门关闭后，脚部照明灯延时 20 秒后熄灭。在延时照明期间，车辆挡位切换至非 P 挡时，脚部照明灯立即熄灭。

- 低亮状态:当脚部照明灯处于非高亮状态，氛围灯点亮或熄灭时，脚部照明灯将随氛围灯点亮或熄灭。

氛围灯

车辆在四门边上提供了氛围灯照明，您可以根据个人的喜好来选择氛围灯的效果。为驾车途中带来愉悦的体验。

在中控屏设置中点击“车辆”，选择“灯光”进入氛围灯控制界面。



1. 开启和关闭

点击“氛围灯”下方的选项，可设置氛围灯的开启与关闭。

2. 颜色调节

氛围灯开启后，点击相应颜色图标可设置氛围灯颜色。

3. 氛围灯模式

车内照明灯

氛围灯开启后，可在以下两种氛围灯模式中选择一种：

- 固定模式：亮度和颜色不变。
- 呼吸动态：氛围灯亮度随时间进行动感变化。

4. 亮度调节

氛围灯开启后，滑动“氛围灯亮度”下方的滑条，可调节氛围灯亮度。

提示

氛围灯模式为“呼吸动态”时，氛围灯亮度不可调节。

迎宾灯照明

当用户携带智能钥匙走近车辆时，外后视镜下方的迎宾灯点亮。

www.carobook.com

储物装置列表

序号	名称	序号	名称
1	驾驶室下储物盒	4	车门储物盒
2	无线充电区域	5	第三排杯托
3	扶手箱	6	中控台下储物槽

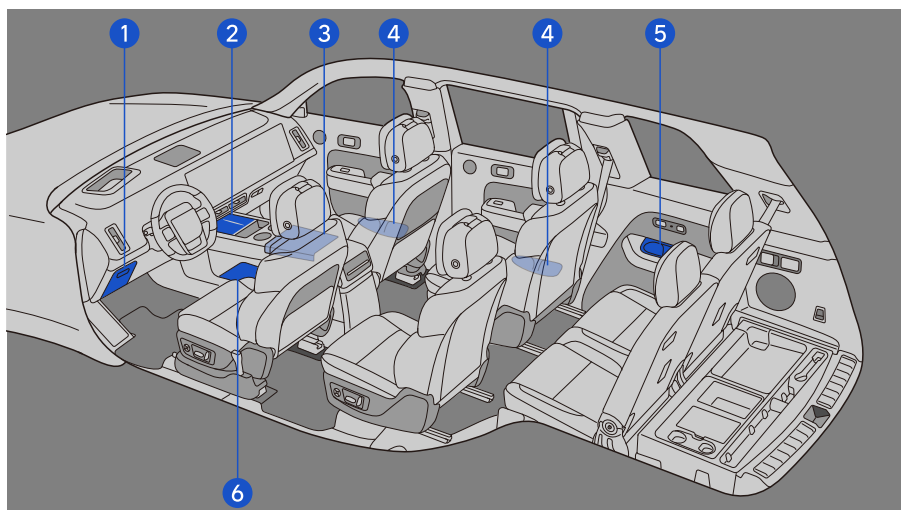

序号	名称	序号	名称
7	中控台上储物槽	9	车载冰箱
8	手套箱	10	第二排座椅手机槽

储物装置

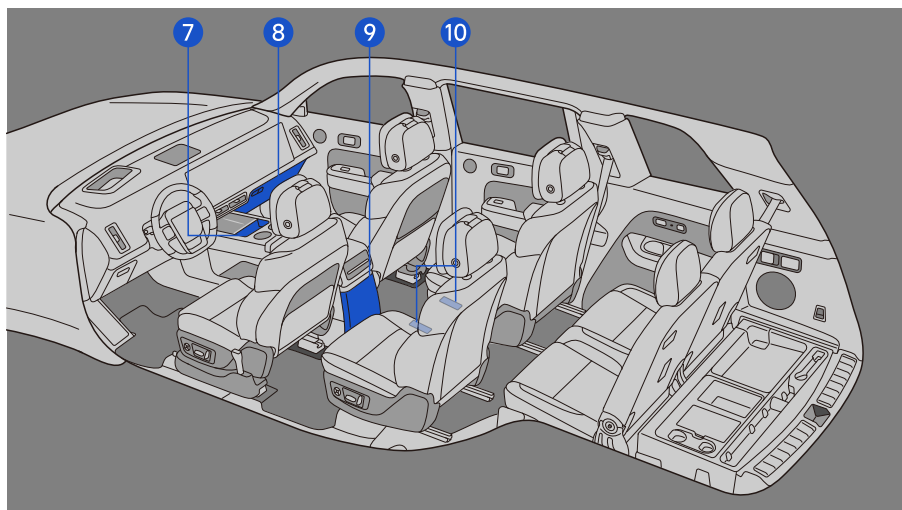

序号	名称	序号	名称
11	前排杯托	13	座椅储物袋
12	第二排杯托	14	后备厢装备

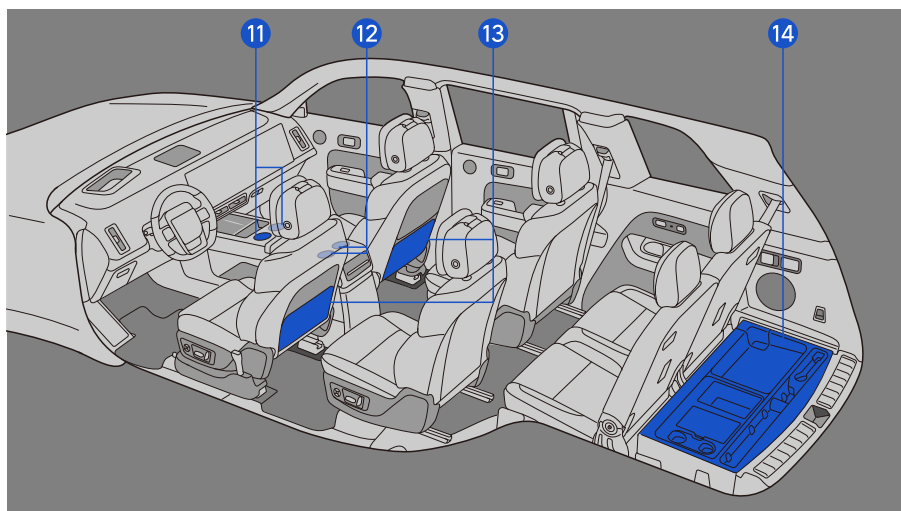

手套箱

一、打开手套箱

www.carobook.com

拉动手套箱开关，打开手套箱。

储物装置

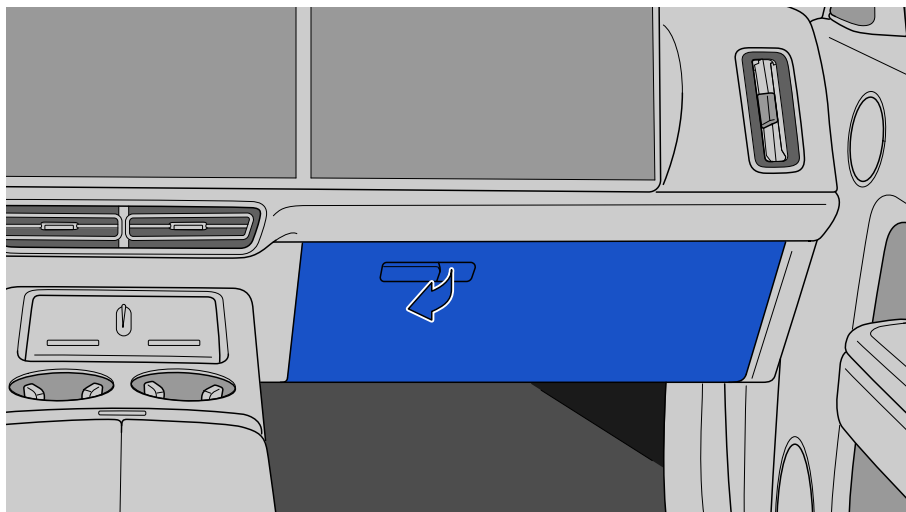

警告

www.carobook.com

- 请勿用力拉动打开的手套箱，避免损坏手套箱或使自己受伤。
- 车辆行驶过程中，手套箱必须处于关闭状态，避免在紧急制动或发生事故时，手套箱中的物品飞出致伤乘员。

二、手套箱灯

打开手套箱时，手箱灯自动点亮；关闭手套箱时，手箱灯自动熄灭。

提示

手套箱灯点亮期间，在下列情况时，手套箱灯将计时 3 分钟后熄灭：

- 车辆电源由开启状态切换至关闭状态，且车辆处于未设防状态。
- 当车辆电源处于关闭状态，且车辆处于未设防状态时，车辆由休眠到唤醒状态。

储物盒

一、扶手箱

按压扶手箱开关打开扶手箱，可放置类似钱包、抽纸大小的物品。

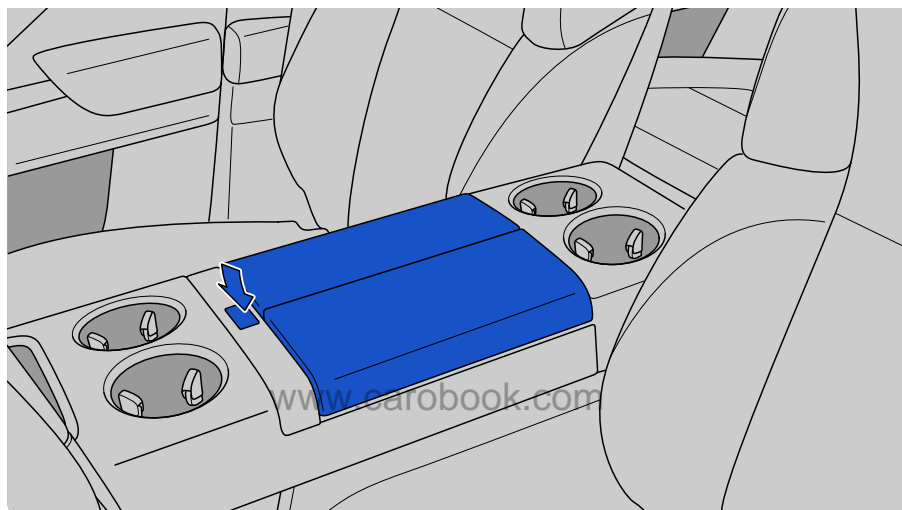

二、驾驶室下储物盒

按压储物盒开关并向外打开储物盒，可放置类似驾驶证、行驶证大小的物品。

储物装置

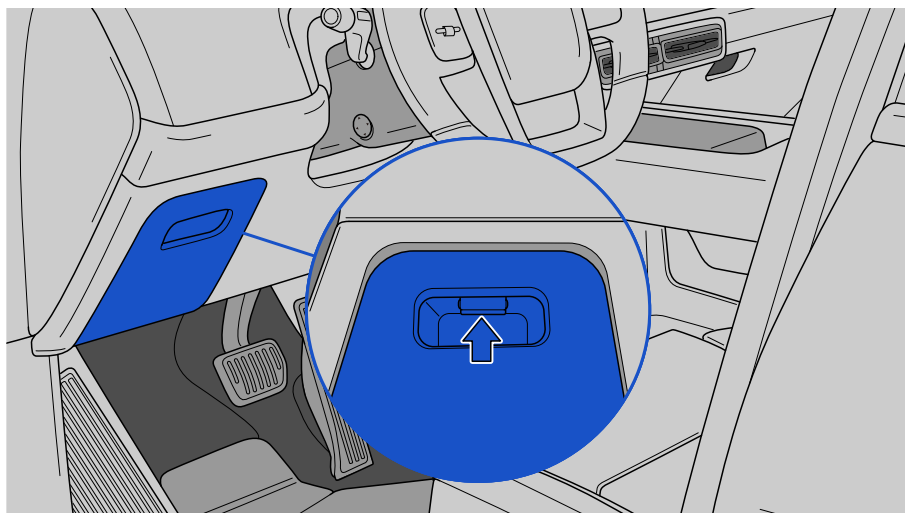

三、中控台上储物槽

www.carobook.com

可放置类似名片大小的物品。

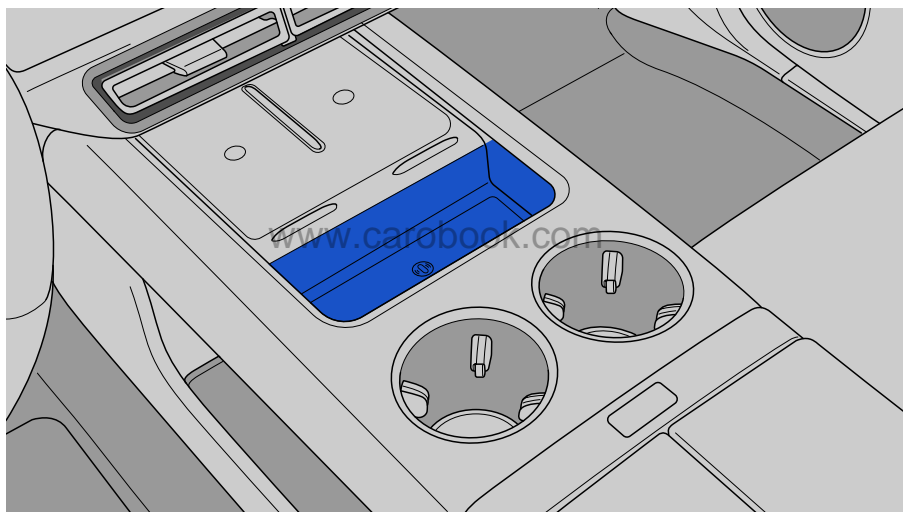

储物装置

四、中控台下方储物槽

可放置类似书籍、女士小手袋包大小的物品。

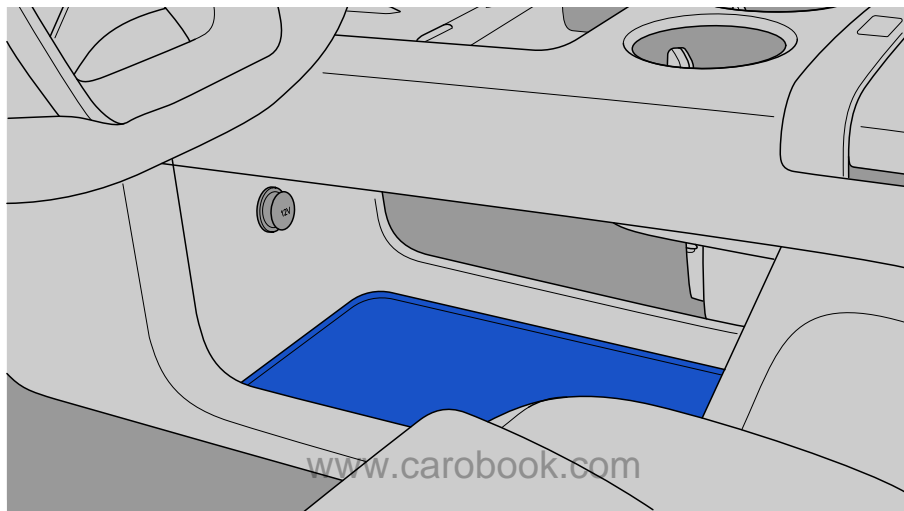

五、第二排座椅手机槽

用于放置手机。

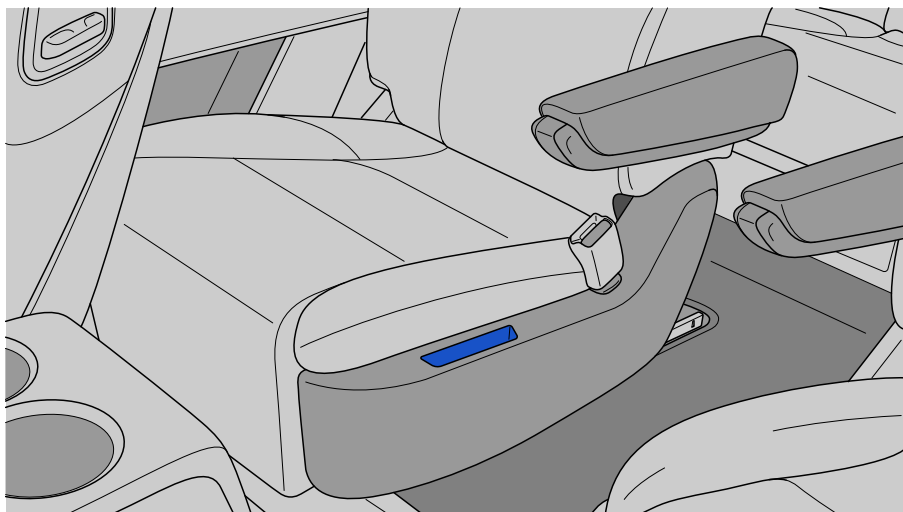

六、车门储物盒

www.carobook.com

1. 前门

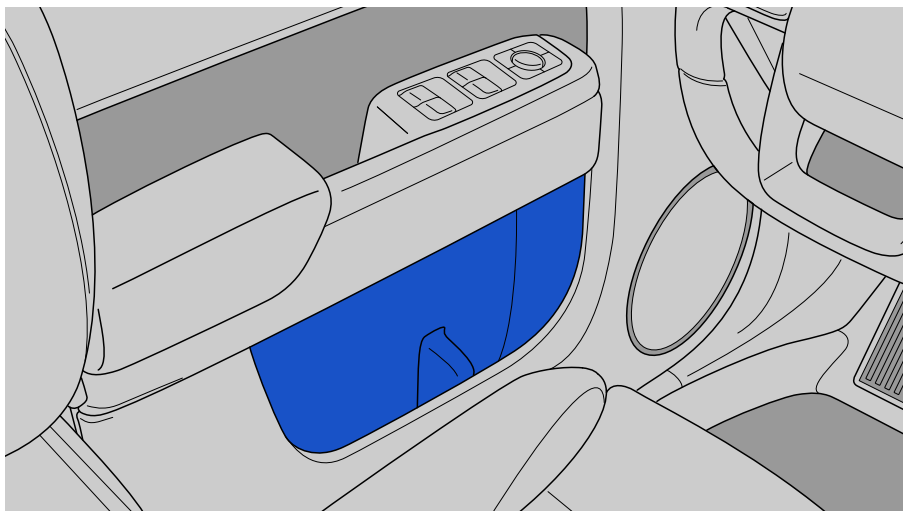

储物装置

2. 后门

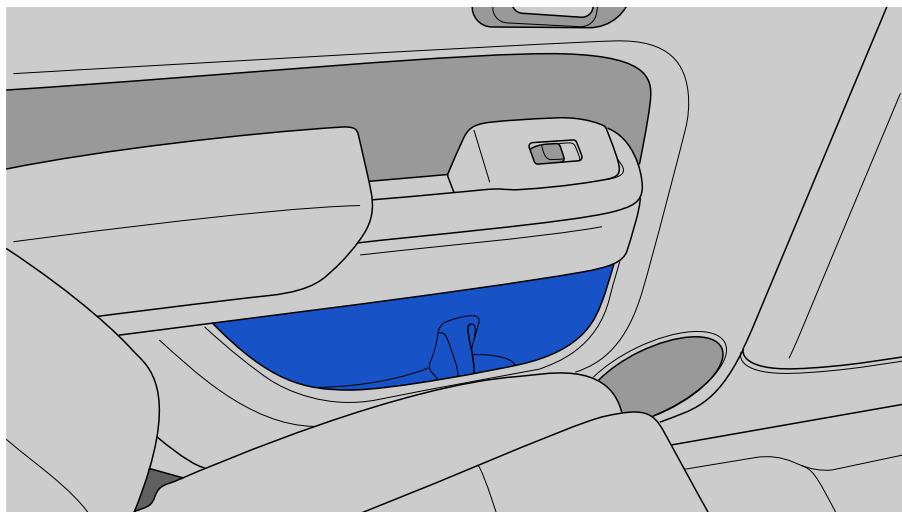

www.carobook.com

警告

请勿将眼镜、打火机或喷雾罐放在储物装置中，避免因颠簸而导致物品损坏。

杯托

一、前排杯托

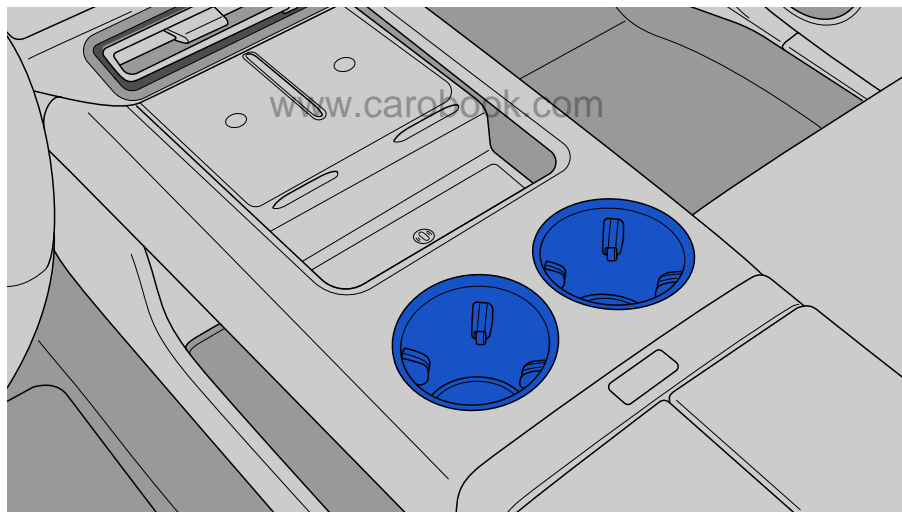

储物装置

二、第二排杯托

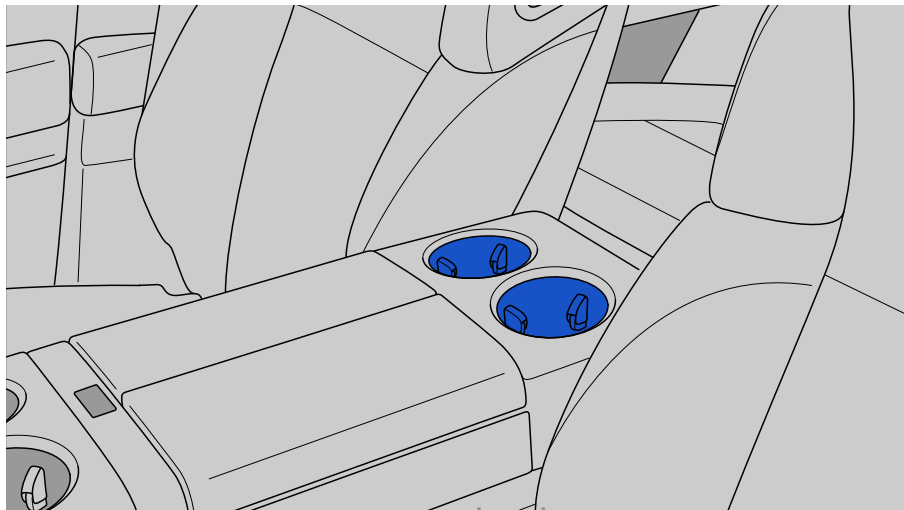

▲ 注意

第二排杯托靠近于后部空调控制面板区域，请勿在第二排杯托放置装有饮料且没有杯盖或杯盖未拧紧的杯子，避免饮料飞溅到后部空调控制面板上，导致控制面板内部的电子器件损坏。

三、第三排杯托



警告

- 请勿在杯托中放置除杯子或铝罐外的其它物品，避免导致物品掉落或损坏杯托。
- 请勿在杯托放置装有热饮料且未拧紧的杯子，避免烫伤。

座椅地图袋

拉开座椅背后的地图袋后可放置书籍、报刊、手机等物体。

储物装置

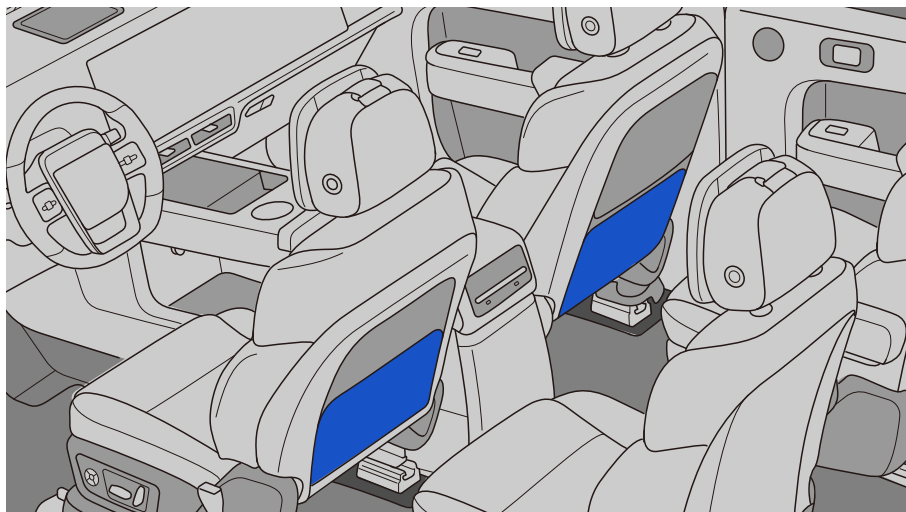

车载冰箱

www.carobook.com

一、控制面板

序号	名称	序号	名称
1	冰箱开关按钮	4	温度调高按钮
2	制冷模式按钮	5	制热模式按钮
3	温度调低按钮	6	冰箱门开启按钮

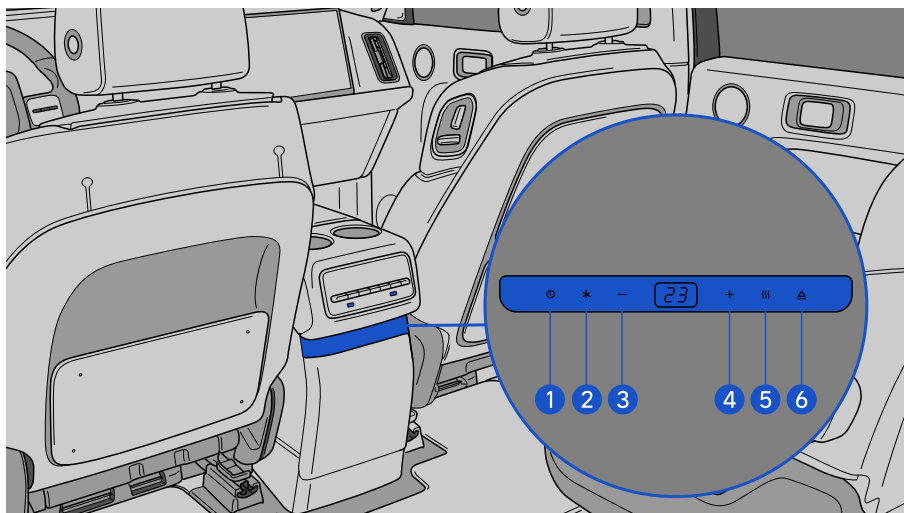

二、冰箱功能开启和关闭

www.carobook.com

1. 在中控屏上开启和关闭

在中控屏设置中点击“配件”，选择“车载冰箱”，点击“冰箱开关”下方的选项，设置冰箱功能的开启或关闭。

储物装置



2. 在控制面板上开启和关闭

www.carobook.com

按压冰箱开关按钮，开启或关闭冰箱功能。

以下情况时，冰箱功能会自动关闭：

- 在持续工作功能未开启时，关闭车辆电源；
- 在持续工作功能开启时，关闭车辆电源后，持续工作计时结束；
- 动力电池电量过低。

提示

进行 OTA 升级时，冰箱功能无法开启；若冰箱处于开启状态，将暂时关闭冰箱功能，待 OTA 升级完成后，冰箱功能恢复至开启状态。

三、温度调节

1. 在中控屏上调节

冰箱功能开启后，在中控屏设置中点击“配件”，选择“车载冰箱”，点击“温度调节”下方的“+”或“-”图标，可调高或调低冰箱温度。



2. 在控制板上调节

冰箱功能开启后，短按温度调高或调低按钮，冰箱温度将调高或调低 1℃；长按温度调高或调低按钮，冰箱温度将快速调高或调低。

⚠ 提示

制冷模式和制热模式下的温度可调范围有所差异：

- 制冷模式下可调温度范围：0℃～7℃。
- 制热模式下可调温度范围：35℃～50℃。

四、冰箱门开启和关闭

开启：在控制板上按压冰箱门开启按钮，开启冰箱门。

关闭：直接推动冰箱门至关闭位置，关闭冰箱门。

储物装置

警告

车辆行驶过程中，请勿长时间开启冰箱门。避免在紧急制动或转向时，导致冰箱内的物品飞出致伤乘客。

注意

在开启冰箱门时，请勿连续频繁点击冰箱门开启按钮，避免电机过热保护导致冰箱门无法打开。

提示

开启冰箱门持续 30 秒未关闭时，中控屏会显示提示信息。

五、冰箱模式

冰箱模式共 2 种模式，分别为“制冷”模式和“制热”模式。

1. 在中控屏上切换

在中控屏设置中点击“配件”，选择“车载冰箱”，在冰箱功能开启后可选择制冷或制热模式。



2. 在控制面板上切换

www.carobook.com

冰箱功能开启后，短按制冷模式按钮，切换至制冷模式。

冰箱功能开启后，短按制热模式按钮，切换至制热模式。

六、持续工作

在中控屏设置中点击“配件”，选择“车载冰箱”，点击“持续工作”下方的选项，可设置持续工作功能的开启与关闭。

功能开启后，可根据自己喜好选择持续工作的时长，可选择的时长为 1 小时~24 小时。

储物装置



功能开启后，当车辆电源关闭时，冰箱功能将会根据设定的时长保持工作状态，计时结束时停止工作。

www.carobook.com

⚠ 提示

- 在计时过程中，若启动车辆，持续工作功能会自动关闭。如需车载冰箱在电源关闭后持续工作，需手动再次开启该功能。
- 若因持续工作计时结束导致冰箱功能关闭，在启动车辆后将自动开启冰箱功能。

出现以下情况时，持续工作功能将自动关闭，同时在中控屏或理想汽车 APP 上显示相应的文字提示信息：

- 动力电池电量不高于 20%。
- 手动关闭冰箱功能。
- 冰箱系统故障。
- 高压系统无法上电故障。

七、禁用冰箱控制面板

在中控屏设置中点击“配件”，选择“车载冰箱”，点击“儿童锁”下方的选项，启用或禁用冰箱控制面板。



禁用冰箱控制面板后，冰箱将不响应冰箱控制面板上的按钮操作，以防止后排儿童误操作冰箱。

警告

- 请勿在冰箱内放置装在未密封容器内的饮料，避免车辆行驶过程中饮料从容器中溢出。
- 请勿在冰箱内放置易碎、易腐烂或有异味的物品。

后备厢装备

一、行李固定环

行李固定环用于固定松散的物品，使用时拉下挂钩并使用网类或带类对物品进行固定。

储物装置

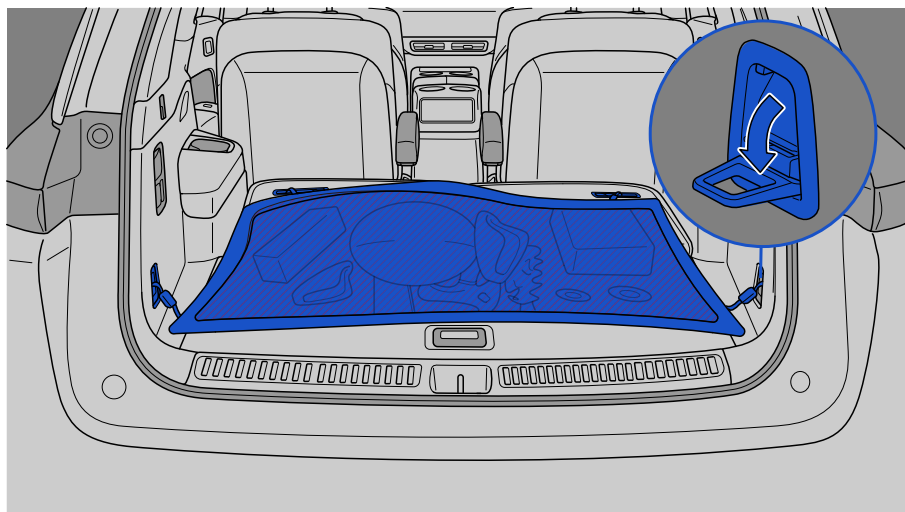

二、行李挂钩

www.carobook.com

行李挂钩的最大挂载能力不超过 5kg。

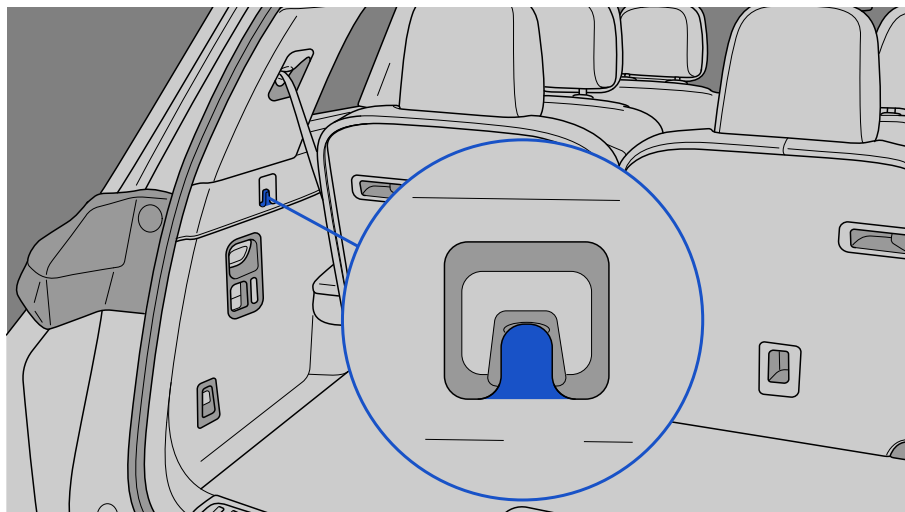

三、行李垫

按压行李垫拉手后部，即可通过行李垫拉手向上提起行李垫。

www.carobook.com

储物装置

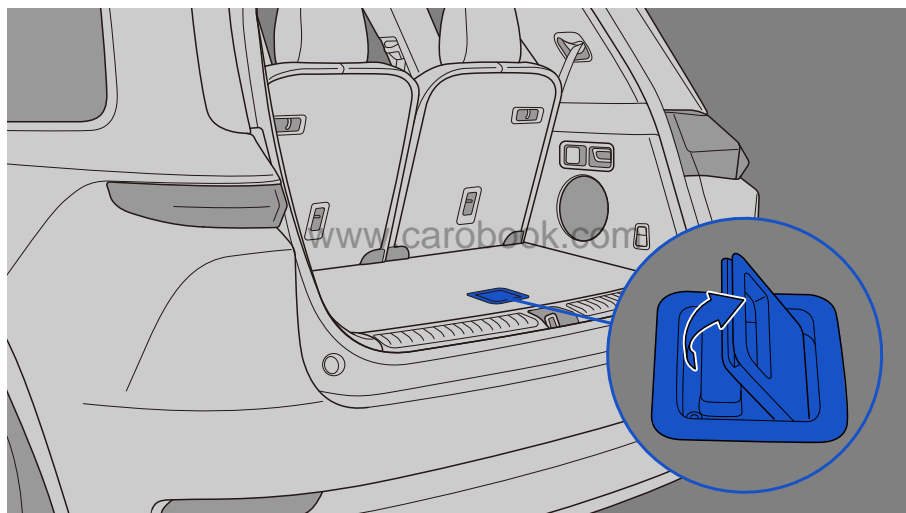

遮阳板

1. 正面遮挡: 翻下遮阳板可将其置于正前位置。
2. 侧面遮挡: 先翻下遮阳板, 再脱开挂钩, 最后旋转至侧面。

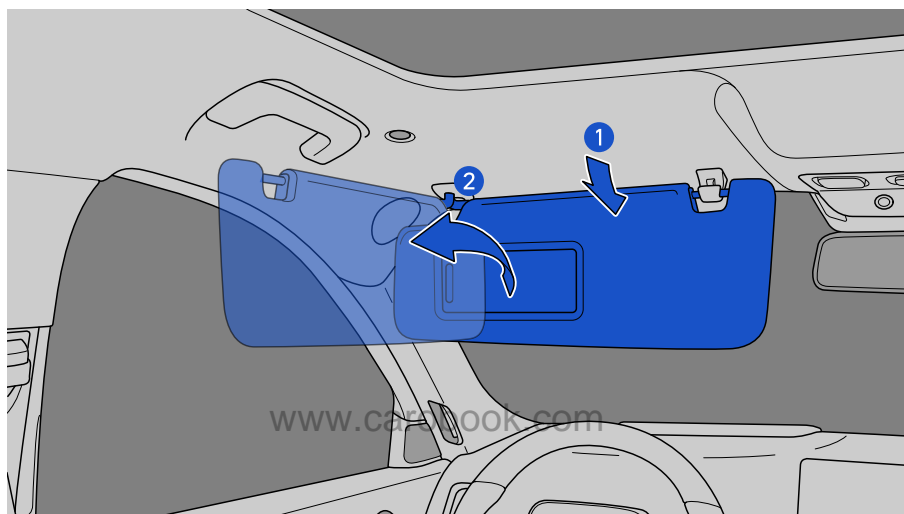

梳妆镜

打开梳妆镜盖, 可使用梳妆镜。

其它车内装备

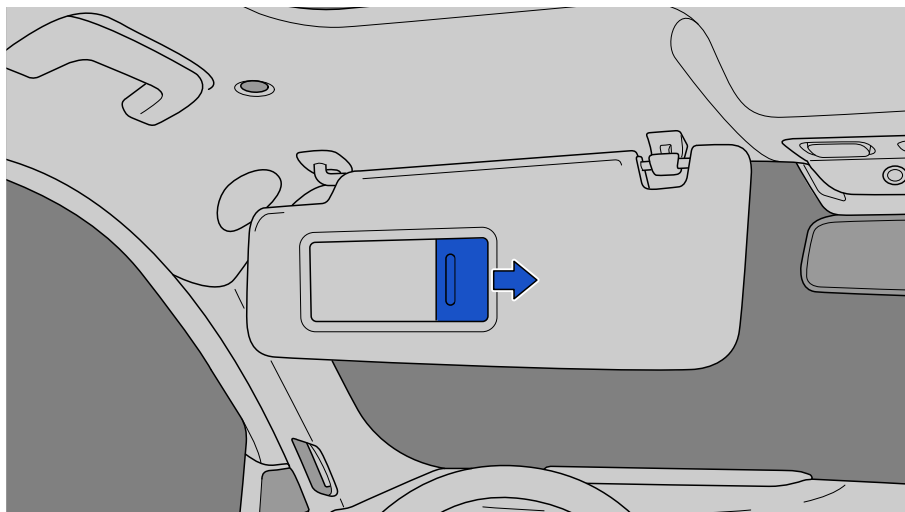

⚠ 提示

www.carobook.com

打开梳妆镜盖，梳妆灯将点亮。

12V 电源插座

12V 电源插座分别位于中控台储物槽旁和后备厢内。

车辆电源开启时，可使用 12V 电源插座为电压为 12V、电流 15A 以下的设备进行供电。

一、中控台下方储物槽旁

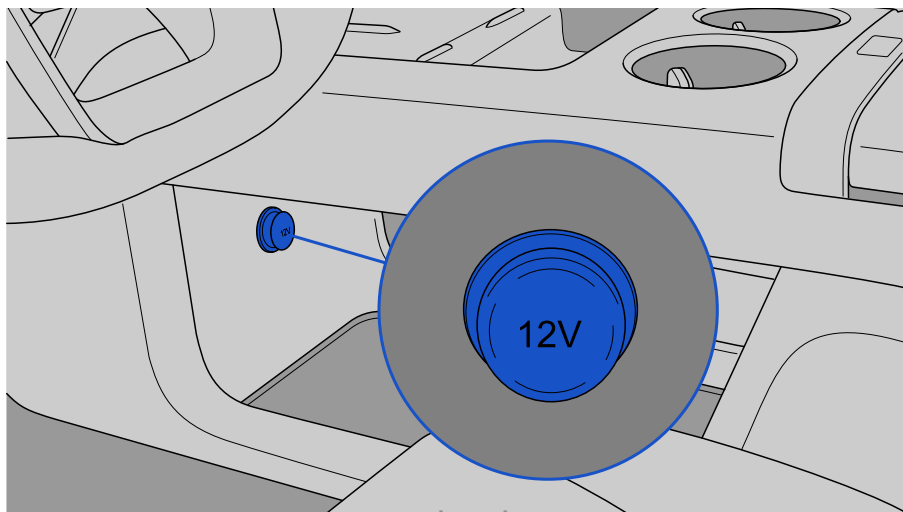

二、后备厢内

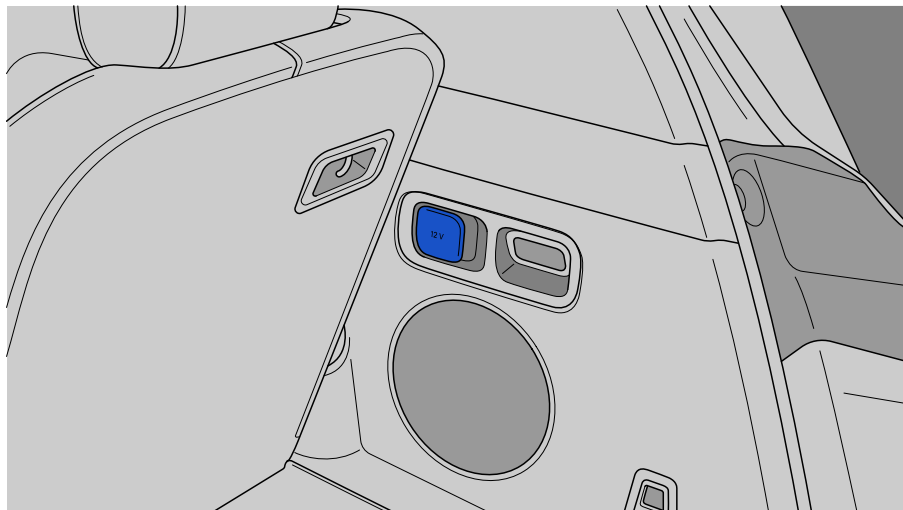

其它车内装备

⚠ 警告

请勿在 12V 电源插座上使用功率超过 180W 的设备，避免因电流过大造成保险丝或线路烧毁甚至引发火灾。

⚠ 注意

当不使用 12V 电源插座时，请始终保持电源插座盖关闭，避免异物或液体进入电源插座而造成损坏。

220V 电源插座

220V 电源插座位于第三排座椅座垫下方。

电源开启时，可使用 220V 电源插座为电压为 220V、最大功率为 1100W 的设备供电。

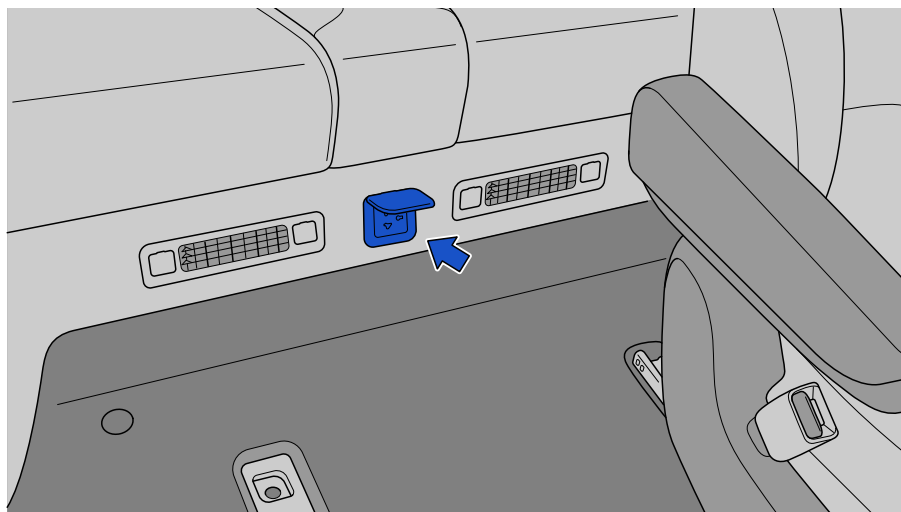

一、开启和关闭

在中控屏设置中点击“车辆”，选择“维护”，点击“电源插座”图标。设置 220V 电源插座的开启与关闭。



以下情况，220V 电源插座将自动关闭或无法开启：

- 动力电池电量过低。
- 车辆 OTA 升级过程中。
- 用电设备功率过大。
- 系统发生故障。

⚠ 警告

- 请勿在 220V 电源插座上使用功率超过 1100W 的设备，避免因电流过大造成线路烧毁甚至引发火灾。
- 请勿让儿童接触 220V 电源插座，避免儿童将手指或其他物品塞进电源插座中，从而造成触电或损坏电源插座。

其它车内装备

注意

当不使用 220V 电源插座时，请始终保持电源插座盖关闭，避免异物或液体进入电源插座而造成损坏。

无线充电器

车辆电源开启时，可以将具备无线充电功能的设备放在无线充电面板处进行无线充电。

本车配备两个无线充电面板，均位于中控台前部。充电时请将设备平放在充电区域内。

www.carobook.com

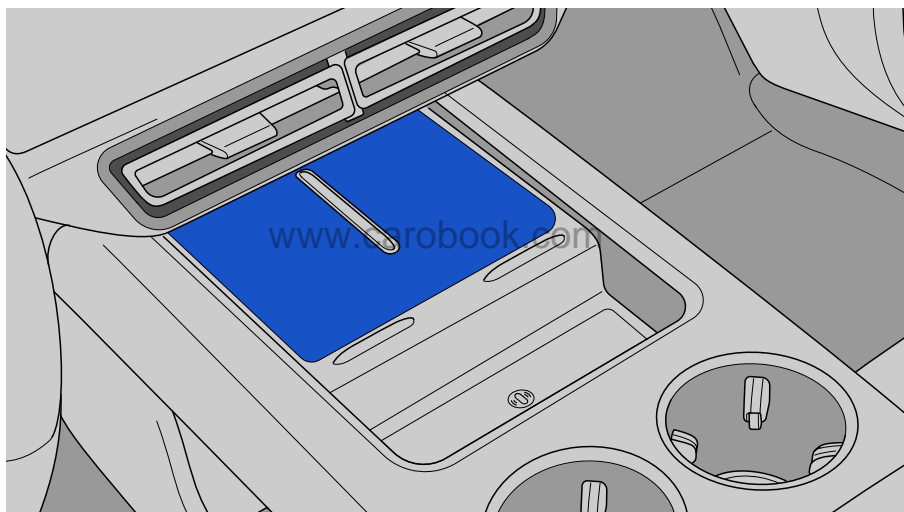

其它车内装备

一、设置

在中控屏设置中点击“配件”，选择“充电面板”，点击“主驾”或“副驾”下方的选项，设置主驾或副驾无线充电功能的开启与关闭。



注意

- 关闭车门或启动车辆时，无线充电器功能将自动暂停，随后自行恢复，属于正常现象无需处理。
- 充电时，无线充电面板和手机将会发热，属于正常现象。温度过高时，系统会停止充电，待温度降低后会继续充电。
- 使用无线充电器时，注意手机与无线充电面板之间不得存在金属物品，避免出现充电不良或异常发热等现象。

USB 电源接口

1. 前排

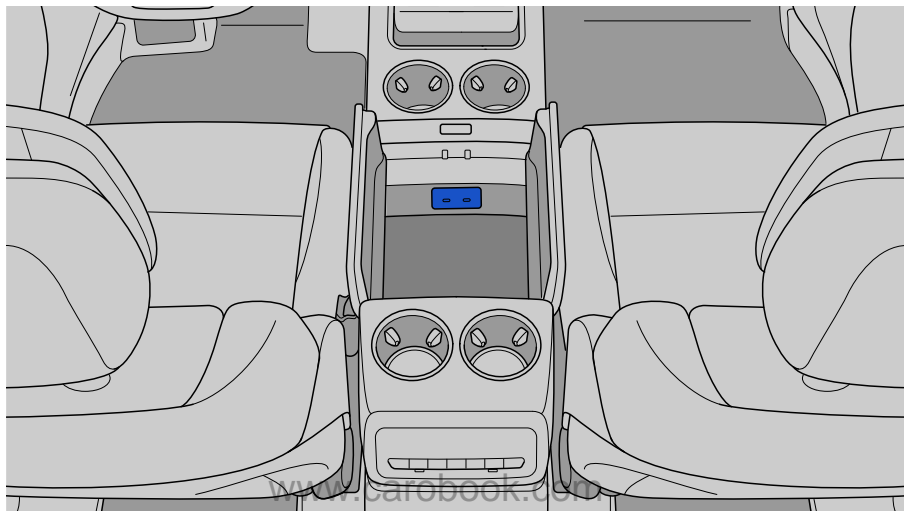

前排 Type-C 接口位于扶手箱内。

- 左侧 Type-C 接口可用于充电或连接行车记录仪闪存盘，最大提供 5W 的充电功率。
- 右侧 Type-C 接口可用于充电或数据传输，最大提供 15W 的充电功率。



2. 第二排

第二排 Type-C 接口位于扶手箱后部。

- 左侧  Type-C 接口，支持 DP 信号输入和电力输出，可用于投屏和充电，最大提供 60W 的充电功率。
- 右侧  Type-C 接口，支持 DP 信号输出和电力输出，可用于 AR/VR 和充电，最大提供 60W 的充电功率。

其它车内装备

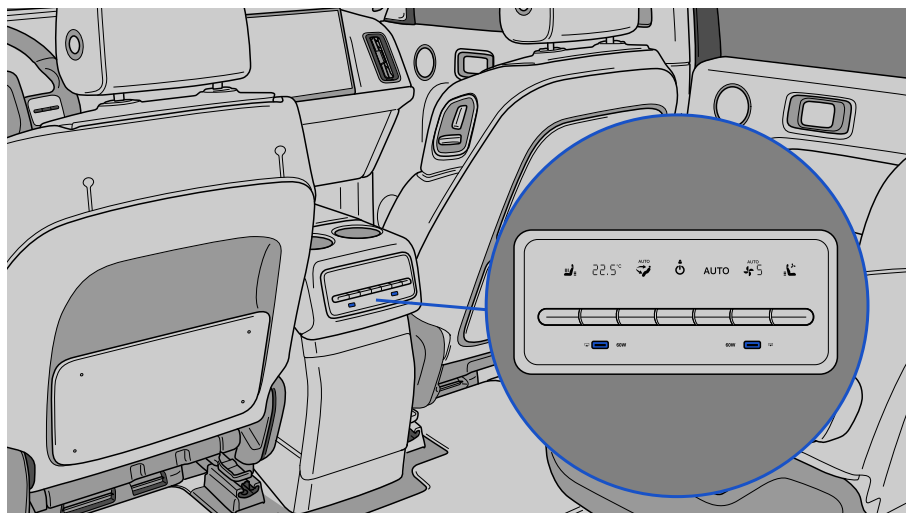

3. 第三排

www.carobook.com

第三排 Type-C 接口位于左、右两侧第三排座椅扶手上方的 C 柱上，仅用于充电。

- 最大提供 15W 的充电功率。

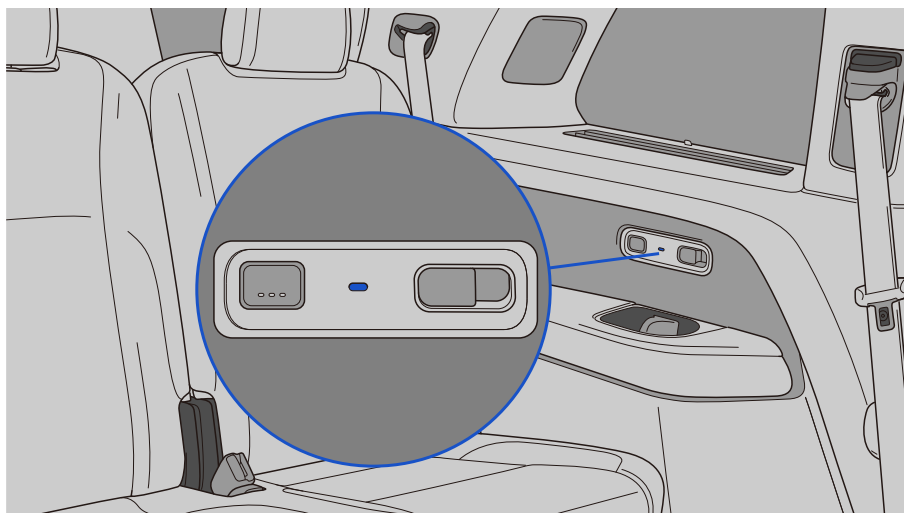

⚠ 注意

www.carobook.com

在电源接口上连接设备时，请务必使用 USB2.0 兼容导线。使用不兼容导线会导致充电缓慢，并且在访问设备时可能会发生连接问题。

行车记录仪

行车记录仪用于记录车辆在行驶过程中的视频，也可以为交通事故提供证据。行车记录仪功能包含循环录制和紧急录制。

一、界面说明

在中控屏应用列表中点击“行车记录”，进入行车记录仪界面：

其它车内装备

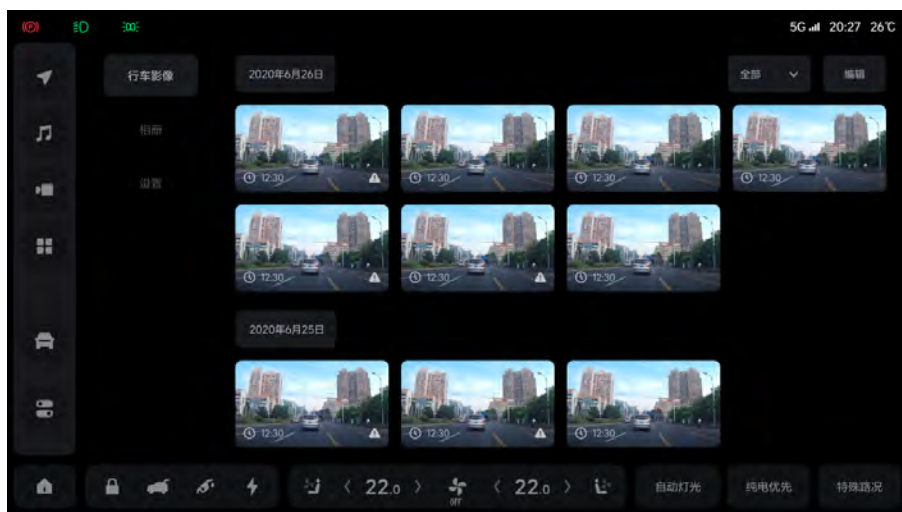

- 行车影像:点击进入行车影像文件夹,可以查看和管理录制的视频。
- 相册:点击进入相册文件夹,可以查看和管理行车记录仪的照片(包括查看视频时的截图)。
- 设置:点击进入行车记录仪功能设置界面。

二、循环录制

当车辆启动时,行车记录仪功能将会自行启动,进入循环录制;按设定的循环录制时长,循环地进行视频录制。

提示

- 录制的视频文件储存于行车影像文件夹中。
- 根据法律法规要求,外部车辆牌照与外部行人面部特征属于个人信息,若您拷贝您行车记录仪内的影像资料并使用时,请务必遵守法律法规要求。

三、紧急录制

当车辆在行驶过程中,车辆急加减速或发生碰撞时,进入紧急录制。行车记录仪将录制碰撞前后一段时间内的视频。

进入紧急录制时，当前进行中的循环录制将中断录制并储存；紧急录制结束后，将恢复循环录制。

提示

- 录制的视频文件储存于行车影像文件夹中。
- 根据法律法规要求，外部车辆牌照与外部行人面部特征属于个人信息，若您拷贝您行车记录仪内的影像资料并使用时，请务必遵守法律法规要求。

四、行车记录仪设置

在行车记录仪界面点击“设置”，进入行车记录仪设置界面。

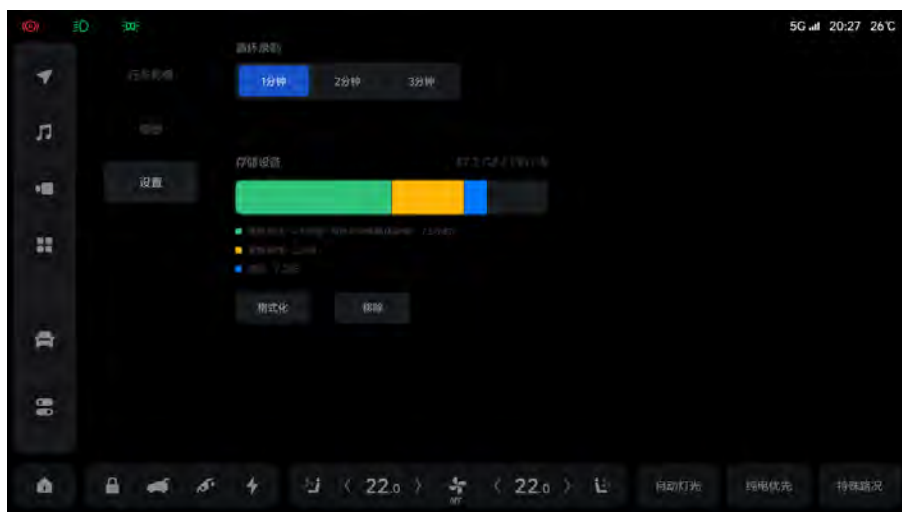

- 循环录制:设置循环录制每段视频的录制时长。共有三种录制时长设置，分别为:1分钟、2分钟、3分钟。
- 储存设备:显示当前闪存盘内各视频、照片对闪存盘容量的占用情况。
- 格式化:点击该图标，弹出提示框，点击提示框“确定”图标，将格式化闪存盘。
- 移除:移除闪存盘前，点击该图标，弹出提示框，点击提示框“继续”图标，停止当前录制并保存视频，移除闪存盘。

其它车内装备

五、闪存盘安装位置

行车记录仪闪存盘安装在扶手箱内的左侧 Type-C 接口上。

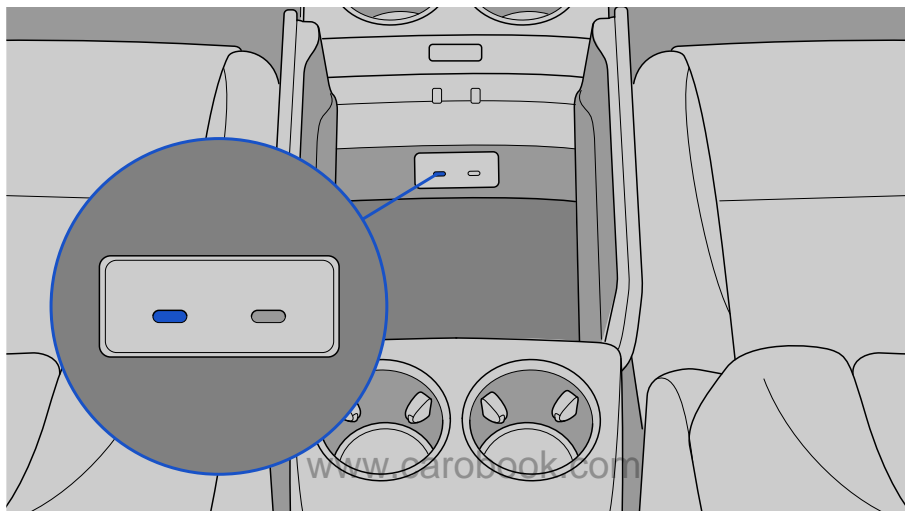

⚠ 注意

车辆运行过程中请勿拔出闪存盘，否则会导致最后一个视频无法播放。如需拔出闪存盘，请在行车记录仪设置界面点击“移除”，在提示框中点击“继续”后方可拔出闪存盘。

⚠ 提示

- 原车不带行车记录仪闪存盘，用户需自行购买闪存盘并安装后方可正常使用行车记录仪功能。
- 行车记录仪仅支持 USB2.0 以上、容量为 32GB 以上、且长度不大于 57mm 的 Type-C 接口闪存盘。

拖车检测

满足以下所有条件时，激活拖车检测：

- 车辆电源处于关闭状态。
- 行车记录仪闪存盘的可使用存储空间不低于 50%。
- 动力电池电量不低于 20%。
- 车辆不处于拖车模式、举升模式、放电模式、露营模式、OTA 模式或低功耗模式。

拖车检测激活后，当系统检测到车辆被异常移动时，车辆摄像头开始进行录制视频，同时通过理想汽车 APP 向您发出告警信息，提示您的车辆正在被移动。

⚠ 注意

- 视频录制过程中，若解锁车辆，则结束本次视频录制。
- 录制的视频可通过行车记录仪界面进行查看。
- 在网络信号较差的环境，告警信息可能会上传延时或不成功。

麦克风

全车共有 6 个麦克风，分别位于左、右两侧辅助拉手和第三排阅读灯旁，在通话或语音控制的场景时，收录车厢内的声音。

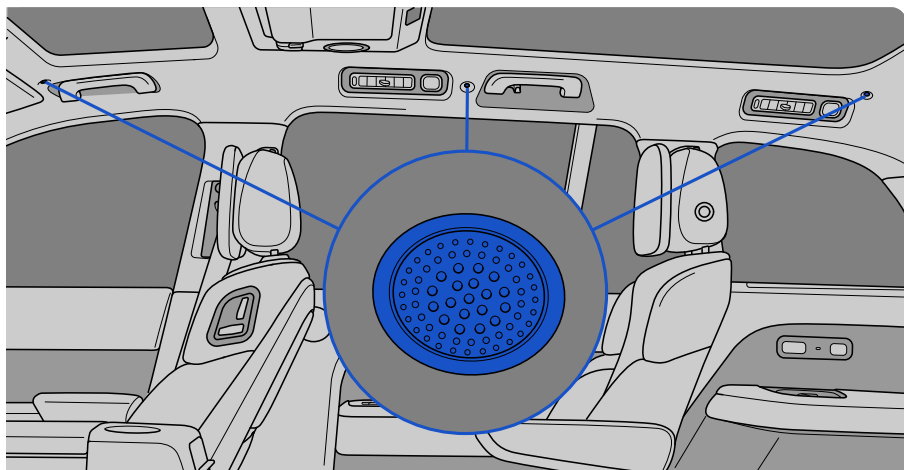

其它车内装备

⚠ 注意

请勿将尖锐的针状或类似的物体插入麦克风网罩中，避免损坏麦克风。

辅助拉手

使用辅助拉手时，展开扶手即可。不使用时放手即可自行回位。

在车辆快速行驶或抖动时，乘客可通过辅助拉手来保持身体平衡。

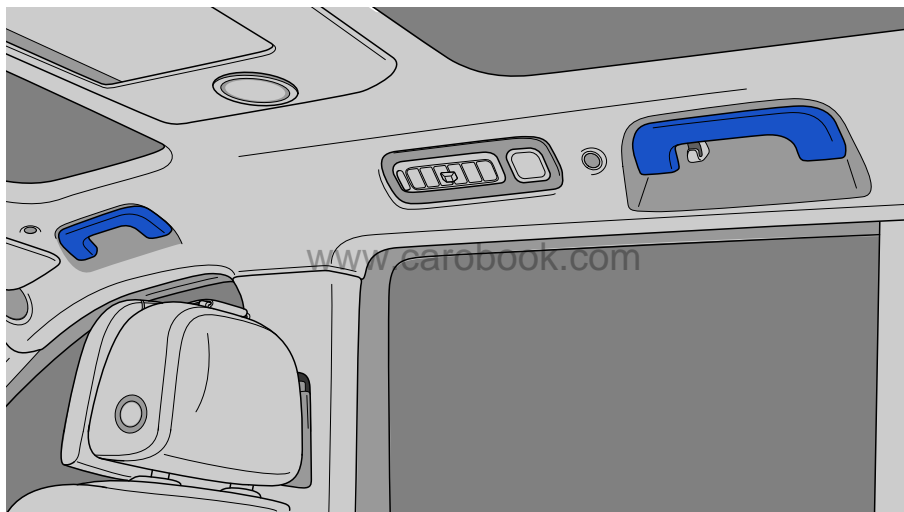

⚠ 警告

请勿在辅助拉手上悬挂重物或放置沉重负载，避免损坏。

衣帽钩

第二排座椅两侧上方的辅助拉手带有衣帽钩，仅用于放置衣帽类物品。

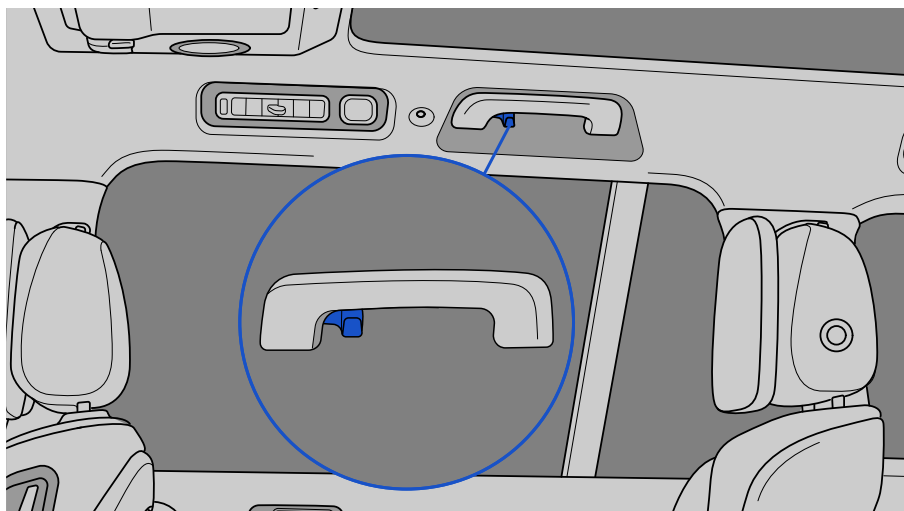

警告

www.carobook.com

请勿在衣帽钩上悬挂衣架或其它物品，在侧安全气囊展开时，这些物品可能会弹出，而导致事故发生。

电动踏板

电动踏板属于选装配件。

一、设置

在中控屏设置中点击“配件”，选择“电动踏板”，可设置电动踏板的开启方式。

电动踏板



二、电动踏板展开

www.carobook.com

1. 手动展开

车辆静止或车速低于 5km/h 时，在中控屏设置电动踏板开关为“临时开启”，展开电动踏板。

⚠ 提示

电动踏板手动展开后，当车速超过 5km/h 时，电动踏板将自动收回，此时电动踏板开启方式切换至临时开启前状态。

2. 自动展开

在中控屏设置电动踏板开关为“自动开启”，在以下情况，电动踏板将自动展开：

- 所有车门全部关闭时，开启某侧车门，对应侧电动踏板自动展开。
- 车辆处于 P 挡或 N 挡时，车辆由锁止变为解锁状态，左右两侧电动踏板将自动展开。

⚠ 注意

展开电动踏板前，务必确保电动踏板运动区域内无障碍物，避免损坏电动踏板。

⚠ 提示

- 当车辆处于越野脱困模式时，如果点击“临时开启”或“自动开启”，将会弹出提示框，需点击确认后才可开启。
- 当便捷上下车功能开启时，如果点击“自动开启”，将会弹出提示框，需点击确认后才可开启；开启后，便捷上下车功能自动关闭。
- 进入擦车模式时，电动踏板保持展开状态；退出擦车模式后，电动踏板恢复至之前的状态。

三、电动踏板收回

1. 手动收回

在中控屏设置电动踏板开关为“保持关闭”，收回电动踏板。

2. 自动收回

在中控屏设置电动踏板开关为“自动开启”，在以下情况，电动踏板将自动收回：

- 车辆处于 D 挡或 R 挡时，如果同侧车门全部关闭，对应侧电动踏板将立即自动收回。
- 车辆处于 P 挡或 N 挡时，如果同侧车门全部关闭，对应侧电动踏板将延时 5 秒后自动收回。
- 所有车门全部关闭时，车辆由解锁变为锁止状态，左右两侧电动踏板将自动收回。

⚠ 提示

如果车辆解锁 60 秒内没有打开左侧或右侧车门，则对应侧电动踏板将在 60 秒后自动收回；如果 60 秒内车辆由 P 或 N 挡切换至 D 或 R 挡，则左右两侧电动踏板立即收回。

四、防夹功能

电动踏板配备防夹功能，如果在运动过程中遇到障碍物，电动踏板将沿相反方向运动；在触发防夹功能后，沿相反方向运动过程中遇到障碍物时，电动踏板将停止当前运动。

电动踏板

五、车辆举升

警告

电动踏板不可承载车身重量，严禁使用电动踏板举升车辆。

如使用车轮承载车身，需在中控屏开启车辆举升模式。

如使用车身举升点进行举升，请参照以下步骤执行：

1. 在中控屏开启车辆举升模式。
2. 设置电动踏板临时开启，保持电动踏板展开状态。
3. 更换合适的举升机支撑头，避免电动踏板受力，损坏电动踏板。
4. 完成车辆举升。

举升结束后，应先移除支撑头和举升臂再进行车辆移动工作。

警告

www.carobook.com

尽管有防夹保护，仍要注意电动踏板的运动区域畅通无阻，但在特殊情况下（例如障碍物较薄或较软）将无法确保防夹功能启动。

提示

- 车辆发生碰撞事故时，电动踏板功能将被禁用。
- 车辆上下坡前，可调整悬架高度到高，避免坡度过大磕碰电动踏板。

驾驶车辆

一、启动车辆

启动车辆。

二、车辆起步

1. 踩下制动踏板，启动车辆。

2. 将挡位切换至 D 挡。
3. 逐渐松开制动踏板，轻轻踩下加速踏板以使车辆加速。

三、驻车

1. 踩下制动踏板，停稳车辆。
2. 将挡位切换至 P 挡。
3. 关闭全部车门后，锁止车门。

警告

- 请勿在车辆行驶中随意操作换挡杆，避免因挡位突然切换而引发事故。
- 请勿在操作换挡杆时踩下加速踏板，避免在挡位切换时车辆突然加速而造成交通事故或人员伤害。
- 请勿在驾驶过程中调节车辆设备，避免影响车辆操控。
- 请勿在积水深度不明的路段行驶，避免损坏电气零部件或增程器等。
- 请勿在驾驶过程中，将身体的任何部位伸出车外。
- 请勿在通风不良或封闭的场所中，长时间运行增程系统。
- 请勿在任一轮胎悬空或车辆陷在沙地、泥地中时，使车轮过度空转，避免车辆突然加速而引发事故。
- 请勿将车辆停放在易燃易爆物品的上方或附近，避免引发火灾。
- 请勿将眼镜、打火机或喷雾罐放在储物装置中，避免因颠簸而损坏物品。
- 请勿在湿滑路面上紧急制动、加速或急打方向盘，避免降低甚至失去对车辆的操控能力。
- 请勿驾车驶过易燃物，避免因易燃物燃烧而损坏车辆，甚至引发火灾。
- 请勿无故踩下加速踏板，避免车辆突然加速而引发事故。
- 请勿使用加速踏板或同时踩下加速踏板和制动踏板在坡道上停车。

注意

- 下陡坡时，请使用陡坡缓降功能以保持车速稳定。
- 在颠簸路面上驾驶车辆时，要尽量低速驾驶，避免损坏车轮或车辆底部等。
- 在车辆需要涉水行驶时，请先检查水深，以确保车辆能安全通过。
- 驶过水坑后，请轻踩制动踏板使制动器保持干燥，确保制动系统能正常工作。

驾驶前

⚠ 注意

- 在涉水路段行驶且车辆进水后，请驾驶车辆至理想汽车服务中心进行检查。
- 轮胎泄气或损坏，可能导致车辆发出异常声音、振动、难以控制车辆或车辆异常倾斜。在轮胎泄气或损坏时需紧握方向盘，缓慢踩下制动踏板。

货物和行李

放置在后备厢内的物品可使用行李固定环进行固定，避免因行李晃动而影响行车安全。

⚠ 警告

- 请勿在后备厢内存放易碎、易燃易爆等危险品，避免引起火灾、爆炸或物品损坏。
- 请勿在车辆超载的情况下驾驶车辆，避免因惯性过大，导致制动距离过长而引发事故。
- 请勿在载荷分布不均的情况下驾驶车辆，避免在转弯时，车辆失去平衡。
- 后备厢内的物品必须固定，否则紧急制动或发生事故时，物品可能向前飞出，致伤车内乘员。

www.carobook.com

⚠ 注意

尽可能将货物和行李放置在后备厢中。

挂车牵引

不允许使用本车辆来牵引其他车辆，也不允许在车辆上安装牵引钩或安装用来承载轮椅、滑板车、自行车等其他外置物体牵引钩支架。

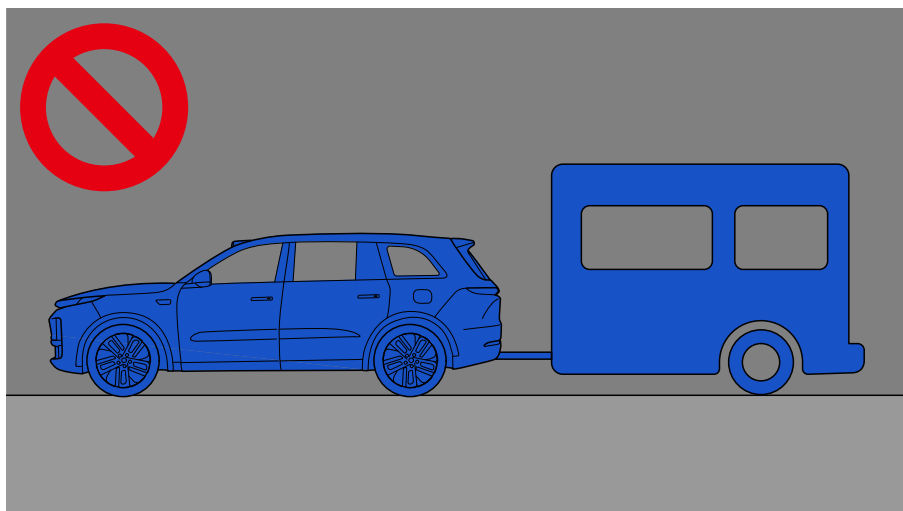

电源模式切换

www.carobook.com

随身携带智能钥匙时，可切换电源模式。

一、切换电源模式

1. 电源开启

ACC:当携带智能钥匙解锁车辆后，中控屏会点亮，车内电器功能可正常使用。

车辆启动:车辆解锁后踩下制动踏板，启动车辆。

提示

- 连接充电枪时，无法启动车辆。
- 车辆启动后，安全驾驶交互屏显示“READY”指示灯。

2. 电源关闭

驾驶规范

当您携带智能钥匙离开驾驶位置，关闭所有车门（包括后备厢门）并锁止车辆后，车辆电源关闭。

车辆处于静止状态，也可通过在中控屏设置中点击“车辆”，选择“维护”，点击“整车电源”下方的选项，弹出提示框，点击提示框“确认”图标后，关闭电源；踩下制动踏板即可重新开启电源。



提示

- 当电源开启，车内无人且未检测到智能钥匙时，若用户未锁车，一段时间后车辆会自动关闭电源。
- 当车辆启动时，若检测到驾驶员侧车门打开且驾驶员离开座椅，车辆将会由启动模式自动切换至 ACC 模式。

换挡机构

车辆使用的换挡机构为电子换挡杆，共有 4 个挡位，分别为 P 挡、R 挡、N 挡和 D 挡。

一、操作换挡杆

启动车辆后，踩下制动踏板，将换挡杆向上或向下拨动到指定位置，以切换挡位。

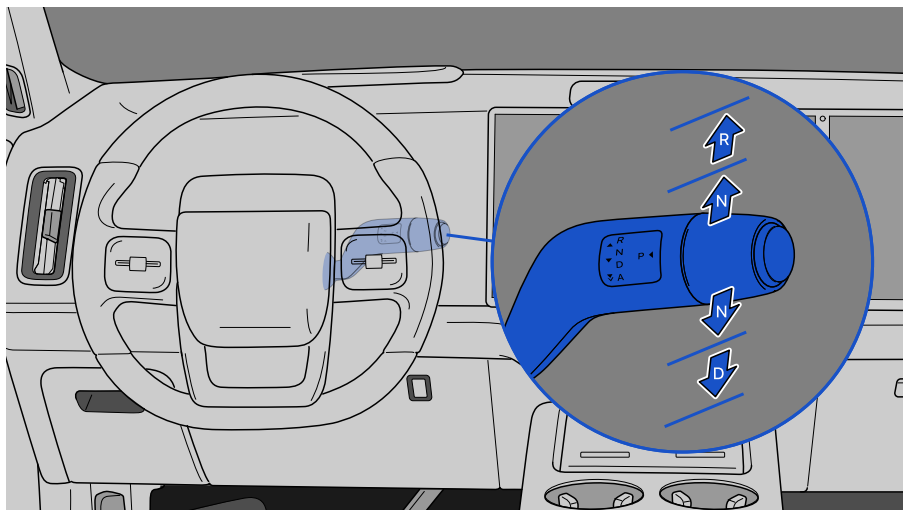

提示

www.carobook.com

如果在当前行驶速度不允许或未踩下制动踏板的情况下尝试换挡，中控屏将进行信息提示，同时挡位保持不变。

二、挡位的用途

挡位	功能
P	驻车
R	倒车
N	空挡
D	前进

三、挡位切换

P 驻车挡:

驾驶规范

- 车速低于约 2km/h 时，按下换挡杆末端的 P 挡按钮并松开，车辆进入 P 挡。

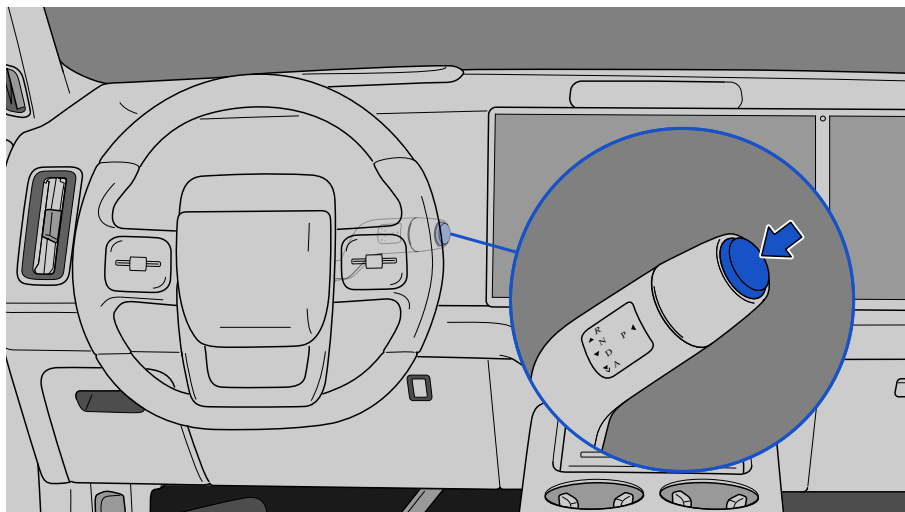

- 车速低于约 2km/h 时，满足以下任一条件时，车辆会自动切换至 P 挡：

- ◆ 连接充/放电枪。
- ◆ 车辆电源关闭或切换至 ACC 模式。
- ◆ 手动激活电子手刹。
- ◆ 打开驾驶员侧车门。

警告

- 驾驶员有责任在下车前确保车辆切换至 P 挡。请勿依靠车辆自动切换至 P 挡，该功能并非在所有情况下都起作用。
- 在紧急情况下，如果制动功能不正常，请长按换挡杆末端的 P 挡按钮激活动态驻车制动（CDP）功能以停车。除非绝对必要，请勿使用此方法停车。

提示

如果在 P 挡按钮按下的情况下尝试切出 P 挡，挡位将保持在 P 挡不变。

R 倒车挡:

车速低于约 8km/h 时，踩下制动踏板，将换挡杆向上拨到底并松开，车辆进入 R 挡。

N 空挡:

车速低于约 8km/h 时，踩下制动踏板，向上或向下拨动换挡杆到第一挡位并松开，车辆进入 N 挡。

D 前进挡:

车速低于约 8km/h 时，踩下制动踏板，将换挡杆向下拨到底并松开，车辆进入 D 挡。

注意

如无法正常换挡，请及时联系理想汽车客服中心。

提示

在您离开车辆时，车辆会自动切换至 P 挡。要使车辆保持 N 挡，需在中控屏中启用拖车模式。

转向信号灯控制

向右转向:向上拨动转向信号灯控制杆至位置 1，右侧转向信号灯和安全驾驶交互屏转向指示灯连续闪烁，方向盘回位后，转向信号灯自动熄灭。

向右变换车道:向上拨动转向信号灯控制杆至位置 2，右侧转向信号灯和安全驾驶交互屏内的转向指示灯同时闪烁 3 次。

向左变换车道:向下拨动转向信号灯控制杆至位置 3，左侧转向信号灯和安全驾驶交互屏内的转向指示灯同时闪烁 3 次。

驾驶规范

向左转向:向下拨动转向信号灯控制杆至位置 4,左侧转向信号灯和安全驾驶交互屏转向指示灯连续闪烁,方向盘回位后,转向信号灯自动熄灭。

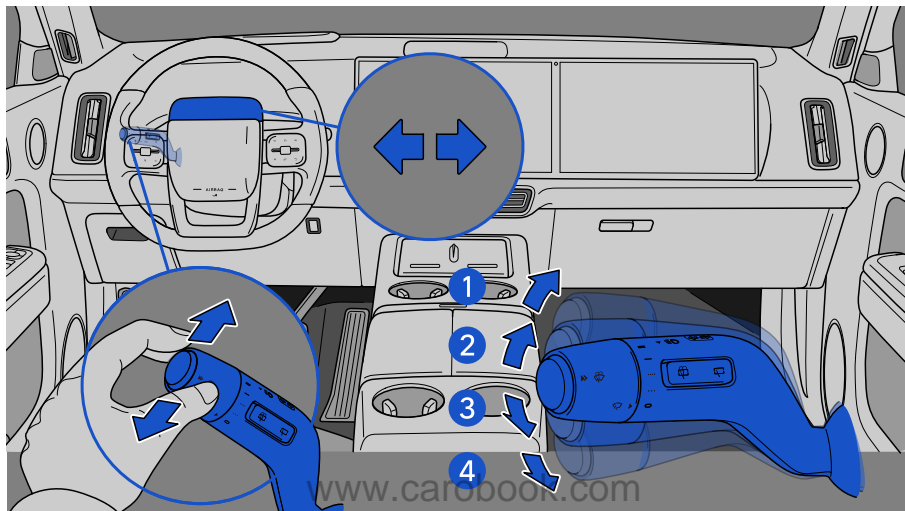

提示

- 转向信号灯闪烁期间,如需手动关闭,请将转向信号灯控制杆拨动至位置 2 或位置 3。
- 若安全驾驶交互屏转向指示灯闪烁频率较快,则表示车辆某个转向信号灯故障,请及时前往理想汽车服务中心进行检修。

车外低速提示音

车外低速提示音用来提醒驾驶员和行人。在车外低速提示音开启状态下,根据车速信息自动判断是否发出提示音。

车外低速提示音功能在车辆电源开启时默认开启。

一、设置

在中控屏设置中点击“车辆”,选择“维护”,点击“低速警示音”下方的选项,可设置车外低速提示音功能的开启与关闭。



注意

www.carobook.com

车外低速提示音系统暂停开关仅在短距离内没有其他道路使用者，且周围环境明显不需要提示音时才可使用。

特殊路况

在中控屏底部功能栏中点击“特殊路况”，可在“陡坡缓降、湿滑路面、越野脱困”三种特殊路况模式间进行选择。

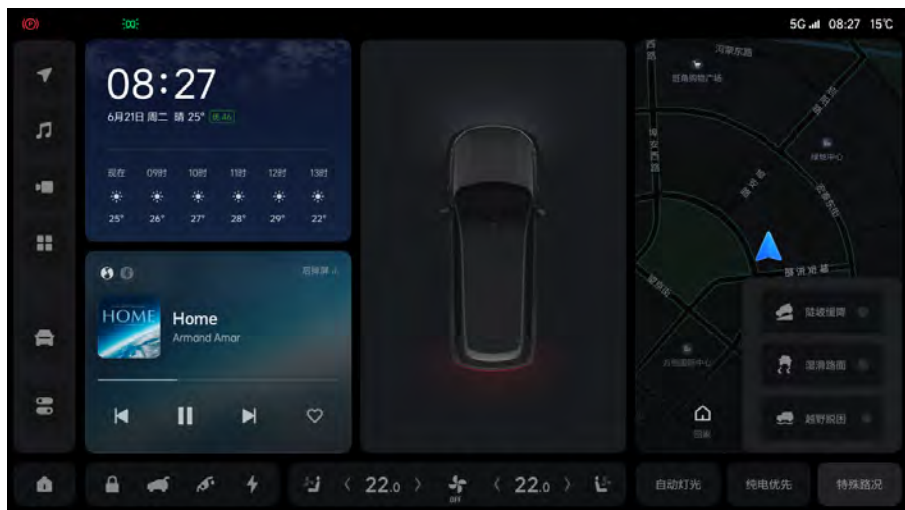

- 陡坡缓降:陡坡缓降系统的作用是在车辆下坡时,对车轮施加一定的制动力保证车速稳定。
- 湿滑路面:易滑路面上行驶请开启湿滑路面模式。湿滑路面模式下,车辆通过调整前后桥的动力输出,使车轮不易打滑。方便车辆顺利通过冰雪或泥泞的路面。
- 越野脱困:在越野驾驶时请开启越野脱困模式。越野脱困模式激活时通过对车轮的电子限滑作用产生最大牵引力,同时自动调整悬架高度,提升车辆的通过性,有利于车辆在恶劣的路面条件下顺利脱困。

⚠ 提示

在越野脱困模式下,车辆的加速性能和弯道行驶稳定性会受到限制,高速行驶时请关闭此模式。

胎压监测系统 (TPMS)

胎压监测系统能够监测车辆胎压信息,并在中控屏上显示当前的胎压信息。当轮胎出现低压、高压、快速泄气以及高温等异常状况时,报警声会鸣响一声、胎压系统警告灯点亮、同时中控屏会显示相关的文字报警信息。

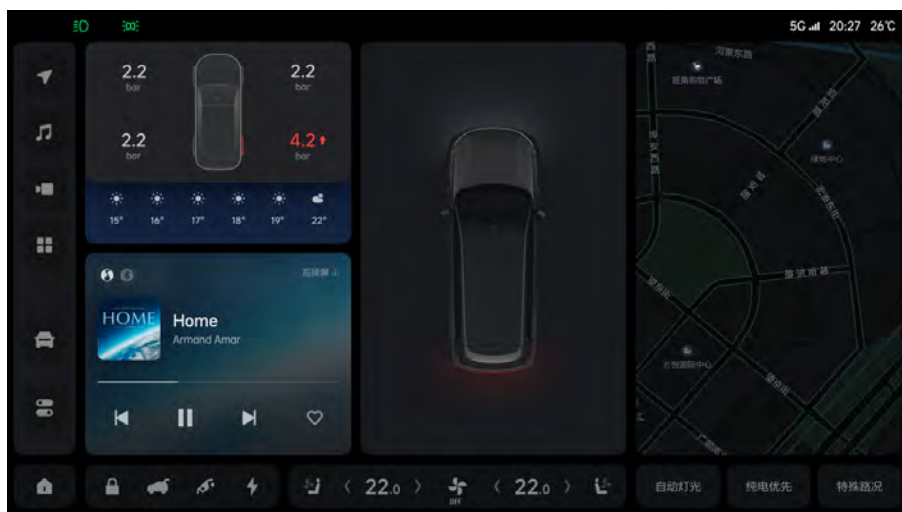

一、常规报警及应对方法

www.carobook.com

报警类型	处理措施
低压报警	补充轮胎气压至标准气压值
高压报警	降低轮胎气压至标准气压值
高温报警	停止行车并检查轮胎气压
快速泄气	停止行车并检查轮胎

⚠ 注意

为了提高驾驶安全性和车辆性能，在胎压监测系统不能正常工作时，请联系理想汽车客服中心。

二、TPMS 胎压监测系统的局限性

在以下情况，胎压监测系统可能受限或无法正常使用：

- 安装了影响无线电波信号的车窗贴膜。

驾驶规范

- 车轮无胎压监测传感器。
- 胎压监测传感器未按要求安装。
- 胎压监测系统未学习。
- 轮胎气压快速降低时（如：爆胎）。
- 靠近电视塔、发电厂、加油站、无线电台、大型显示屏、机场或产生电磁干扰的设施时。
- 携带相同频率设备、移动电话或其它产生电磁干扰的设备时。
- 使用车载外接移动设备时，如外接设备发射相同频率会影响胎压监测系统工作。

提示

- 受无线电波的影响导致未正确显示胎压信息时，可通过驾驶车辆远离无线电波设备或改变干扰无线电波的频率等，使胎压信息得以校正。
- 车轮换位、更换车轮或胎压监测传感器后，请驾驶车辆至理想汽车服务中心进行胎压传感器学习。

电控可调空气悬架

www.carobook.com

电控可调空气悬架是一种电子调节的空气悬架和减振系统。使车辆在不同装载情况或行驶环境的情况下都可保持在设置的高度。您可通过设置选择行驶时的车辆高度。

一、悬架高度调节

在中控屏设置中点击“车辆”，选择“驾驶”，点击“悬架高度”下方的选项，可在“低、标准、高”三种悬架高度之间进行切换。



也可通过[安全驾驶交互屏](#)进行悬架高度调节。

www.carobook.com

提示

- 悬架自动调节提示功能开启后，悬架高度在调节过程中，中控屏会显示提示信息。
- 反复调节悬架高度，压缩机将进入热保护状态，需等待一段时间才能继续调节。
- 越野脱困模式下，悬架高度默认为“高”，悬架高度“低、标准”不可设置。
- 弹射起步模式下，悬架高度“高”不可设置。
- 举升模式下，悬架高度调节功能自动关闭。
- 车辆在较长时间放置后，空气弹簧内压力可能会降低，导致车身高度降低，这种情况并非功能故障。当车辆唤醒后，车身高度自动恢复到之前的高度。
- 锁止车辆时，可能会对系统进行气压补充，属于正常现象。

二、悬架高度随速调节

电控可调空气悬架具备悬架高度随速调节功能，车辆行驶时会根据速度自动调节悬架高度。

- 越野脱困模式下，悬架高度自动调节为“高”，当车速超过约 40km/h，或车速超过约 30km/h 且持续约 30 秒时，悬架高度将自动随车速到“标准”高度，之后当车速恢复到低于约

驾驶规范

20km/h，或车速低于约 30km/h 且持续约 10 秒时，悬架高度将自动随车速到“高”高度，最终中控屏显示悬架高度为“高”。

提示

关闭越野脱困模式后，悬架高度自动恢复至越野脱困模式开启前的设置。

- 非越野脱困模式下，如果设置悬架高度为“高”，当车速超过约 40km/h，或车速超过约 30km/h 且持续约 30 秒时，悬架高度将自动随车速到“标准”高度；当车速超过约 120km/h，或车速超过约 110km/h 且持续约 30 秒时，悬架高度将自动随车速到“低”高度，之后当车速恢复到低于约 70km/h，或车速低于约 80km/h 且持续约 10 秒时，悬架高度将自动随车速到“标准”高度，最终中控屏显示悬架高度为“标准”。
- 如果设置悬架高度为“标准”，当车速超过约 120km/h，或车速超过约 110km/h 且持续约 30 秒时，悬架高度将自动随车速到“低”高度，之后当车速恢复到低于约 70km/h，或车速低于约 80km/h 且持续约 10 秒时，悬架高度将自动随车速到“标准”高度，最终中控屏显示悬架高度为“标准”。

www.carobook.com

提示

悬架高度设置为低时，悬架高度不会随车速调节。

三、悬架舒适度模式

在中控屏设置中点击“车辆”，选择“驾驶”，点击“悬架舒适度”下方的选项，可在“舒适、标准、运动”三种模式间进行切换。

- 舒适：偏重于乘坐舒适性。
- 标准：平衡舒适性和操纵性。
- 运动：偏重于安全性和操纵稳定性。



提示

www.carobook.com

- 越野脱困模式激活时，悬架舒适度模式自动选择为“运动”。
- 湿滑路面模式激活时，悬架舒适度模式自动选择为“舒适”。

四、便捷上下车

车辆静止时，在中控屏设置中点击“车辆”，选择“驾驶”，点击“便捷上下车”下方的选项，设置便捷上下车功能的开启与关闭。

驾驶规范



功能开启时，驾驶员驾驶车辆停止，切换挡位为 P 挡后，激活便捷上下车功能，车身高度自动降到最低。

功能关闭时，驾驶员换挡位为 P 挡时，车身高度不会降到最低。

在以下情况，便捷上下车功能将无法激活：

- 车速高于 5km/h。
- 任一车门打开。
- 车辆处于非常陡的坡道上。

⚠ 注意

降低车身高度前，请注意车辆周围环境，避免车底障碍物对底盘造成损坏。

⚠ 提示

当电动踏板开关处于“自动开启”时，如果开启便捷上下车功能，将会弹出提示框，需要确认后才可开启；开启后，电动踏板开关自动切换至“保持关闭”。

五、系统故障

1. 悬架电子调节故障

当悬架高度控制系统故障导致高度不能调节时，点亮黄色悬架电子调节故障警告灯，并在中控屏显示“悬架高度调节停止工作，请联系理想汽车客服中心”提示信息。

2. 悬架减振系统故障

当悬架减振系统发生故障时，点亮黄色悬架减振系统故障警告灯，并在中控屏显示“减振控制功能停止工作，请联系理想汽车客服中心”提示信息。

当悬架电子调节和悬架减振系统同时发生故障时，中控屏将显示“悬架系统停止工作，请联系理想汽车客服中心”提示信息。

注意

如果连续升高降低悬架，空气悬架压缩机可能会过热，此时中控屏会显示“悬架系统停止工作。温度降低后，将自动恢复”提示信息。

六、装载模式

激活:车辆静止状态，打开后备厢门，按压装载模式按钮，激活装载模式，车辆后轴开始降低，按键指示灯闪烁，降低完成后，按键指示灯常亮，方便装载物品。

退出:激活装载模式后，按压装载模式按钮，退出装载模式，车辆后轴开始升高，按键指示灯闪烁，升高完成后，按键指示灯熄灭。

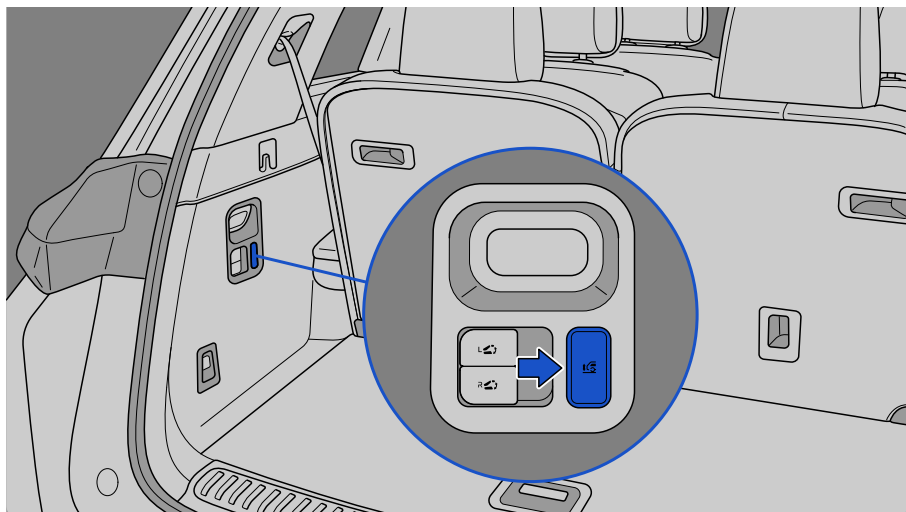

七、举升模式

www.carobook.com

举升模式开启后，悬架高度调节不可设置。

1. 手动开启与关闭

车辆静止状态下，在中控屏设置中点击“车辆”，选择“维护”，点击“举升模式”选项，设置举升模式的开启与关闭。



2. 自动开启与关闭

www.carobook.com

任一车轮处于悬空状态时，举升模式将自动开启。

如果举升模式已开启，当车速大于 5km/h 时，举升模式将自动关闭。

⚠ 提示

- 系统工作过程中会听到车辆后部发出系统工作的声音，当系统气压不足时，系统自动启动气泵给系统充压，此时声音会明显增大，属于正常现象。
- 举升模式自动开启时，中控屏会进行信息提示，此时用户仍可手动开启举升模式。

随速可变电子助力转向

一、设置

在中控屏设置中点击“车辆”，选择“驾驶”，点击“转向模式”下方的选项，可在“舒适、标准、运动”三种转向模式间进行切换。

- 舒适:增加转向助力，转向较为轻松，适用于市区等交通拥挤的驾驶环境。

驾驶要领

- 标准:适用于一般驾驶习惯。
- 运动:减小转向助力,增加方向盘回馈,建议在高速、雨雪天气等场景下使用。



增程车辆驾驶要领

车辆使用中,必须遵守指定的驾驶规范以确保安全驾驶。

一、湿滑路面

在湿滑路面上驾驶车辆时,务必降低车速并小心驾驶。

在湿滑路面上紧急制动、急加速或急打方向盘时,轮胎容易打滑,难以控制车辆,容易发生意外事故。

二、涉水行驶

1. 需要涉水行驶时

- 涉水行驶前分析路况并确认积水深度,水深不得高于车身下边缘。在水深或路况不明时,车辆需绕行,禁止强行通过。

- 在涉水行驶时，请勿停车，保持低速（车速不得超过 10km/h）行驶。
- 在通过路口或与其它车辆交汇时，请小心驾驶，避免水浪盖过前格栅。

2. 车辆涉水后

- 连续轻踩制动踏板几次，清除制动盘残余的水分，确保制动系统能正常工作。
- 检查车辆喇叭。
- 检查车辆灯光。
- 请尽快到理想汽车服务中心进行常规检查，因为车辆在涉水行驶过程中，水可能会进入传动系统零部件内部稀释润滑脂并可能造成系统故障。

警告

- 请在车辆发生拖底或泡水后到理想汽车服务中心进行检查，避免因动力电池出现机械损坏或高压安全造成人身伤害或车辆损坏。
- 请勿在积水深度不明的路段行驶，避免损坏电气零部件或增程器等。
- 请勿在含盐的积水路段行驶，避免腐蚀车身。
- 请勿长时间涉水行驶，避免损坏车辆。

三、越野脱困

警告

- 如果以一定角度在陡坡行驶或在陡坡上转向，车辆可能会侧滑、侧倾并翻车，存在事故风险。
- 当车辆上坡行驶时，请沿斜坡中向线（直线向上或向下）行驶，请勿调转车辆。
- 如果树叶、草或细枝等易燃材料与发热的排气系统零部件接触，则可能被引燃，存在火灾风险。
- 当越野行驶或在未铺砌的路面上行驶后，请驾车到理想汽车服务中心检查。特别是要清理卡在底盘下部的植物细枝和其它易燃物。

在以下路况行驶时存在车辆损坏风险：

- 车辆卡陷，例如在高路缘或未铺砌的道路上。

驾驶要领

- 以过高车速驶过障碍物，例如路缘、减速带或路坑。
- 重物撞击车底或底盘部件。

在此类情况下，车身、车底、底盘部件、车轮或轮胎可能受到不可见的损坏。遭受此类损坏的部件可能意外故障，或在事故中无法按照预期承受压力。

如果车底护板受损，树叶、草或细枝等易燃材料可能堆积在车底和车底护板之间。如果这些材料接触到排气系统的烫热零部件，则可能引发火灾。

在此类情况下，请立即到理想汽车服务中心检查并维修车辆。如果您在继续行车过程中发现行驶安全性受损，请立即选择安全地点停车，注意道路及交通状况。遇此情况，请咨询理想汽车客服中心。

越野行驶时，沙子、泥浆和水或油水混合物可能会进入制动器。这可能会因磨损加剧而导致制动效果减弱或制动功能完全失效。根据卡入制动器的物质的不同，制动特性也会不同。越野行驶后应清洁制动器。如果发现制动效果减弱或听到刺耳的噪音，请立即到理想汽车服务中心检查制动系统。应根据不同的制动特性对驾驶方式作出相应调整。

www.carobook.com

越野行驶会增加车辆损坏的可能性，进而可能会导致总成件或系统发生故障。请立即到理想汽车服务中心修理车辆损坏部位。应根据地形条件对驾驶方式作出相应调整。请谨慎驾驶。

四、安全制动

在车辆需要进行紧急制动时，请牢牢踩住制动踏板进行制动。

五、长下坡

长时间踩住制动踏板，即使作用在制动踏板上的压力很轻，也会造成制动装置过热、磨损、甚至失灵，从而发生意外事故。

请勿在 N 挡或动力系统关闭状态下依靠车辆惯性滑行，避免没有制动助力和转向助力，容易发生意外事故。

六、雨中驾驶

雨天驾驶时，经常会出现视野差、玻璃结雾、路面打滑等情况，请谨慎驾驶。

在湿滑路面上进行紧急制动、急加速或急打方向盘时，轮胎容易打滑，难以控制车辆，容易发生意外事故。

雨天驾驶时，轮胎与路面之间容易形成水膜，此时轮胎容易失去抓地力，请减速驾驶。

七、行驶里程

当您想获得最大行驶里程时，请注意下列几点：

- 能量回收：将滑行**能量回收**等级调整至高级别，可以在滑行时回收更多电能。
- 平稳驾驶车辆，避免急加速和急减速。
- 交通拥堵：尽量避开交通拥堵的道路行驶，走走停停的驾驶方式会加快电能消耗。
- 高速行驶：保持车速稳定，在需要制动时尽量提前并轻踩制动踏板，可将能量回收最大化。
- 空调：仅在必要时使用空调；使用空调时，应关闭车窗以减少阻力，有助于减少电能消耗，增加续航里程。
- 轮胎气压：确保轮胎气压处于正常范围之内。轮胎气压较低时，滚动阻力增大，将会增加电能消耗。
- 行李：行李过重时，会造成电能额外消耗。此外，加装车顶行李箱会导致风阻增大，从而增加电能消耗。
- 底盘：尽量避免车辆底盘沾有泥土等物体，不仅能减轻车辆自重，也能防止腐蚀。
- 定期保养：应定期保养车辆使其保持最佳的工作状态，脏污的空气滤清器、火花塞、机油等，均会降低增程器的性能。

八、避免损坏车辆零部件

请勿将转向盘长时间保持在转向极限位置，否则可能损坏转向电机。

在颠簸道路上行驶时，请尽量低速行驶以免损坏车轮、车辆底部等。

警告

请勿驾车驶过易燃物或在其附近停车，排气系统和废气可能会很热，如果附近有任何易燃物，则可能引起火灾。

驾驶要领

冬季驾驶要领

冬季驾驶车辆前，请做好必要的准备和检查，并以适合冬季主要天气状况的方式驾驶车辆。

一、冬季车辆准备工作

1. 使用适用于冬季温度的油液（机油、电池和增程器的冷却液和挡风玻璃洗涤液）。
2. 在冰雪路面行驶，需给车辆安装雪地轮胎或防滑链。

二、驾驶前准备

1. 如果车窗或雨刮器被冻结，请勿强行打开。应用温水融化冻结部位并立即将水擦拭干净，避免再次冻结。
2. 为确保散热系统正常工作，清除进气格栅处的积雪。
3. 检查并清除可能聚集在车窗、车外灯、车顶、底盘和轮胎周围的冰雪。
4. 进入车辆前，清除鞋底的冰雪或泥。

三、冰雪路面行驶时

www.carobook.com

- 始终与前方车辆保持安全距离，根据不同路况适当放低车速，避免急加速或减速。
- 转向时，提前降低车速，缓慢转动方向盘，匀速通过，避免急打方向盘。
- 时常停车检查车轮周围是否积有冰雪，避免因积有冰雪造成转向困难。

四、驻车

尽量将车辆停放在平缓的路段并将挡位切换至 P 挡，如有必要，请放置车轮挡块。

五、更换冬季轮胎

冬季在道路上行驶时，四个轮同时更换冬季轮胎，而且四个车轮必须采用相同直径、品牌、结构和胎纹的冬季轮胎。

警告

- 冬季轮胎的最高车速比较低，请勿超过轮胎允许的最高速度。

警告

- 请勿在车辆上使用不同的冬季轮胎。

六、防滑链

本车未配备防滑链，您可自行购买使用。

在购买时请仔细检查车辆轮胎的规格及防滑链的有关说明：

- 防滑链厚度不超过 10mm。
- 不合适的防滑链会损坏车辆轮胎、车轮及制动系统，请选择和本车轮胎相适应的防滑链，使用时请查阅防滑链的使用说明书。
- 防滑链仅可安装在后轮上。
- 安装防滑链后，行驶速度不得超过 50km/h 或防滑链制造商所允许的最高速度中较低的速度要求。
- 谨慎驾驶，避免道路隆起物、坑洼、急转弯或车轮抱死，这些可能会给车辆带来不利的影响。
- 为避免车轮损坏或防滑链过度磨损，在无雪路面上行驶时必须拆掉防滑链。

本车适用防滑链的轮辋和轮胎尺寸规格如下：

轮辋规格	轮胎规格
9.0JX21	265/45 R21

警告

- 请勿在驾驶车辆时，超过道路限速或所用冬季轮胎的规定限速。
- 请勿在颠簸路面或多坑路面上驾驶。
- 请勿在无积雪路面使用防滑链。
- 请勿使用指定规格之外的轮胎。
- 请勿使轮胎气压处于推荐范围之外。
- 请勿超过所用轮胎防滑链的规定限速。
- 请勿进行急加速、转向、制动和换挡操作。

警告

- 请勿以较高车速进入弯道，以确保能控制车辆。

增程车辆注意事项

一、动力电池注意事项

如果动力电池电量过低，车辆只能依靠增程器发电进行驱动，此时整车性能将会非常差。因此，需要预留一部分电能用以应对较为恶劣的行驶工况（如：超车、激烈驾驶、上坡等）。

二、排气系统

车辆的排气系统会产生高温，请勿将安装在此区域的隔热板拆除或对其加装底部保护层。

在增程器启动的状态下，干草、树叶、草之类的易燃物不可接触到高温排气装置。否则有可能引燃这些物品形成火灾，从而造成严重的人员伤害和车辆损坏。

三、停放车辆的冷凝水

www.carobook.com

使用空调后，车底地面存在水迹是正常现象（空调冷凝水）。

四、最高车速行驶

在特殊路面（如下坡）行驶时，最高车速行驶可能触发驱动电机超速故障，该故障会导致驱动电机、动力电池永久损坏，请务必保持车速在适宜的范围。

警告

请勿在车速超过国家道路规定限速行驶，不遵守交通规定可能会造成严重交通事故甚至人员伤亡。

外部灯光开关

在中控屏底部功能栏中点击“灯光控制”图标，进入灯光控制界面。

序号	名称	序号	名称
1	关闭	3	近光灯
2	位置灯	4	自动模式

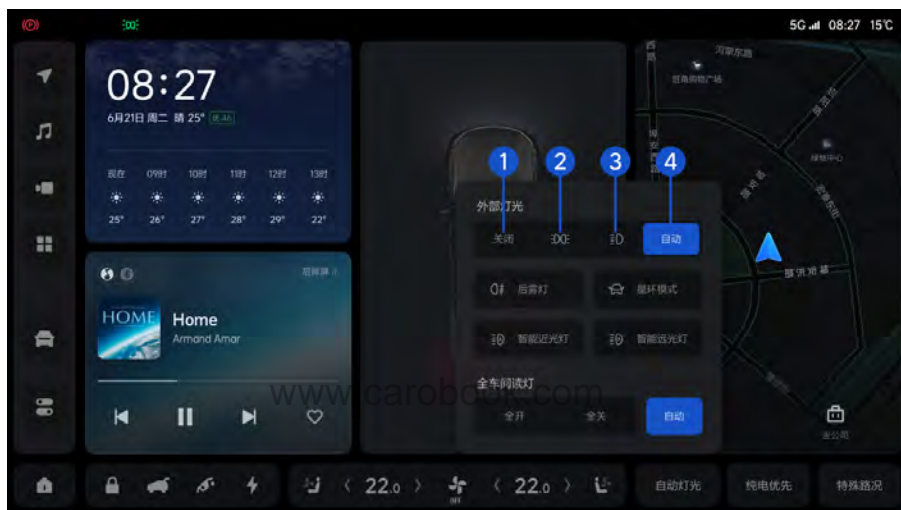

序号	名称	序号	名称
5	后雾灯	7	智能远光灯
6	星环模式	8	智能近光灯

操作车灯和雨刮器

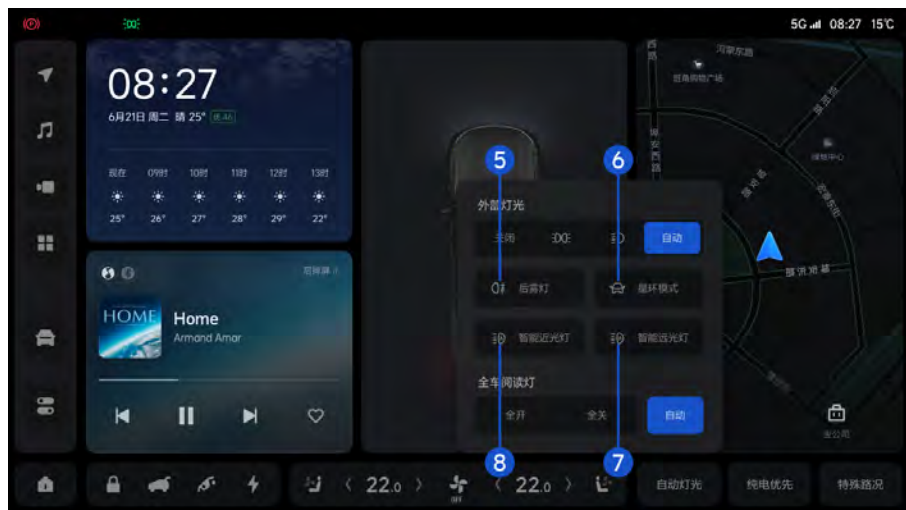

一、车灯位置

www.carobook.com

序号	名称	序号	名称
1	侧标志灯/辅助驾驶指示灯	4	近光辅助灯
2	星环灯	5	辅助驾驶指示灯
3	近光灯/远光灯	6	转向灯

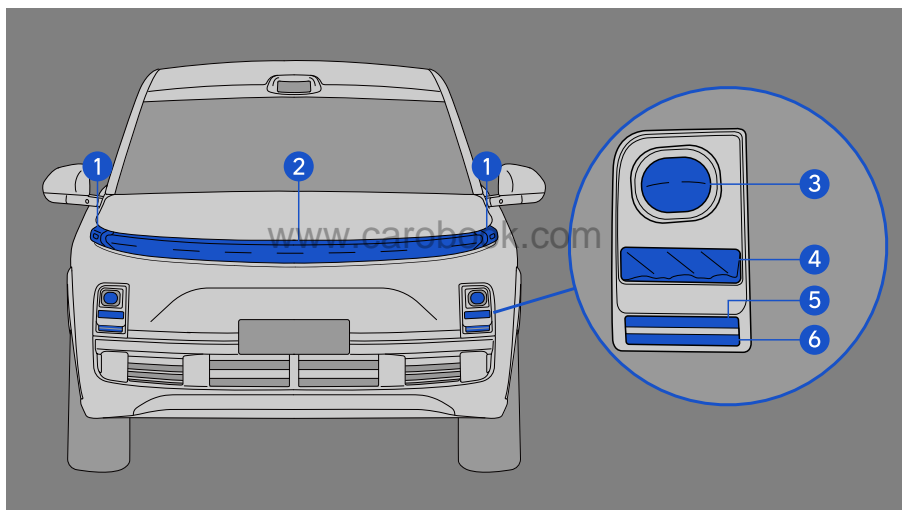

操作车灯和雨刮器

二、关闭外部灯光

点击“关闭”图标，关闭所有外部灯光。

三、开启位置灯

点击“位置灯”图标，开启位置灯，此时中控屏上的位置指示灯点亮。

位置灯开启时，位置灯、侧标志灯、牌照灯和扶手箱灯点亮。

四、开启近光灯

点击“近光灯”图标，可开启近光灯，此时中控屏上的近光指示灯和位置指示灯点亮。

五、开启自动模式

当电源开启时，外部灯光自动模式默认为开启状态；您也可以通过点击“自动”图标，手动开启外部灯光自动模式。

自动模式下，根据所处环境的光线明暗变化自动控制近光灯及位置灯的开启和关闭。

注意

在低能见度情况（例如白天起雾）下，会影响自动模式功能，请根据实际路况手动控制灯光。

六、星环灯

点击“星环模式”图标，可开启星环灯。

七、智能远光灯

点击“智能远光灯”图标，可开启智能远光灯功能，开启智能远光灯后，系统会根据当前环境，在近光灯和远光灯之间自动切换。

八、智能近光灯

点击“智能近光灯”图标，可开启智能近光灯功能，开启智能近光灯后，系统会根据当前车速和驾驶环境，自动调整近光灯照射区域和辅助照明灯亮度。

九、雨量光线传感器

外部灯光自动模式通过安装在前挡风玻璃上的雨量光线传感器采集光照信息，自动控制近光灯和位置灯的开启和关闭。

雨量光线传感器被遮挡时，会影响自动灯光控制系统的正常工作。

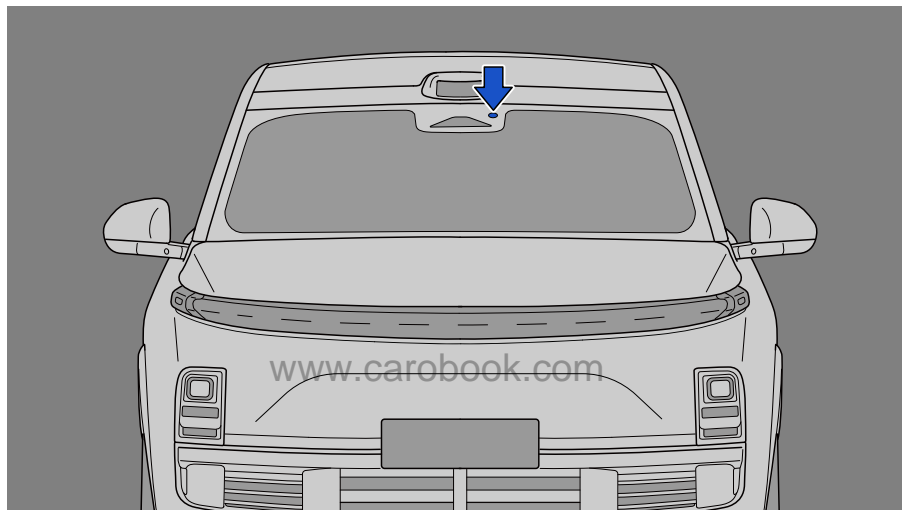

十、开启远光灯

1. 将控制杆沿指示 1 方向拨动并松开，远光灯闪烁一次。
2. 近光灯开启时，将控制杆沿指示 2 方向拨动，远光灯常亮，再次沿指示 2 方向拨动关闭。

操作车灯和雨刮器

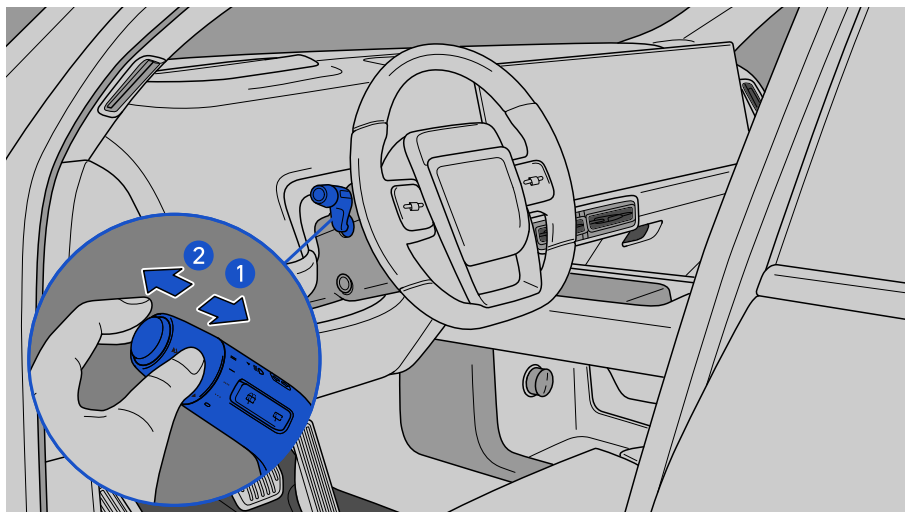

提示

www.carobook.com

远光灯开启状态下，沿指示 1 方向操作控制杆将会关闭远光灯。

近光灯高度调节

本车辆配备近光灯自动高度调节功能；当近光灯开启时，近光灯高度根据车内乘员数量和车辆载荷自动改变。

智能远光灯

开启近光灯且开启智能远光灯后，当持续未检测到对向来车的前大灯、同向前车的尾灯或其它光源时，近光灯自动切换为远光灯。

智能远光灯为默认开启，可由驾驶员手动关闭。

一、设置

在中控屏底部功能栏中点击“灯光控制”，选择“智能远光灯”选项，可设置智能远光灯的开启与关闭。

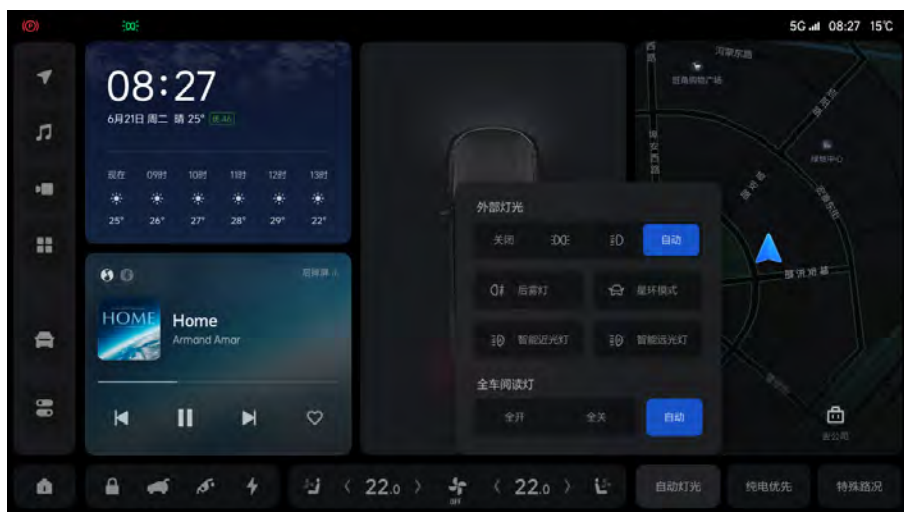

智能远光灯开启后，当开启车外灯自动模式，且光线满足条件，车速高于 40km/h 时，系统会结合当前行车环境状况，在近光灯与远光灯之间自动切换。功能激活时，中控屏智能远光灯指示灯点亮。

二、系统局限性

在以下情况，智能远光灯可能受限或无法正常使用：

- 车速低于 40km/h 行驶。
- 由于大雾、大雪、大雨或烟雾等造成的能见度极差的情况。
- 雾灯开启。
- 雨刮器处于高速挡。
- 摄像头被遮挡。
- 恶劣环境导致摄像头不能正常工作。
- 强光或积水等影响摄像头的成像质量。

操作车灯和雨刮器

智能近光灯

智能近光灯根据车速和驾驶环境自动调整近光灯照射角度和近光辅助灯照明亮度，更好的适应用户不同驾驶场景下的近光照射需求。

一、设置

在中控屏底部功能栏中点击“灯光控制”，选择“智能近光灯”选项，可设置智能近光灯的开启与关闭。

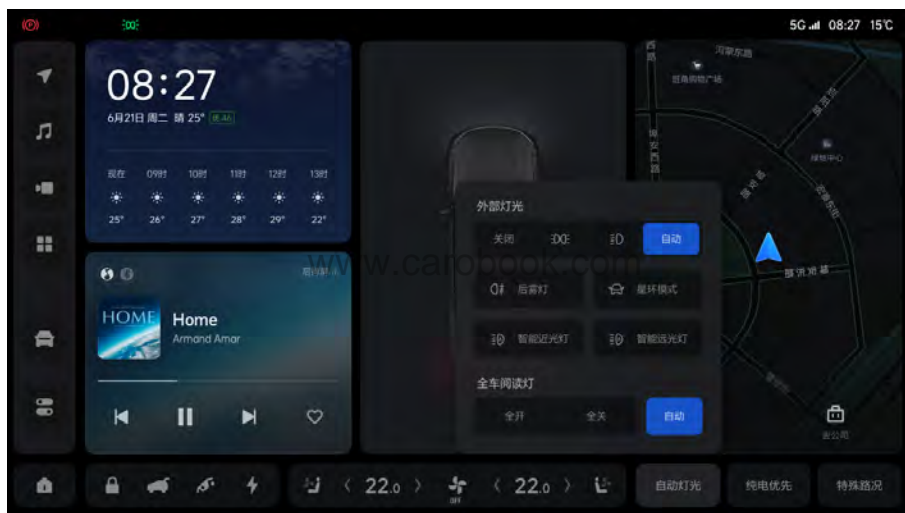

智能近光灯开启后，当近光灯开启时，系统根据车速和驾驶环境自动调整近光灯的照射区域和近光辅助灯亮度。

二、模式

智能近光灯共有“V、C、E”3种模式，系统根据车速状态自动切换模式。

- V 模式:车速较低时，智能近光灯模式自动切换为 V 模式，此时近光灯视野最宽。
- C 模式:车速中等时，智能近光灯模式自动切换为 C 模式，此时近光灯视野较宽。
- E 模式:车速较高时，智能近光灯模式自动切换为 E 模式，此时近光灯视野较远。

近光辅助灯

该灯可在不同工况下以三种亮度自动点亮或切换，用于辅助近光灯照明、转弯时更好地照亮转向一侧的周围环境，或倒车时引起他人注意并提供更好的照明效果。

当近光灯点亮时，近光辅助灯按照以下条件自动点亮或切换：

	智能近光灯开关	近光灯工作状态	远光灯工作状态	近光辅助灯工作状态
驻车工况	开启或关闭	点亮	点亮	30%亮度点亮
行驶工况	关闭	点亮	熄灭	30%亮度点亮
	开启	点亮（V 模式）	熄灭	50%亮度点亮
	开启	点亮（C 模式或 E 模式）	熄灭	30%亮度点亮
	开启或关闭	点亮	点亮	30%亮度点亮
转向工况	开启	点亮	熄灭或点亮	100%亮度点亮（左转时仅左侧，右转时仅右侧）
倒车工况	开启或关闭	点亮	熄灭或点亮	100%亮度点亮

操作车灯和雨刮器

除以上情况外，近光辅助灯始终保持熄灭状态。

辅助驾驶指示灯

辅助驾驶指示灯在智能泊车 and 直线召唤时常亮，提示周围行人及车辆，本车辆处于驾驶辅助状态。

辅助驾驶指示灯分别位于车辆前部和车辆后部。

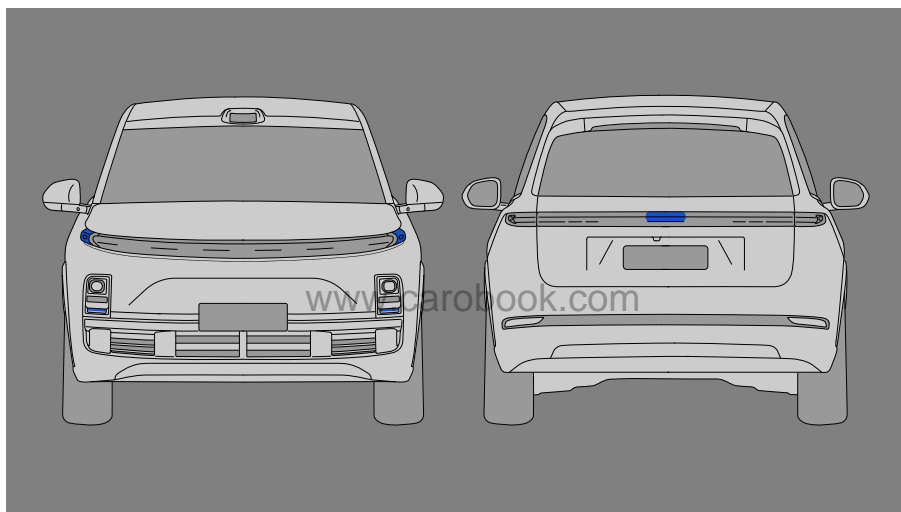

制动灯

制动灯在踩下制动踏板时点亮，松开后熄灭；车辆控制系统介入车辆制动时，制动灯也会点亮。

车辆触发紧急制动时，制动灯闪烁，当车速降低到一定值时，制动灯停止闪烁。

车辆发生碰撞后，制动灯点亮，踩下制动踏板再松开，制动灯熄灭。

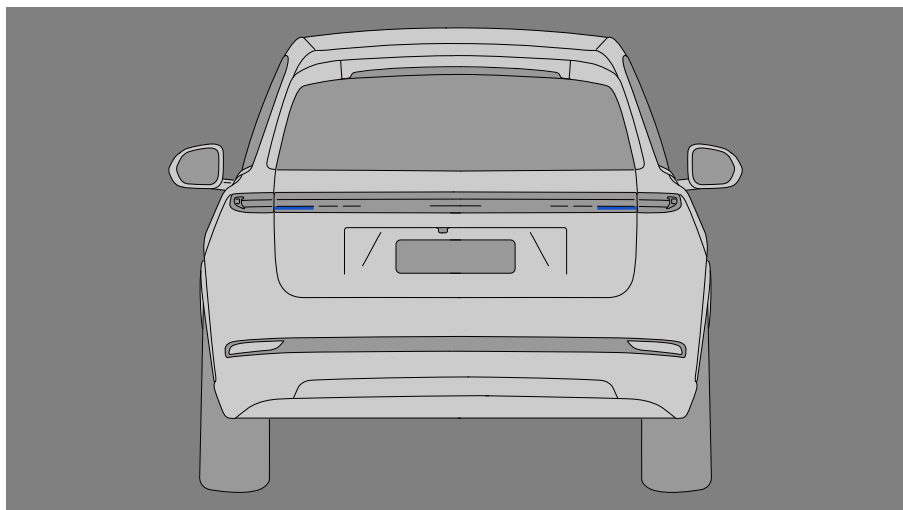

倒车灯

www.carobook.com

电源开启时，将挡位切换至 R 挡，此时倒车灯将自动点亮。将挡位切换出 R 挡，倒车灯自动熄灭。

操作车灯和雨刮器

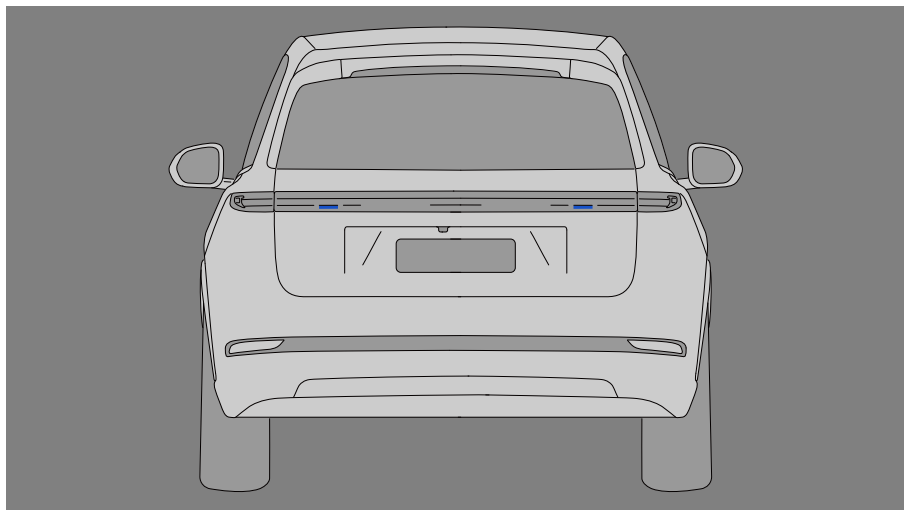

雾灯开关

www.carobook.com

一、开启雾灯

在中控屏底部功能栏中点击“灯光控制”，点击“后雾灯”以开启后雾灯，后雾灯开启时，中控屏后雾灯指示灯点亮。

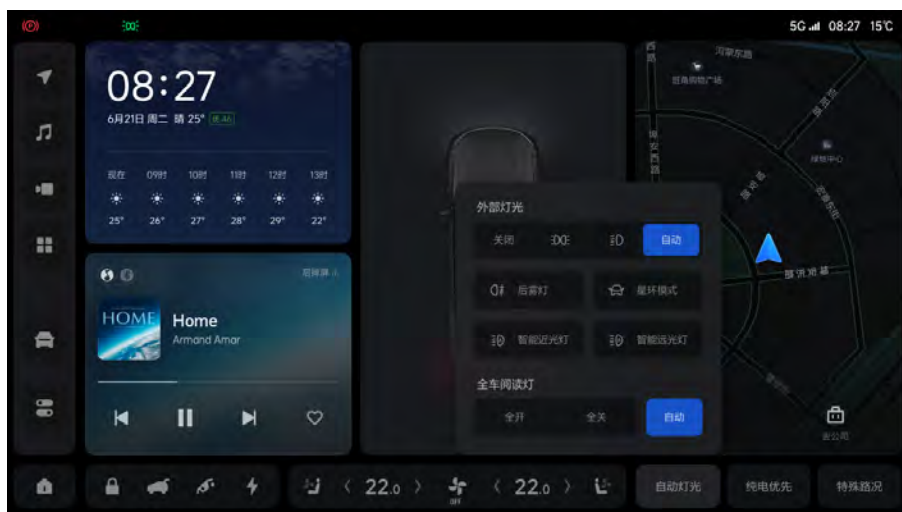

二、关闭雾灯

www.carobook.com

当后雾灯开启状态下，在中控屏底部功能栏中点击“灯光”，点击“后雾灯”以关闭后雾灯，此时中控屏后雾灯指示灯熄灭。

提示

- 在外部灯光关闭状态下，开启后雾灯时，位置灯、侧标志灯、近光灯和扶手箱灯将自动开启。
- 后雾灯开启状态下关闭后雾灯，位置灯、侧标志灯、近光灯和扶手箱灯不受影响。
- 后雾灯开启状态下关闭近光灯，后雾灯将自动关闭。

前挡风玻璃雨刮器和清洗器

一、操作前雨刮器控制杆

开启:电源开启后，可按照挡位指示进行操作。

前挡风玻璃雨刮器有五个挡位:

操作车灯和雨刮器

序号	名称	序号	名称
1	关闭	4	低速挡
2	自动低灵敏度挡	5	高速挡
3	自动高灵敏度挡		

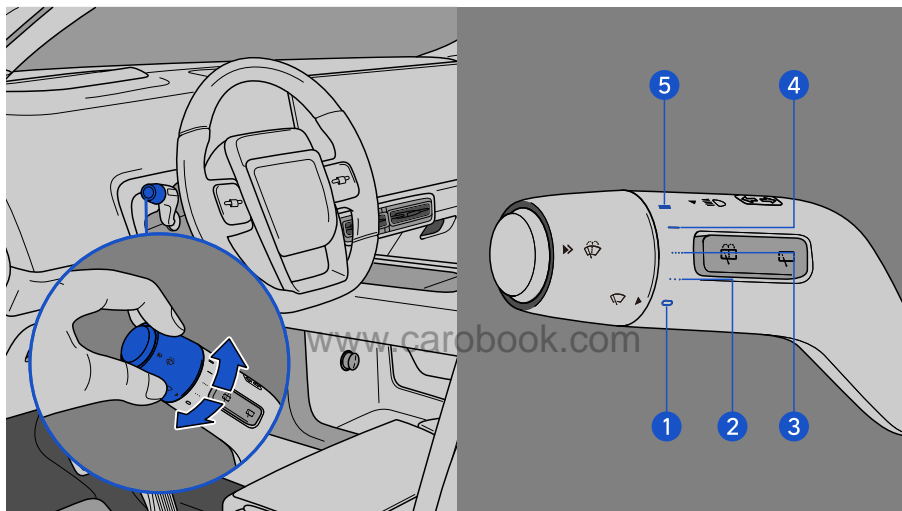

二、自动雨刮

当车辆启动，且雨刮器控制杆处于自动低灵敏度挡或自动高灵敏度挡时，将根据雨势自动调节刮水频率。

当雨刮器控制杆处于自动高灵敏度挡时，雨量光线传感器比在自动低灵敏度挡时更灵敏，因此雨刮器刮扫会更加频繁。

三、清洗器与雨刮器双重操作

清洗器与雨刮器双重操作共有三个挡位：关闭、刮一次和使用挡风玻璃洗涤液进行刮扫。

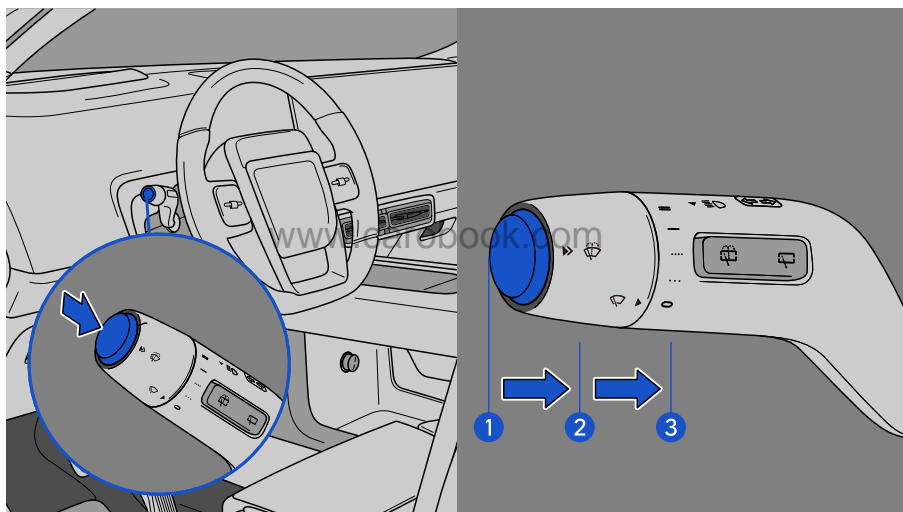

操作车灯和雨刮器

四、前雨刮器维护模式

在需要对前挡风玻璃雨刮器进行维护或更换时，请开启前雨刮器维护模式。开启前雨刮器维护模式后，前挡风玻璃雨刮器将自动运行至挡风玻璃中间位置。

进入前雨刮器维护模式：在中控屏设置中点击“车辆”，选择“维护”，点击“雨刮维护”下方的“前”选项，可设置前雨刮器维护模式的开启与关闭。

! 提示

开启前雨刮器维护模式前，请挂入 P 挡并确保前挡风玻璃雨刮器处于关闭状态。



! 注意

- 在开启挡风玻璃雨刮器前，请对挡风玻璃进行彻底除霜、除雪。
- 在挡风玻璃处于干燥状态或洗涤壶内洗涤液用尽时，请勿使用雨刮器。
- 洗车前，请确保挡风玻璃雨刮器处于关闭挡位。
- 未开启雨刮器维护模式时，请勿对雨刮器进行更换或维护。

提示

- 开启雨刮器维护模式后，如果操作雨刮器控制杆，系统将自动退出雨刮器维护模式。
- 雨刮长时间高速刮刷可能会过热并降速保护，温度下降后，雨刮自动恢复高速刮刷。
- 当前挡风玻璃雨刮器处于开启状态且后挡风玻璃雨刮器未开启时，若将挡位切换至 R 挡，则后挡风玻璃雨刮器自动开启；退出 R 挡后，后挡风玻璃雨刮器随之退出。
- 喷嘴堵塞时，请联系理想汽车客服中心。

后挡风玻璃雨刮器和清洗器

一、操作后雨刮器控制杆

开启：电源开启后，可按照挡位指示进行操作。

后挡风玻璃雨刮器有如下三个挡位：

序号	名称	序号	名称
1	使用挡风玻璃洗涤剂进行刮扫	2	关闭/开启后挡风玻璃雨刮器进行刮扫

操作车灯和雨刮器

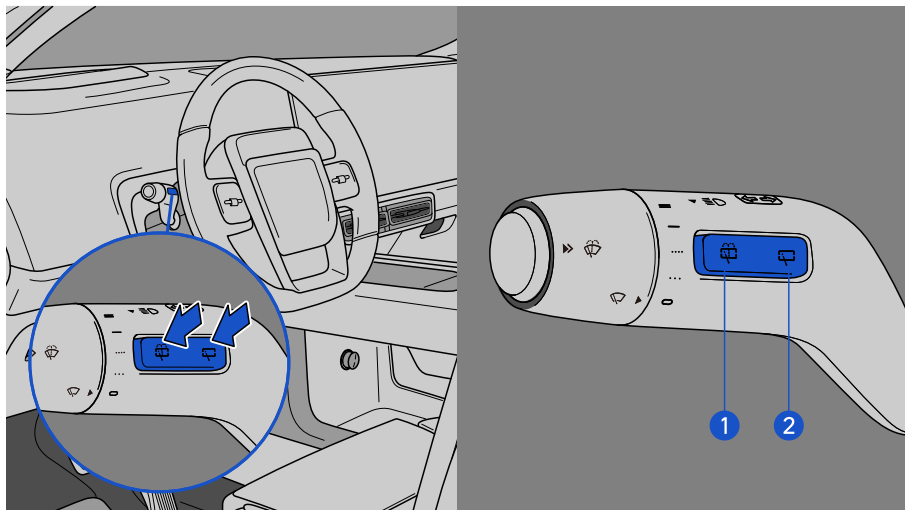

提示

www.carobook.com

按压挡位开关 2，开启后雨刮器进行刮扫；再次按压开关 2，关闭后雨刮器。

二、后雨刮器维护模式

在需要对后挡风玻璃雨刮器进行维护或更换时，请开启后雨刮器维护模式。开启后雨刮器维护模式时，后挡风玻璃雨刮器将自动运作至挡风玻璃中间位置。

进入后雨刮器维护模式：在中控屏设置中点击“车辆”，选择“维护”，点击“雨刮维护”下方的“后”选项，可设置后雨刮器维护模式的开启与关闭。

提示

开启后雨刮器维护模式前，请挂入 P 挡并确保后挡风玻璃雨刮器处于关闭状态。



注意

www.carobook.com

- 在开启挡风玻璃雨刮器前，请对挡风玻璃进行彻底除霜、除雪。
- 在挡风玻璃处于干燥状态或洗涤壶内洗涤液用尽时，请勿使用雨刮器。
- 洗车前，请确保挡风玻璃雨刮器处于关闭挡位。
- 未开启雨刮器维护模式时，请勿对雨刮器进行更换或维护。

提示

- 若在后挡风玻璃雨刮器开启期间打开后备厢门，后挡风玻璃雨刮器将会自动停止工作。
- 喷嘴堵塞时，请联系理想汽车客服中心。

注意力提醒系统

注意力提醒系统会在车辆行驶过程中，通过驾驶舱内摄像头来感知驾驶员的注意力状态。当系统感知驾驶员注意力分散时，系统将发出报警信息，提醒驾驶员保持注意力。

驾驶辅助系统

一、设置

在中控屏设置中点击“通用”，选择“隐私”，点击“舱内感知传感器”下方的选项，设置舱内感知传感器开启与关闭。



开启舱内感知传感器后，在中控屏设置中点击“智能驾驶”，选择“安全偏好”，点击“注意力提醒”下方的选项，可设置注意力提醒系统的开启与关闭。



功能开启后，车辆处于车道保持辅助或导航辅助驾驶状态、车速 $\geq 30\text{km/h}$ 且转向灯关闭时，注意力提醒系统将被激活。功能关闭后，系统不再收集和處理感知数据。

提示

- 开启注意力提醒系统前，需在中控屏设置舱内感知传感器开关为开启状态。
- 关闭舱内感知传感器开关后，注意力提醒系统也将随之关闭。
- 感知数据均在车端本地进行处理，车端本地及云端均不存储相应的数据。

二、提示信息

当系统感知到驾驶员注意力分散时，会通过文字和语音提醒驾驶员；当系统感知到驾驶员仍未恢复注意力时，会再次通过文字和语音提醒驾驶员，并发出报警音；当系统感知到驾驶员已长时间未恢复注意力时，会通过文字和语音以及方向盘震动提醒驾驶员，并持续发出报警音。

驾驶辅助系统



三、功能局限性

www.carobook.com

在以下情况，可能影响或无法监测到驾驶员注意力分散行为，导致系统不会发出相应的警告或部分功能不可用。

- 夜晚及光线较暗的场景下。
- 阳光、对面车灯等直射光线干扰情况下。
- 舱内摄像头损坏或被不透光物体遮挡。
- 驾驶员佩戴墨镜。
- 未检测到驾驶员完整的面部或眼部特征。

警告

- 注意力提醒系统是一种辅助驾驶功能，无法在所有条件下起作用，驾驶员应始终确保车辆安全驾驶。
- 专注驾驶以及适时停车休息非常重要。在出现注意力告警时，驾驶员应及时调整驾驶行为，或者以安全方式尽快停车休息。

起步提醒

驾驶员驾驶车辆处于 D 挡且为非辅助驾驶状态，车辆刹停一段时间后，当前车驶出一定距离时，系统将会发出提示音，提醒驾驶员起步。

一、报警信息

当前方有车辆且前车驶出一定距离时，系统会在中控屏显示“前车驶离，请踩下加速踏板”信息并伴随提示音。



二、功能局限性

在以下情况，起步提醒可能不会被触发，包括但不限于：

- 前方有行人、自行车、摩托车等。
- 前方无车辆。
- 车辆挡位处于非 D 挡。
- 车速 > 0km/h。
- 前车与本车距离较远。
- 前车与本车静止时间较短。

驾驶辅助系统

- 摄像头成像能力受到影响。包括但不限于以下情况：
 - ◆ 夜晚导致的能见度不佳。
 - ◆ 恶劣天气（如大雨、大雪、大雾、沙尘等）导致的能见度不佳。
 - ◆ 强光、逆光、积水反光、极端的光线反差。
 - ◆ 摄像头被泥土、冰、雪等遮挡。
 - ◆ 高温、极寒等极端天气导致摄像头性能下降。
- 毫米波雷达探测能力受到影响。包括但不限于以下情况：
 - ◆ 雷达受周围环境影响（如电磁场干扰、地下停车场、隧道、铁轨、施工区、限宽限高架等）。
 - ◆ 雷达被泥土、冰、雪等遮挡。
 - ◆ 高温、极寒等极端天气导致雷达性能下降。

警告

- 起步提醒是一种辅助驾驶功能，该功能绝不能代替驾驶员对交通状况的观察和判断，以及驾驶员对安全驾驶车辆的责任。
- 由于实时交通、道路、天气等车辆行驶环境复杂，摄像头不能确保在各种条件下都能正确探测。如果摄像头无法探测前方车辆，起步提醒将不起作用。

自适应巡航

自适应巡航功能可控制车辆的纵向速度以及跟车距离。车辆将按照设定的巡航车速行驶；或当前方出现低于设定巡航车速行驶的车辆时，车辆将自动保持与前车的距离，并跟随前车停止和起步。

一、激活和退出

1. 激活自适应巡航

车辆处于 D 挡且车速在 0~130km/h 时，向下拨动换挡杆 1 次，可激活自适应巡航功能，此时中控屏自适应巡航图标点亮并提示“巡航已开启”信息。

该功能激活后可设定巡航车速为 30km/h~130km/h。功能激活时，如果车速 < 30km/h，则设定巡航车速为 30km/h；如果车速 \geq 30km/h，则设定巡航车速为当前车速。

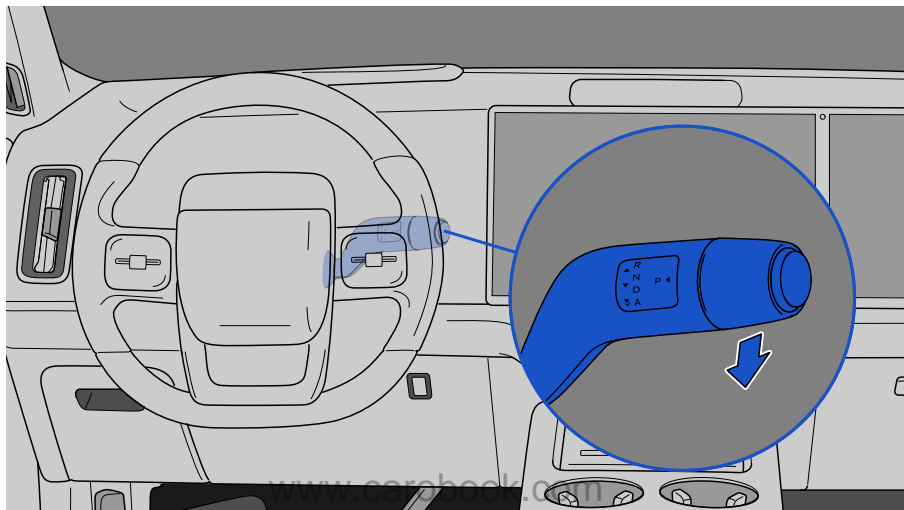

2. 退出自适应巡航

驾驶员向上拨动换挡杆 1 次或踩下制动踏板以退出自适应巡航，此时中控屏自适应巡航图标熄灭并提示“巡航已退出”信息。

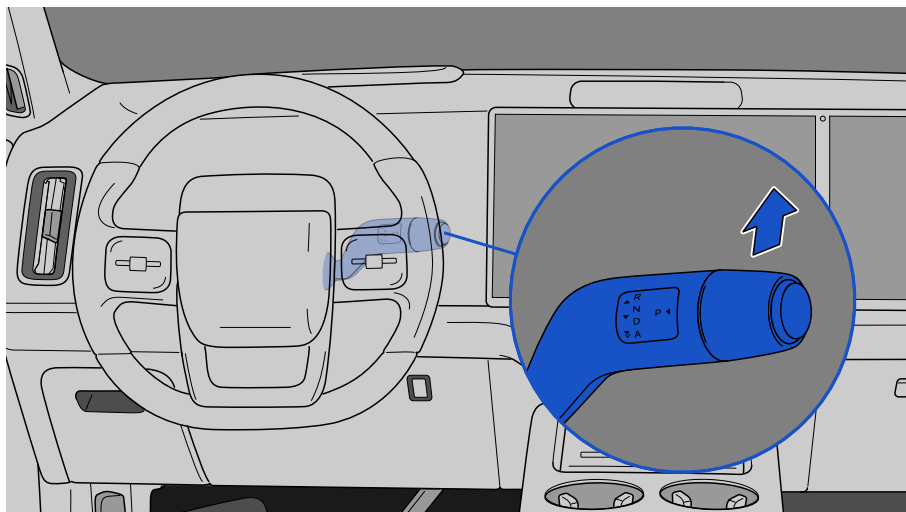

二、跟停和起步

www.carobook.com

1. 跟停:在跟车巡航状态下,车辆将根据前车的车速自动调节车速与车距。若前车减速停车,车辆也将自行制动直至停车。
2. 起步:若在短时间内前车开始前行,车辆也将自动加速跟随前车行驶,若距离前车较近或超过一定时间,需踩下加速踏板以激活自适应巡航功能;若前方出现障碍物或行人,需等障碍物或行人离开后,踩下加速踏板以激活自适应巡航功能。

警告

如果没有识别到前方车辆,自适应巡航将按设定车速行驶;驾驶员必须时刻注意确保前方安全,必要时需立即接管车辆、关闭自适应巡航。

三、调整巡航车速

激活自适应巡航后,向上或向下滑动滚轮,可在 30km/h~130km/h 之间调整巡航车速。

向上或向下滑动一次右侧滚轮,巡航车速将以 1km/h 的速度递增或递减;持续向上或向下滑动右侧滚轮,巡航车速将以每次 5km/h 的速度持续递增或递减。

一键设置到限速: 按压方向盘右侧滚轮, 系统将结合当前道路的限速信息和驾驶员设置的限速偏移量来设定巡航车速。



激活自适应巡航后, 也可通过在中控屏环境信息显示界面, 点击左下角的“上箭头”或“下箭头”图标, 调节巡航车速。

驾驶辅助系统



驾驶员踩加速踏板并且车辆在加速时，向下拨动换挡杆 1 次，可将当前车速设置为巡航车速（例如：当前设定的巡航车速为 60km/h，通过踩加速踏板使车辆行驶速度为 70km/h 时，向下拨动 1 次换挡杆，巡航车速将更改为 70km/h）。

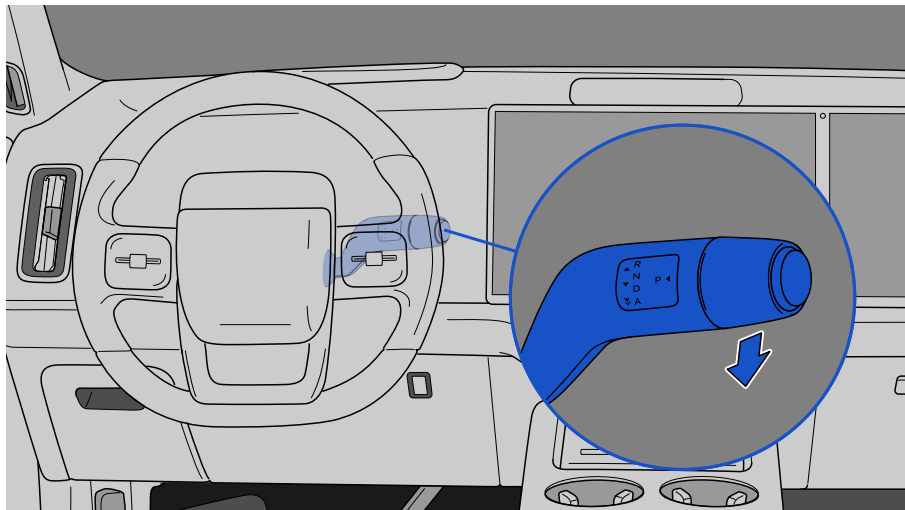

⚠ 注意

- 一键设置到限速功能仅生效一次，不会根据道路限速值变化而变化。
- 限速信息和测速信息仅供参考，请以实际道路的信息为准，并安全驾驶车辆。
- 非导航状态下，限速信息为系统默认道路限速值，仅供参考。

⚠ 提示

功能激活后，当首次持续滑动方向盘右侧滚轮时，若当前巡航车速不是 5km/h 的整倍数，则直接跳转至 5km/h 的整倍数（例如：当前设定巡航车速为 43km/h 时，向上或向下持续滑动巡航车速设定滚轮，设定巡航车速将增加或减少至 45km/h 或 40km/h）。

四、跟车距离

在中控屏设置中点击“智能驾驶”，选择“安全偏好”，点击“跟车距离”下方的选项，可进行车距挡位选择。

车距设定共有“较近、适中、较远”3 个挡位选择。在选择车距挡位后，中控屏上显示信息提示。



驾驶辅助系统

激活自适应巡航后，也可通过在中控屏环境信息显示界面，点击右下角的“上箭头”或“下箭头”图标，快速进行车距挡位选择。



⚠ 注意

跟车距离越短，预留给驾驶员的反应时间就越短，驾驶员始终有责任选择一个合适的跟车距离行驶。请根据前方交通流量、实时天气和路面情况等外部因素谨慎调整车速和跟车距离，保证安全驾驶。

五、安全带使用

在驾驶员和所有乘客均系好安全带后，自适应巡航功能才能被激活。

在激活自适应巡航功能时，若系统检测到有安全带未系，中控屏提示对应位置安全带未系，并伴有报警音提醒。此时自适应巡航功能无法正常激活。



在自适应巡航功能运行时，若驾驶员或乘客解开安全带，中控屏提示未系好安全带，并伴有报警音提醒。若驾驶员解开安全带，报警将持续约 10 秒；若副驾或二、三排乘客解开安全带，报警将持续约 60 秒。报警超过上述时间且安全带仍未系好，则中控屏提示“请立即接管”信息，并伴有报警音提醒，自适应巡航功能退出。

驾驶辅助系统



⚠ 注意

www.carobook.com

若自适应巡航功能因安全带解开而退出时，则车道保持辅助和导航辅助驾驶功能也将退出。

安装儿童座椅后，驾驶员需在中控屏设置中点击“智能驾驶”，选择“安全偏好”，点击“儿童座椅联动”下方的选项，设置儿童座椅的放置位置，以保证自适应巡航功能正常激活。



提示

www.carobook.com

请正确设置“儿童座椅联动”，选择后，儿童座椅将不会影响辅助驾驶使用。

六、功能局限性

在下列情况，自适应巡航的性能可能受限或无法使用：

- 处于正常工作车速范围外。
- 当车速过快时，系统可能无法对静止的目标做出及时的制动和减速。
- 系统无法对下列情况做出制动和减速：
 - ◆ 行人或者非机动车等类似缓慢的交通工具。
 - ◆ 施工车、工程车、异形车。
 - ◆ 红灯路口。
 - ◆ 横向交通（例如横向来车，横向行人等）。
 - ◆ 迎面来车。
 - ◆ 路面障碍物（例如桩桶、护栏、导流牌等）。
- 摄像头成像能力受到影响。包括但不限于以下情况：

驾驶辅助系统

- ◆ 夜晚导致的能见度不佳。
- ◆ 恶劣天气（例如大雨、大雪、大雾、沙尘等）导致的能见度不佳。
- ◆ 强光、逆光、积水反光、极端的光线反差。
- ◆ 摄像头被泥土、冰、雪等遮挡。
- ◆ 高温、极寒等极端天气导致摄像头性能下降。
- 毫米波雷达探测能力受到影响。包括但不限于以下情况：
 - ◆ 雷达受周围环境影响（例如电磁场干扰、地下停车场、隧道、铁轨、施工区、限宽限高架等）。
 - ◆ 雷达被泥土、冰、雪等遮挡。
 - ◆ 高温、极寒等极端天气导致雷达性能下降。
- 激光雷达探测能力受到影响。包括但不限于以下情况：
 - ◆ 雨、雪、雾霾、沙尘等恶劣天气条件。
 - ◆ 直射的强光、逆光、或积水反光。
 - ◆ 前方车辆扬起的尾气、水花、雪花或尘土等。
 - ◆ 高温、极寒等极端天气条件。www.carobook.com
 - ◆ 激光雷达收发窗口被雨水、泥土、冰、霜、雪、车膜等遮挡。
 - ◆ 激光雷达收发窗口受外力损坏，出现划痕或破裂。

警告

- 自适应巡航是为了驾驶舒适性和便利性而设计，无论何种情况，您均需保持对车辆的主动控制。
- 自适应巡航是一种辅助驾驶功能，无法应对所有交通、天气和路况，驾驶员仍应实时关注前方车辆、保持适当车距、控制车速、及时制动并保持在车道内行驶。
- 自适应巡航功能无法探测到全部障碍物，如果前方车辆或障碍物仅部分处于车道中，或本车部分处于车道中，自适应巡航功能可能不会实施制动或减速，请驾驶员时刻关注道路情况，并做好随时接管车辆的准备。
- 请勿在有行人、骑行者或交通繁忙的道路上使用自适应巡航。
- 请勿在主干道或高速公路以外的道路上使用自适应巡航。
- 请勿在有急转弯、陡坡、结冰、湿滑的路面上或雨、雪、雾等天气条件下使用自适应巡航。

警告

- 当突然有其它车辆快速变道到本车前方时，自适应巡航无法及时产生制动和减速，请驾驶员时刻关注道路情况，并做好随时接管车辆的准备。
- 当车辆行驶在急弯等道路场景时，由于系统识别范围受限，可能会导致无法识别前面行驶车辆或者识别明显滞后。
- 自适应巡航可能会在您认为不需要或为打算制动的场景下产生车辆制动，这可能是由于跟车距离过近等情况所导致。
- 在下列情况，自适应巡航功能可能会退出或无法激活，包括但不限于：
 - ◆ 车辆挡位不在 D 挡。
 - ◆ 车门、后备厢门或机舱盖打开。
 - ◆ 驾驶员或乘客未系安全带。
 - ◆ 安全气囊故障。
 - ◆ 系统故障。

车道偏离预警

www.carobook.com

当车辆在驾驶员无意识状态下偏离当前车道时，系统将发出视觉和听觉的报警音提醒驾驶员。

在自适应巡航/车道保持辅助/导航辅助驾驶功能激活时，车道偏离预警功能可应用的车速范围为 45km/h ~ 135km/h；在驾驶员控制车辆行驶时（即自适应巡航/车道保持辅助/导航辅助驾驶功能处于非激活状态时），该功能可应用的车速范围为 60km/h ~ 135km/h。

一、设置

在中控屏设置中点击“智能驾驶”，选择“主动安全”，点击“车道偏离预警”下方的选项，可设置车道偏离预警功能的开启与关闭。

驾驶辅助系统



当功能被触发时，系统将通过中控屏的警示图像以及发出报警音对驾驶员进行提醒。

www.carobook.com

二、功能局限性

在以下情况，车道偏离预警功能可能受限或无法正常使用，包括但不限于：

- 处于正常工作车速范围外。
- 车辆受侧风影响。
- 车辆行驶在坡路。
- 车辆行驶在急转弯道路。
- 车辆由于重载或胎压异常而极度倾斜。
- 车辆行驶在上下颠簸幅度大的道路，或存在较多的道路接缝的路面。
- 车辆行驶在无车道线、车道线不清晰、或因施工导致车道线混乱的道路。
- 跟车距离过近，无法探测到车道线。
- 摄像头成像能力受到影响。包括但不限于以下情况：
 - ◆ 夜晚导致的能见度不佳。
 - ◆ 恶劣天气（如大雨、大雪、大雾、沙尘等）导致的能见度不佳。
 - ◆ 强光、逆光、积水反光、极端的光线反差。

- ◆ 摄像头被泥土、冰、雪等遮挡。
- ◆ 高温、极寒等极端天气导致摄像头性能下降。

警告

- 车道偏离预警是一种辅助驾驶功能，该功能绝不能代替驾驶员对交通状况的观察和判断，以及驾驶员对安全驾驶车辆的责任。
- 请勿在道路交叉口、汇合口等处使用车道偏离预警。
- 在车辆使用了备胎、轮胎防滑链时，请勿使用车道偏离预警。
- 轮胎过度磨损、轮胎气压过低时，请勿使用车道偏离预警。
- 混用不同结构、制造商、品牌或胎面花纹的轮胎时，请勿使用车道偏离预警。
- 车辆在施工（例如施工牌，锥桶等路障）道路上行驶时，请勿使用车道偏离预警。
- 请勿在有急转弯、陡坡、结冰、湿滑的路面上或雨、雪、雾等天气条件下使用车道偏离预警。
- 车道上无车道线、有多条车道线、车道线磨损、模糊或车道线被其它物体覆盖时，系统可能无法正常工作。

www.carobook.com

车道保持辅助

车道保持辅助是在自适应巡航的基础之上，增加了横向控制车辆的功能。通过前视摄像头采集车道线信息，在满足条件下，车道保持辅助会实时施加方向盘转矩，辅助驾驶员修正行车轨迹，使车辆居中行驶在当前车道。

一、设置

在中控屏设置中点击“智能驾驶”，选择“车道控制”，点击“车道保持辅助”下方的选项，可设置车道保持辅助的开启与关闭。

驾驶辅助系统



提示

www.carobook.com

- 若车道保持辅助设置未开启，当驾驶员连续向下拨动 2 次换挡杆时，中控屏将提示“请在设置项中开启车道保持”。
- 设置功能开启或关闭前，请确保车辆停靠在安全的停车区，挡位处于 P 挡。

二、激活和退出

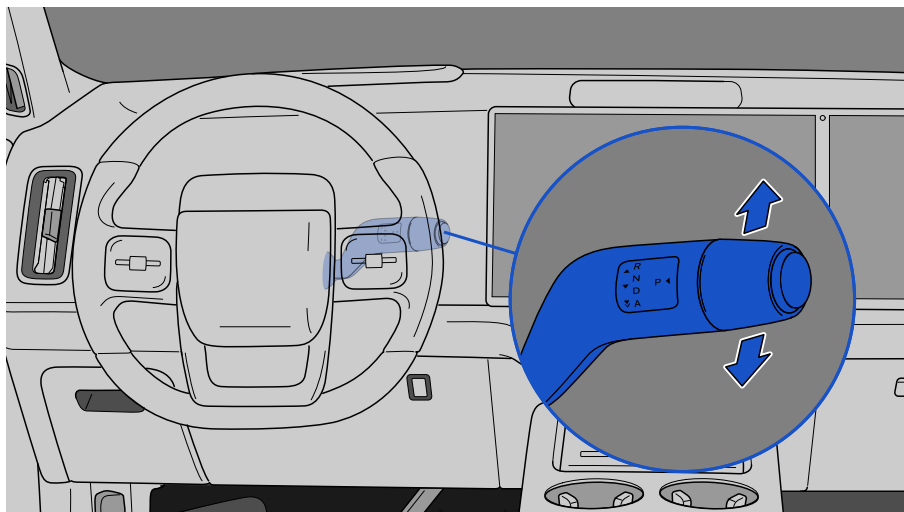

1. 激活

车辆处于 D 挡且车速在 0~130km/h，车道线清晰且车辆居中行驶在当前车道，若系统判断当前环境满足车道保持辅助开启条件时，则中控屏上显示灰色的方向盘图标。此时向下连续拨动 2 次换挡杆将激活车道保持辅助功能，中控屏上显示“车道保持已开启”、方向盘图标高亮，同时伴有提示音提醒。当前所在巡航车道边线以蓝色显示。

2. 暂停

当开启转向灯、或检测不到车道线、或车辆车轮越过车道线行驶、或驾驶员转动方向盘接管车辆时，车道保持辅助功能进入暂停状态，系统发出提示音。当功能暂停时，请驾驶员及时接管车辆的横向控制。

3. 恢复

当驾驶员手扶方向盘回正车轮且不干预车辆的转向、车辆行驶在非急转弯道路、转向灯关闭且车辆居中行驶在车道线清晰的车道中时，车道保持辅助功能恢复。

提示

- 当转向灯持续开启时，功能无法自动恢复开启。
- 当驾驶员未握住方向盘时，功能无法自动恢复开启。
- 当检测不到车道线时，功能无法自动恢复开启。
- 当车辆行驶在较急的弯道时，功能无法自动恢复开启。
- 当车辆车轮压线时，功能无法自动恢复开启。

4. 退出

驾驶员通过向上拨动换挡杆，或踩下制动踏板以退出车道保持辅助和自适应巡航功能，系统发出退出提示音，中控屏上显示“车道保持已退出”、高亮的方向盘图标将快速闪烁后消失，同时伴有提示音提醒，并出现警示提示。

警告

若在使用过程中发生如下情况，功能会退出且发出接管提醒，需要驾驶员立即接管：

- 长时间深踩加速踏板。
- 车辆不在 D 挡。
- 车门、后备厢门或机舱盖打开。
- 驾驶员或乘客解开或未系安全带。
- 车辆在急转弯道路行驶。

三、握力感应提醒

车道保持辅助功能开启后，驾驶员应以正常握姿握住方向盘，否则可能因接触面积或握紧力较小而触发报警提醒。

若驾驶员双手短暂离开方向盘，中控屏将提示“请手扶方向盘”信息。



若驾驶员双手仍未握住方向盘，中控屏将提示“请立即接管”信息并伴随报警音提醒。

www.carobook.com



若驾驶员双手长时间未握住方向盘，系统将点亮双闪并控制车辆在本车道内舒适减速至刹停。在挡位重新切换至 P 挡前，将无法再次激活车道保持辅助功能。



四、功能局限性

www.carobook.com

在下列情况，车道保持辅助功能可能受限或无法正常使用，包括但不限于以下情况：

- 处于正常工作车速范围外。
- 当车速过快时，系统可能无法对静止的目标做出及时的制动和减速。
- 系统无法对下列情况做出制动和减速：
 - ◆ 行人或者非机动车等类似缓慢的交通工具。
 - ◆ 红灯路口。
 - ◆ 横向交通（例如横向来车，横向行人等）。
 - ◆ 迎面来车。
 - ◆ 路面障碍物（例如桩桶、护栏、导流牌等）。
- 摄像头成像能力受到影响。包括但不限于以下情况：
 - ◆ 夜晚导致的能见度不佳。
 - ◆ 恶劣天气（例如大雨、大雪、大雾、沙尘等）导致的能见度不佳。
 - ◆ 强光、逆光、积水反光、极端的光线反差。
 - ◆ 摄像头被泥土、冰、雪等遮挡。

- ◆ 高温、极寒等极端天气导致摄像头性能下降。
- 毫米波雷达探测能力受到影响。包括但不限于以下情况：
 - ◆ 雷达受周围环境影响（例如电磁场干扰、地下停车场、隧道、铁轨、施工区、限宽限高架等）。
 - ◆ 雷达被泥土、冰、雪等遮挡。
 - ◆ 高温、极寒等极端天气导致雷达性能下降。
- 激光雷达探测能力受到影响。包括但不限于以下情况：
 - ◆ 雨、雪、雾霾、沙尘等恶劣天气条件。
 - ◆ 直射的强光、逆光、或积水反光。
 - ◆ 前方车辆扬起的尾气、水花、雪花或尘土等。
 - ◆ 高温、极寒等极端天气条件。
 - ◆ 激光雷达收发窗口被雨水、泥土、冰、霜、雪、车膜等遮挡。
 - ◆ 激光雷达收发窗口受外力损坏，出现划痕或破裂。

警告

www.carobook.com

- 车道保持辅助是一种辅助驾驶功能，无法应对所有交通、天气和路况，驾驶员仍应实时关注前方车辆、保持适当车距、控制车速、及时制动，手扶方向盘，做好随时接管车辆的准备。
- 车道保持辅助只是辅助驾驶功能，使用过程中请全程保持手握方向盘。
- 请勿在道路交叉口、汇合口等处使用车道保持辅助。
- 请勿在主干道或高速公路以外的道路上使用车道保持辅助。
- 车辆在施工（例如施工牌，锥桶等路障）道路上行驶时，请勿使用车道保持辅助。
- 请勿在有急转弯、陡坡、结冰、湿滑的路面上或雨、雪、雾等天气条件下使用车道保持辅助。
- 车道上无车道线、有多条车道线、车道线磨损、模糊或车道线被其它物体覆盖时，系统可能无法正常工作。
- 车辆跟车距离过近，无法探测到车道线，系统可能无法正常运行。

驾驶辅助系统

辅助并线

在车速处于 30km/h~130km/h 时，当辅助并线开关打开，开启车道保持功能且相邻车道为虚线时，在驾驶员开启转向灯后，系统将判断对应侧相邻车道的环境是否满足变道要求。若满足要求，则主动向相邻车道进行变道。

一、设置

在中控屏设置中点击“智能驾驶”，选择“车道控制”，在“车道保持辅助”打开后，点击“辅助并线”，可设置辅助并线功能的开启与关闭。



⚠ 提示

- 开启辅助并线功能前，需保持车道保持辅助开关为开启状态。
- 设置功能开启或关闭前，请确保车辆停靠在安全区，挡位处于 P 挡。
- 车道保持辅助功能激活状态下，若辅助并线开关为关闭，当驾驶员开启转向灯后，车道保持辅助将暂时退出，驾驶员此时需手动完成变道操作。

二、功能激活

驾驶员可参考以下步骤使用辅助并线功能：

1. 确认目标车道环境是否符合变道条件（如：目标车道内无快速接近的车辆）。
2. 开启对应侧转向灯，当系统检测满足变道条件时，自动执行变道操作。
3. 自动变道过程中，驾驶员需始终关注目标车道的交通状况，必要时请及时接管车辆。

提示

- 辅助并线每次只能辅助驾驶员变换一条车道，不能连续变道，再次变道需要重复以上动作。
- 在变道准备状态下，可通过关闭转向灯取消本次变道。

以下场景激活辅助并线时，功能将进入等待状态，待目标车道符合条件后进行变道：

- 变道一侧车道线不符合要求。
- 目标车道有车辆阻碍变道。
- 弯道曲率过小，不满足变道要求。

提示

- 进入等待状态超过约 30 秒，系统将取消此次变道并继续保持在当前车道内行驶。
- 辅助并线工作时，中控屏会显示相应的提示信息。

在变道过程中：

- 变道一侧车道线不符合要求时，若外侧车轮已越线，则继续变道。
- 后方有快速接近的车辆，且自车大于 1/4 的车身已进入目标车道时，则继续变道。
- 后方有快速接近的车辆，且进入目标车道的车身宽度小于自车的 1/4 时，则取消变道。

三、功能局限性

在下列情况时，辅助并线功能可能受限或无法正常使用，包括但不限于：

- 当车速低于 30km/h 时，功能不会激活。
- 检测到盲区有车辆，或斜后方接近车辆的速度过快时。

驾驶辅助系统

- 摄像头成像能力受到影响。包括但不限于以下情况：
 - ◆ 夜晚导致的能见度不佳。
 - ◆ 恶劣天气（如大雨、大雪、大雾、沙尘等）导致的能见度不佳。
 - ◆ 强光、逆光、积水反光、极端的光线反差。
 - ◆ 摄像头被泥土、冰、雪等遮挡。
 - ◆ 高温、极寒等极端天气导致摄像头性能下降。
- 激光雷达探测能力受到影响。包括但不限于以下情况：
 - ◆ 雨、雪、雾霾、沙尘等恶劣天气条件。
 - ◆ 直射的强光、逆光、或积水反光。
 - ◆ 前方车辆扬起的尾气、水花、雪花或尘土等。
 - ◆ 高温、极寒等极端天气条件。
 - ◆ 激光雷达收发窗口被雨水、泥土、冰、霜、雪、车膜等遮挡。
 - ◆ 激光雷达收发窗口受外力损坏，出现划痕或破裂。

警告

www.carobook.com

- 辅助并线是一种辅助驾驶功能，该功能绝不能代替驾驶员对交通状况的观察和判断，以及驾驶员对安全驾驶车辆的责任。
- 辅助并线激活时，系统可能无法对斜后方快速接近的车辆做出反应，驾驶员需及时取消变道并接管车辆。
- 在辅助并线激活时，系统无法对同时并入相同目标车道的车辆做出反应，驾驶员需及时取消变道并接管车辆。
- 车道上无车道线、有多条车道线、车道线磨损、模糊或车道线被其它物体覆盖时，系统可能无法正常工作。
- 车辆在施工（例如施工牌，锥桶等路障）道路上行驶时，请勿使用辅助并线。
- 请勿在有急转弯、陡坡、结冰、湿滑的路面上或雨、雪、雾等天气条件下使用辅助并线。

导航辅助驾驶

导航辅助驾驶能够控制车辆在高精地图覆盖的封闭环路和高速公路上，沿设定的车载导航路线行驶、调整巡航车速至道路限速值、智能切换至行驶速度较快的车道、辅助驾驶员进出匝道。

一、设置

在中控屏设置中点击“智能驾驶”，选择“导航驾驶”，点击“导航辅助驾驶”下方的选项，可设置导航辅助驾驶的开启与关闭。



⚠ 提示

- 开启导航辅助驾驶功能前，请先观看功能指导视频并完成相应的学习。
- 使用导航辅助驾驶功能前，需设置车道保持辅助开关为开启状态。

在中控屏设置中点击“智能驾驶”，选择“导航驾驶”，点击“变道控制”下方的选项，可设置变道方式模式。

驾驶辅助系统



变道方式有“推荐变道、自主变道”两种模式：

www.carobook.com

- 推荐变道：系统发出变道请求，在驾驶员确认后，再执行变道操作。
- 自主变道：系统自主开启变道侧转向灯并执行变道操作。

⚠ 注意

当设置为“自主变道”时，在自主变道过程中，驾驶员仍需注意周围路况，必要时接管车辆。

在中控屏设置中点击“智能驾驶”，选择“安全偏好”，点击“限速偏移”下方的选项，可设置限速偏移值。



限速偏移量的设置形式分为两种：

www.carobook.com

- 选择“数值”时，可设置偏移量的范围为-20km/h~20km/h。
- 选择“百分比”时，可设置偏移量的范围为-20%~20%。

当导航辅助驾驶功能运行时或一键设置到限速时，系统将综合地图的道路限速信息以及驾驶员设置的限速偏移量调节巡航车速（例如：当前道路高精地图限速信息为100km/h，设置的限速偏移量为-10km/h，导航辅助驾驶功能运行状态下，系统设定的巡航车速为90km/h）。

⚠ 注意

- 向上调整限速偏移量时，驾驶员应格外注意，切勿超速驾驶。
- 设置限速偏移量后，导航辅助驾驶的巡航速度将在系统收到下一个道路限速信息时进行对应调整。
- 导航驾驶辅助状态下的限速偏移，仅针对主路行驶起作用。匝道内、进出匝道的速度不受设置的影响。
- 无法查询到限速值、或道路无限速值时，此设置将不起作用。

驾驶辅助系统

二、激活和退出

1. 激活

使用车载地图设置并开启导航路线，车辆处于 D 挡且车速在 0~130km/h，当车辆行驶至高精地图覆盖路段，且定位信号满足要求时，若车道保持辅助功能已激活，导航辅助驾驶功能自动激活。

⚠ 提示

在驾驶员和所有乘客均系好安全带后，导航辅助驾驶功能才能被激活。

功能激活时，中控屏显示“导航辅助驾驶已开启”和引导线等信息，系统发出提示音，车载地图导航显示导航辅助驾驶可用路段信息。



车载地图导航中，在可用路段的开始和结束处，分别有蓝色和红色的标识。

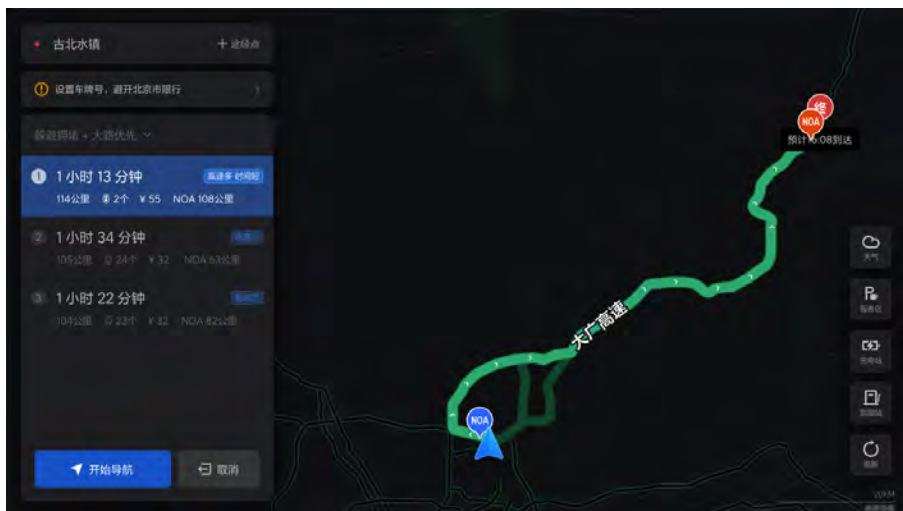

2. 退出

www.carobook.com

当车辆驶出高精地图覆盖路段时，导航辅助驾驶功能将退出。若车道保持辅助功能处于可用状态，功能将降级至车道保持辅助；若车道保持辅助功能处于不可用状态，系统将退出辅助驾驶功能，此时驾驶员需接管车辆，以确保安全行驶。

驾驶员可通过点击中控屏内的车道保持切换图标主动退出导航辅助驾驶功能，功能将降级至车道保持辅助，辅助车辆继续行驶。

驾驶辅助系统



当驾驶员踩下制动踏板或向上拨动换挡杆，系统将同时退出导航辅助驾驶、车道保持辅助和自适应巡航功能。请驾驶员及时接管车辆。www.carobook.com

当导航辅助驾驶功能退出时，中控屏中引导线消失，并显示“导航辅助驾驶已退出”等提示信息，系统发出提示音。



因功能异常而导致导航辅助驾驶功能无法继续使用时，中控屏将显示“请立即接管”提示信息并伴有报警音提醒。请驾驶员立即接管车辆。若报警信息消失，可尝试再次激活功能。若报警信息长时间显示，可将车辆停放至安全区域后，联系理想汽车客服中心。



驾驶辅助系统

警告

当导航辅助驾驶功能退出时，车辆可能处于无辅助驾驶功能的状态。请驾驶员时刻关注道路情况，并做好随时接管车辆的准备。

在下列情况时，导航辅助驾驶功能可能会退出或无法激活，包括但不限于：

- 踩下制动踏板。
- 车辆处于非 D 挡。
- 车门、后备厢门或机舱盖打开。
- 驾驶员或乘客未系安全带。
- 车辆在急转弯道路上行驶。
- 长时间无移动网络、定位信号差。
- 系统故障。

三、调节巡航车速

导航辅助驾驶功能运行时，系统参考高精地图的道路限速信息以及驾驶员设置的限速偏移量，实时调节巡航车速。驾驶员可通过滑动方向盘右侧滚轮手动调节巡航车速。驾驶员手动调节巡航车速后，至高精地图的下一道路限速信息变化前，导航辅助驾驶功能不会再实时调节巡航车速。

注意

- 高精地图的道路限速信息并非始终准确，可能与实际道路不符，请时刻关注实时的道路限速信息。必要时手动调节巡航车速或接管车辆。
- 导航辅助驾驶运行时，调节巡航车速上限为 130km/h。

驾驶员可通过踩加速踏板主动提高当前车速：

- 若踩加速踏板时间小于约 20 秒且车速小于约 135km/h，车辆将加速，松开加速踏板后，车辆将降速，最终车辆将按照设定的巡航车速继续行驶。
- 若踩加速踏板超过约 20 秒或车速超过约 135km/h，辅助驾驶功能退出，请驾驶员及时接管车辆。

四、辅助变道

导航辅助驾驶功能运行时，系统通过综合判断当前路段限速信息、前车阻挡状态等行驶环境做出变道决策，并完成变道操作。

自主变道:当系统判断当前路况可变道时，系统自主开启变道侧转向灯并执行变道操作。

推荐变道:当系统判断当前路况为推荐的可变道时机，中控屏显示“向左（右）变道，按 OK 键确认”或“向左（右）超车，按 OK 键确认”提示信息，提醒驾驶员变道。驾驶员向上短按方向盘右侧“OK” 拨杆或在安全驾驶交互屏上点击“OK”按钮确认变道；向下短按方向盘右侧“返回”拨杆取消变道。

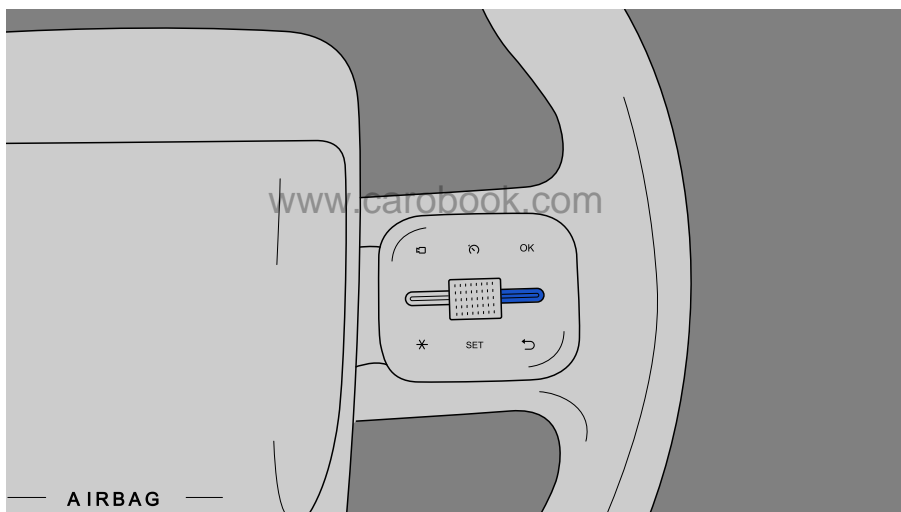

手动变道:行驶过程中，驾驶员可手动开启转向灯主动进行变道。若系统判断对应侧相邻车道的环境满足变道要求，则辅助驾驶员进行变道。

⚠ 注意

导航辅助驾驶功能运行时，当车速低于 30km/h 或超过 130km/h 时，系统将不会响应手动变道的请求。

驾驶辅助系统

变道等待:车辆变道过程中,若探测到目标车道宽度不足或存在其它车辆,或与目标车道为实线时,辅助变道功能进入等待状态,中控屏显示变道等待信息,引导线消失。



变道取消:若变道等待状态超过约 30 秒,系统将取消此次变道并继续保持在当前车道内行驶,中控屏显示变道取消信息。变道过程中,驾驶员可向下短按方向盘右侧“返回”拨杆或关闭转向灯取消变道,如果自车大于 1/4 的车身已进入目标车道,则继续并线至目标车道;如果进入目标车道的车身宽度小于自车的 1/4,则返回原车道。



变道中:当相邻车道满足变道条件时,系统将控制车辆执行变道操作。在变道过程中,中控屏显示正在变道信息,目标车道显示车位框。



变道完成:变道完成后,中控屏显示“变道已完成”,引导线恢复显示。



警告

www.carobook.com

如遇复杂路况，系统可能无法执行变道操作。请驾驶员观察目标车道的情况，在必要时可接管车辆并手动驶入目标车道。

五、进出匝道

1. 驶出匝道

自主变道:系统根据当前路况条件，自主控制车辆汇入主路。

推荐变道:当车辆从匝道向主路变道时，系统将发出汇入主路确认。驾驶员向上短按方向盘右侧“OK”拨杆或在安全驾驶交互屏上点击“OK”按钮后，系统将根据当前路况条件，执行变道等待或完成变道操作，并提示汇入主路的剩余距离。

若驾驶员未确认或取消，或因道路情况复杂而导致车辆行驶至匝道尽头但仍无法汇入主路时，系统将发出接管请求，导航辅助驾驶、车道保持辅助和自适应巡航功能将全部退出。驾驶员应立即接管车辆，并适时汇入主路继续行驶。

2. 驶入匝道

自主变道:系统根据当前路况条件, 自主控制车辆驶入匝道, 并提示驶入匝道前的剩余距离。

推荐变道:当车辆从主路向匝道变道时, 系统将发出驶入匝道确认。驾驶员向上短按方向盘右侧“OK”拨杆或在安全驾驶交互屏上点击“OK”按钮后, 系统将根据当前路况条件, 执行变道等待或完成变道操作, 并提示驶入匝道前的剩余距离。

若驾驶员未确认或取消, 或因道路情况复杂导致车辆无法驶入匝道时, 系统将发出接管请求, 导航辅助驾驶功能将降级至车道保持辅助, 车辆继续在当前车道行驶。驾驶员应立即接管车辆, 并适时驶入匝道继续行驶。若车辆未按照原定导航路线驶入匝道时, 车载地图将重新规划路线, 导航辅助驾驶功能将在满足使用条件时再次被激活。

警告

- 如遇复杂路况, 系统可能无法执行进出匝道的操作。请驾驶员观察目标车道的情况, 在必要时可接管车辆并手动驶入目标车道。
- 因为该项辅助驾驶功能依赖于地图精度, 因此存在某些地图未更新的情况从而无法实现进出匝道功能, 请驾驶员务必谨慎驾驶, 注意行车安全。

www.carobook.com

提示

变道方式选择“推荐变道”时, 车辆按导航路线驶入匝道前, 若车辆位于主路内侧或中间车道, 系统会发出向外侧车道变道推荐, 并根据驾驶员的决策完成相应操作。待车辆切换至主路最外侧车道时, 系统发出向匝道变道的确认提示。

六、握力感应提醒

驾驶员使用导航辅助驾驶功能时, 应以正常握姿握住方向盘并观察前方道路情况, 否则可能因接触面积或握紧力较小而触发报警提醒。

若驾驶员双手短暂离开方向盘, 中控屏将提示“请手扶方向盘”信息。

驾驶辅助系统



若驾驶员双手仍未握住方向盘，中控屏将提示“请立即接管”信息并伴随报警音提醒。

www.carobook.com



若驾驶员双手长时间未握住方向盘，系统将点亮双闪并控制车辆在本车道内舒适减速至刹停。在挡位重新切换至 P 挡前，将无法再次激活车道保持辅助功能。



七、功能局限性

www.carobook.com

功能在以下情况可能受限或无法使用，请注意行车安全，包括但不限于：

- 处于正常工作车速范围外。
- 部分路段的高精地图信息缺失。
- 隧道、立交桥或龙门架等影响高精定位信号强度。
- 通信网络或定位信号差。
- 无车道线、车道线不清晰、因施工导致车道线混乱。
- 摄像头成像能力受到影响。包括但不限于以下情况：
 - ◆ 夜晚导致的能见度不佳。
 - ◆ 恶劣天气（如大雨、大雪、大雾、沙尘等）导致的能见度不佳。
 - ◆ 强光、逆光、积水反光、极端的光线反差。
 - ◆ 摄像头被泥土、冰、雪等遮挡。
 - ◆ 高温、极寒等极端天气导致摄像头性能下降。
- 毫米波雷达探测能力受到影响。包括但不限于以下情况：

驾驶辅助系统

- ◆ 雷达受周围环境影响（如电磁场干扰、地下停车场、隧道、铁轨、施工区、限宽限高架等）。
- ◆ 雷达被泥土、冰、雪等遮挡。
- ◆ 高温、极寒等极端天气导致雷达性能下降。
- 激光雷达探测能力受到影响。包括但不限于以下情况：
 - ◆ 雨、雪、雾霾、沙尘等恶劣天气条件。
 - ◆ 直射的强光、逆光、或积水反光。
 - ◆ 前方车辆扬起的尾气、水花、雪花或尘土等。
 - ◆ 高温、极寒等极端天气条件。
 - ◆ 激光雷达收发窗口被雨水、泥土、冰、霜、雪、车膜等遮挡。
 - ◆ 激光雷达收发窗口受外力损坏，出现划痕或破裂。

警告

- 导航辅助驾驶是一种辅助驾驶功能，无法应对所有交通、天气和路况，驾驶员仍应实时关注前方车辆、保持适当车距、控制车速、及时制动、手扶方向盘，做好随时接管车辆的准备。
- 当车辆偏离导航路线行驶时（如未按导航路线驶入匝道等），驾驶员应立即接管车辆。
- 请勿在有急转弯、陡坡、结冰、湿滑的路面上或雨、雪、雾等天气条件下使用导航辅助驾驶。
- 导航辅助驾驶功能在法律法规限制的区域、收费站附近及服务区等路段将无法正常使用。
- 车道上无车道线、有多条车道线、车道线磨损、模糊或车道线被其它物体覆盖时，系统可能无法正常工作。
- 系统无法识别桩桶、护栏、导流牌、水马等障碍物。当前方出现临时施工路段时，请驾驶员及时接管车辆并安全行驶。
- 系统可能无法对前方静止的目标、快速并入本车道的车辆、或与本车相对速度较大的并入车辆及时产生制动和减速，请驾驶员时刻注意路面变化随时接管车辆并安全行驶。

智能跟随

在车道保持辅助激活状态下，跟随前车行驶到无车道线或车道线不清晰路段时，系统可以跟随前车轨迹行驶，在低速行驶的城市路段提供舒适、连续的跟车体验。

一、设置

在中控屏设置中点击“智能驾驶”，选择“车道控制”，点击“智能跟随”下方的选项，可设置智能跟随的开启与关闭。



⚠ 提示

- 车道保持辅助功能处于关闭状态时，无法开启智能跟随功能。
- 设置功能开启或关闭前，请确保车辆停靠在安全区，挡位处于 P 挡。

二、激活和退出

激活:智能跟随在车速处于 0~60km/h 且激活车道保持辅助，当跟随前车行驶到无车道线或车道线不清晰路段时，功能自动激活。

退出:当系统重新识别到两侧车道线时，功能自动退出。

警告

- 系统无法识别快速切入的车辆，存在与旁车发生剐蹭的风险，使用时要格外注意侧、后方来车。
- 前车横向移动较快时可能会跟随失败，驾驶员要时刻准备接管车辆。

三、功能局限性

功能在以下情况可能受限或无法使用，包括但不限于：

- 本车前方无可跟随的目标车辆。
- 摄像头成像能力受到影响，包括但不限于以下情况：
 - ◆ 夜晚导致的能见度不佳。
 - ◆ 恶劣天气（如大雨、大雪、大雾、沙尘等）导致的能见度不佳。
 - ◆ 强光、逆光、积水反光、极端的光线反差。
 - ◆ 摄像头被泥土、冰、雪等遮挡。
 - ◆ 高温、极寒等极端天气导致摄像头性能下降。

警告

- 系统可能无法识别快速切入的车辆。
- 系统可能无法识别侧向靠近的车辆。
- 当本车与旁车距离过近或旁车切入时，驾驶员应及时接管车辆，防止碰撞的发生。
- 当前车的横向移动速度较快时，系统有可能丢失跟随的目标车辆，驾驶员应及时接管车辆。

限速提醒

系统通过读取车载地图的限速数据，可以在中控屏上实时显示当前道路的限速信息。

一、提示信息

当系统检测到当前道路的限速信息时，限速标识常显于中控屏上。



当系统检测到前方有电子眼时，中控屏上的限速标识自动切换。

www.carobook.com



驾驶辅助系统

二、功能局限性

以下情况可能导致限速提醒功能无法完全发挥作用或可能提供不准确的信息，包括但不限于：

- 车载地图内所保存的车速限制信息或者道路数据错误。
- 车道限速信息根据时间及日期情况变化。
- 车载地图未覆盖的地区。

⚠ 注意

- 限速信息和测速信息仅供参考，请以实际道路的信息为准，并安全驾驶车辆。
- 非导航状态下，限速信息准确度比导航状态下低。

前方碰撞预警

当车速介于 30km/h ~ 75km/h，车辆检测到前方静止的小车或货车且系统判断存在碰撞风险时，或当车速介于 30km/h ~ 120km/h，车辆检测到前方行驶的小车或货车且系统判断存在碰撞风险时，或当车速介于 30km/h ~ 80km/h，车辆检测到前方行人、摩托车或自行车且系统判断存在碰撞风险时，系统会发出视觉和听觉的报警信息提醒驾驶员。在前向碰撞风险降低后，报警会自动取消。

一、设置

在中控屏设置中点击“智能驾驶”，选择“主动安全”，点击“前方碰撞预警”下方的选项，可对前方碰撞预警功能进行设置。

- 选择“关闭”，关闭前方碰撞预警功能。关闭后，前方有碰撞危险时，将不再发出警示。
- 选择“较近、适中、较远”，对前方碰撞预警功能的灵敏度进行选择，同时开启前方碰撞预警功能。



提示

www.carobook.com

- 前方碰撞预警功能在车辆开启电源时默认开启，灵敏度为最近一次设置的灵敏度。
- 设置功能开启或关闭前，请确保车辆停靠在安全区，挡位处于 P 挡。
- 为使前方碰撞预警处于最有效的状态，建议采用“较远”选项。

二、提示信息

当车辆前方存在发生碰撞的风险时，中控屏提示“前方碰撞危险”信息，并伴随报警音提醒。



三、功能局限性

www.carobook.com

在下列情况时，前方碰撞预警功能可能受限或无法正常使用，包括但不限于：

- 当车速低于 30km/h 时，功能不会触发。
- 系统无法对路面的静止障碍物（如桩桶、护栏、导流牌等）发出报警。
- 因雷达识别角度及功能的局限性，对于车辆前部近距离的低矮物品或障碍物可能存在无法识别的情况。
- 系统无法对迎面或横向驶来的车辆、或相邻车道骑线行驶的车辆发出报警。
- 与前车相对车速差值较大或前方车辆突然制动等情况下，系统可能无法及时发出报警。
- 对近距离切入、或快速并入本车道的车辆，功能的触发可能会延迟。
- 对本车变道后才能探测到的目标，系统可能无法及时发出报警。
- 对弯道中的目标，系统探测性能将受到限制，功能可能不会触发。
- 对行人、自行车和摩托车等雷达反射较小的目标，功能可能不会触发。
- 摄像头成像能力受到影响。包括但不限于以下情况：
 - ◆ 夜晚导致的能见度不佳。
 - ◆ 恶劣天气（如大雨、大雪、大雾、沙尘等）导致的能见度不佳。
 - ◆ 强光、逆光、积水反光、极端的光线反差。

- ◆ 摄像头被泥土、冰、雪等遮挡。
- ◆ 高温、极寒等极端天气导致摄像头性能下降。
- 毫米波雷达探测能力受到影响。包括但不限于以下情况：
 - ◆ 雷达受周围环境影响（如电磁场干扰、地下停车场、隧道、铁轨、施工区、限宽限高架等）。
 - ◆ 雷达被泥土、冰、雪等遮挡。
 - ◆ 高温、极寒等极端天气导致雷达性能下降。
- 激光雷达探测能力受到影响。包括但不限于以下情况：
 - ◆ 雨、雪、雾霾、沙尘等恶劣天气条件。
 - ◆ 直射的强光、逆光、或积水反光。
 - ◆ 前方车辆扬起的尾气、水花、雪花或尘土等。
 - ◆ 高温、极寒等极端天气条件。
 - ◆ 激光雷达收发窗口被雨水、泥土、冰、霜、雪、车膜等遮挡。
 - ◆ 激光雷达收发窗口受外力损坏，出现划痕或破裂。

www.carobook.com

警告

- 前方碰撞预警是一种辅助驾驶功能，该功能绝不能代替驾驶员对交通状况的观察和判断，以及驾驶员对安全驾驶车辆的责任。
- 驾驶员拥有车辆控制的最高优先权。前方碰撞预警功能在驾驶员快速转动方向盘或踩下制动踏板时可能会停止报警，以避免干扰驾驶员操作。
- 驾驶员请勿过于依赖前方碰撞预警，不要故意测试功能触发，或故意等待功能触发。因系统性能固有的限制，误触发、漏触发不能完全避免。
- 驾驶员驾车行驶前，请务必确认车辆四周不存在影响安全的低矮障碍物，避免因视线受阻引发相关事故。
- 当前方碰撞预警被触发时，驾驶员需立即根据当时道路情况，判断是否需要采取制动措施。
- 由于实时交通、道路、天气等车辆行驶环境复杂，雷达、摄像头不能确保在各种条件下都能正确探测。如果雷达、摄像头未能探测到前方障碍物时，前方碰撞预警将不会触发。

驾驶辅助系统

自动紧急制动

当车速介于 8km/h~60km/h，车辆检测到前方静止的小车或货车且系统判断碰撞不可避免时，或当车速介于 8km/h~100km/h，车辆检测到前方同向行驶的小车或货车且系统判断碰撞不可避免时，或当车速介于 8km/h~60km/h，车辆检测到前方行人、摩托车或自行车且系统判断碰撞不可避免时，自动紧急制动功能将被激活，系统施加制动力以降低车速，从而尽可能避免或减轻碰撞的程度。

警告

自动紧急制动在产生最大 70km/h 的速度降幅后会释放刹车（例如：当前车速处于 80km/h 时自动紧急制动介入，车速则会降至 10km/h 时释放刹车，需要驾驶员及时踩下刹车才能保证车辆刹停）。

一、设置

在中控屏设置中点击“智能驾驶”，选择“主动安全”，点击“自动紧急制动”下方的选项，可设置自动紧急制动的开启与关闭。



提示

- 自动紧急制动在车辆开启电源时默认开启。
- 设置功能开启或关闭前，请确保车辆停靠在安全区，挡位处于 P 挡。
- 自动紧急制动并非在所有情况下都可以避免碰撞，当触发自动紧急制动时也需要驾驶员及时踩下制动踏板。

警告

- 自动紧急制动关闭后，即使车辆检测到可能的碰撞，也不会执行制动。建议不要关闭该功能。
- 自动紧急制动对行人的检测是一种辅助功能，它不能检测到：
 - ◆ 前方行人被部分遮挡、或所穿的衣服未能对其身体轮廓形成清晰的图像。
 - ◆ 前方行人与背景之间的对比不强烈。
 - ◆ 前方行人携带有大件物体。
- 在以下情况，自动紧急制动可能无法及时触发或不被触发，包括但不限于：
 - ◆ 前方为摩托车、自行车等雷达反射较小的目标。
 - ◆ 本车在车道内居中，前方车辆部分处于本车道内。
 - ◆ 前方车辆在车道内居中，本车部分处于该车道内。
- 在以下情况，自动紧急制动可能不会施加制动或停止施加制动，包括但不限于：
 - ◆ 驾驶员急打方向盘、或全力踩下制动踏板等主动避险动作。
 - ◆ 驾驶员深踩加速踏板。
 - ◆ 系统不再检测到前方存在有碰撞风险的车辆、摩托车、自行车或行人。

二、提示信息

当触发自动紧急制动功能时，中控屏提示“正在紧急制动”信息并伴随报警音提醒，系统同时采取制动措施。



三、自动紧急制动临时禁用

www.carobook.com

自动紧急制动功能触发的时候会产生非常强的制动力，需确保每一位驾乘人员都被安全带有效的保护在座位上，避免舱内撞击伤害。当系统检测到以下任意情况发生时，自动紧急制动功能将会

被临时禁用，同时点亮“自动紧急制动抑制指示灯”



“提醒驾驶员注意行车安全。”

- 任意座位上乘员未系安全带；
- 乘员在二排通道长时间停留；
- 两人乘坐同一座椅或大人怀抱儿童乘坐；

当各乘员规范落座后，自动紧急制动功能恢复工作，“自动紧急制动抑制指示灯



关闭。

为最大限度的保证驾乘人员的安全，请规范乘坐，系好安全带。

警告

请在“辅助驾驶 > 安全偏好”正确设置“儿童座椅联动”位置，乘员乘坐“儿童座椅联动”设置的座位未系安全带时，自动紧急制动功能将正常激活。

四、功能局限性

在下列情况时，自动紧急制动功能可能受限或无法正常使用，包括但不限于：

- 自动紧急制动仅适用于对前方的碰撞做出反应。当车辆处于倒挡时，功能不会触发。
- 当车速低于 8km/h 时，功能不会触发。
- 系统无法对路面的静止障碍物（如桩桶、护栏、导流牌等）发出报警和产生制动。
- 系统无法对迎面或横向驶来的车辆、或相邻车道骑线行驶的车辆发出报警和产生制动。
- 车辆在经过龙门架、铁轨或限高杆等场景时，功能可能会被误触发。
- 与前车相对车速差值较大或前方车辆突然制动等情况下，系统可能无法及时发出报警和产生制动。
- 对近距离切入、或快速并入本车道的车辆，功能的触发可能会延迟。
- 对本车变道后才能探测到的目标，系统可能无法及时发出报警和产生制动。
- 对弯道中的目标，系统探测性能将受到限制，功能可能不会触发。
- 对行人、自行车和摩托车等雷达反射较小的目标，功能可能不会触发。
- 摄像头成像能力受到影响。包括但不限于以下情况：
 - ◆ 夜晚导致的能见度不佳。
 - ◆ 恶劣天气（如大雨、大雪、大雾、沙尘等）导致的能见度不佳。
 - ◆ 强光、逆光、积水反光、极端的光线反差。
 - ◆ 摄像头被泥土、冰、雪等遮挡。
 - ◆ 高温、极寒等极端天气导致摄像头性能下降。
- 毫米波雷达探测能力受到影响。包括但不限于以下情况：
 - ◆ 雷达受周围环境影响（如电磁场干扰、地下停车场、隧道、铁轨、施工区、限宽限高架等）。
 - ◆ 雷达被泥土、冰、雪等遮挡。

驾驶辅助系统

- ◆ 高温、极寒等极端天气导致雷达性能下降。
- 激光雷达探测能力受到影响。包括但不限于以下情况：
 - ◆ 雨、雪、雾霾、沙尘等恶劣天气条件。
 - ◆ 直射的强光、逆光、或积水反光。
 - ◆ 前方车辆扬起的尾气、水花、雪花或尘土等。
 - ◆ 高温、极寒等极端天气条件。
 - ◆ 激光雷达收发窗口被雨水、泥土、冰、霜、雪、车膜等遮挡。
 - ◆ 激光雷达收发窗口受外力损坏，出现划痕或破裂。

警告

- 自动紧急制动是一种辅助驾驶功能，在检测到相关碰撞风险时提供物理减速度，但并不能完全避免车辆刹停或碰撞，该功能绝不能代替驾驶员对交通状况的观察和判断，以及驾驶员对安全驾驶车辆的责任。
- 驾驶员拥有车辆控制的最高优先权。自动紧急制动功能在驾驶员进行快速转动方向盘或全力踩下制动踏板等主动避险时可能不会工作，以避免干扰驾驶员操作。
- 驾驶员请勿过于依赖自动紧急制动，不要故意测试功能触发，或故意等待功能触发。因系统性能固有的限制，误触发、漏触发不能完全避免。
- 由于实时交通、道路、天气等车辆行驶环境复杂，雷达、摄像头不能确保在各种条件下都能正确探测。如果雷达、摄像头未能探测到前方障碍物时，自动紧急制动将不会触发。
- 发生自动紧急制动时，制动踏板会迅速向下移动，务必确保制动踏板下方无障碍物影响，例如脚垫等。

邻车靠近避让

车道保持辅助功能激活且车速介于 60km/h~130km/h 时，若系统检测到相邻车道有待超越的车辆且该车辆偏向本车道或压线行驶时，本车将在自车道内朝另一侧横向偏移进行安全避让。待超越避让车辆后，回归车道中心继续行驶。

一、设置

在中控屏设置中点击“智能驾驶”，选择“安全偏好”，点击“邻车靠近避让”下方的选项，可设置邻车靠近避让功能的开启与关闭。



二、功能触发

www.carobook.com

车道保持辅助功能激活且车速高于 60km/h 时，若检测到一侧相邻车道存在压迫车辆，本车会向另一侧进行横向避让，中控屏内对应避让车辆的颜色变红。



驾驶辅助系统

车道保持辅助功能激活且车速高于 60km/h 时，若检测到两侧相邻车道均存在压迫车辆，本车不进行横向避让，继续保持居中行驶。

三、功能局限性

在下列情况时，邻车靠近避让功能可能受限或无法正常使用，包括但不限于：

- 弯道半径过小时，不进行避让。
- 超越本车的车辆，不进行避让。
- 前方切入车辆的车速过快，不进行避让。
- 驾驶员主动介入控制车辆，不进行避让。
- 当车速低于 60km/h 时，功能不会触发。
- 当相邻两侧车道内均存在车辆时，功能可能不会触发。
- 当前行驶车道较窄时，功能可能不会触发。
- 摄像头成像能力受到影响。包括但不限于以下情况：
 - ◆ 夜晚导致的能见度不佳。
 - ◆ 恶劣天气（如大雨、大雪、大雾、沙尘等）导致的能见度不佳。
 - ◆ 强光、逆光、积水反光、极端的光线反差。
 - ◆ 摄像头被泥土、冰、雪等遮挡。
 - ◆ 高温、极寒等极端天气导致摄像头性能下降。

警告

- 邻车靠近避让是一种辅助驾驶功能，该功能绝不能代替驾驶员对交通状况的观察和判断，以及驾驶员对安全驾驶车辆的责任。
- 驾驶员请勿过于依赖邻车靠近避让功能，不要故意测试功能触发，或故意等待功能触发。因系统性能固有的限制，误触发、漏触发不能完全避免。
- 由于实时交通、道路、天气等车辆行驶环境复杂，摄像头不能确保在各种条件下都能正确探测。如果摄像头未能识别到前方车辆，邻车靠近避让功能将无法激活。

侧方盲区辅助

当车速介于 10km/h~125km/h，且侧方或斜后方盲区有正在行驶或快速接近的车辆时，系统将通过视觉和听觉的报警信息来提醒驾驶员。

一、设置

在中控屏设置中点击“智能驾驶”，选择“主动安全”，点击“侧方盲区辅助”下方的选项，可设置侧方盲区辅助的开启与关闭。



! 提示

开启辅助并线或导航辅助驾驶将默认开启侧方盲区辅助功能。

二、提示信息

当侧方盲区辅助处于报警状态时，对应侧的外后视镜上的指示灯亮起，中控屏显示对应侧的白色扇形。

驾驶辅助系统



若此时开启该侧的转向灯，对应侧外后视镜上的指示灯将会闪烁，中控屏内扇形区域变红，系统发出报警音。驾驶员此时应避免进行变道操作。



三、功能局限性

在下列情况时，侧方盲区辅助功能可能受限或无法正常使用，包括但不限于：

- 侧方盲区辅助无法在倒车时提供报警信息。
- 对相邻车道内快速接近的车辆，功能的触发可能会延迟。
- 对自行车和摩托车等较小的目标，功能的触发可能会延迟或不触发。
- 驾驶员应充分使用车内外后视镜观察车辆周围情况，侧方盲区辅助无法替代后视镜的功能。
- 侧方盲区辅助主要针对常规天气情况下的城市和高速路况；在特殊工况下（如：大雨、积雪、积水、雾、夜晚、隧道、沙石尘土路面或草丛路面等恶劣路面情况），侧方盲区辅助的报警准确率不能得到保证。
- 摄像头成像能力受到影响。包括但不限于以下情况：
 - ◆ 夜晚导致的能见度不佳。
 - ◆ 恶劣天气（例如大雨、大雪、大雾、沙尘等）导致的能见度不佳。
 - ◆ 强光、逆光、积水反光、极端的光线反差，或明暗快速变化（如进出隧道等）。
 - ◆ 摄像头被泥土、冰、雪或其它物体遮挡探测范围。
 - ◆ 高温、极寒等极端天气导致摄像头性能下降。

警告

- 侧方盲区辅助是一种辅助驾驶功能，该功能绝不能代替驾驶员对交通状况的观察和判断，以及驾驶员对安全驾驶车辆的责任。
- 驾驶员请勿过于依赖侧方盲区辅助功能，不要故意测试功能触发，或故意等待功能触发。因系统性能固有的限制，误触发、漏触发不能完全避免。

注意

在强烈的阳光下，可能难以看清外后视镜上的指示灯。

门开碰撞预警

本车静止时，当监测到侧后方有接近的车辆时，系统将发出视觉和听觉的报警信息提醒驾驶员后方来车，从而减少下车时与其它车辆发生碰撞的风险。

驾驶辅助系统

一、设置

在中控屏设置中点击“智能驾驶”，选择“主动安全”，点击“门开碰撞预警”下方的选项，可设置门开碰撞预警功能的开启与关闭。



二、提示信息

当车辆静止并监测到侧后方有接近的车辆时，对应侧的外后视镜上的指示灯常亮，中控屏对应侧显示白色的扇形。



当监测到侧后方有接近的车辆且对应侧车门有开启的动作时，外后视镜上的指示灯快速闪烁、车门氛围灯红色闪烁、中控屏内白色扇形将变红，并伴有报警音提醒。



驾驶辅助系统

三、功能局限性

在下列情况时，门开碰撞预警功能可能受限或无法正常使用，包括但不限于：

- 门开碰撞预警功能不会对迎面驶来的车辆发出报警。
- 对快速接近的目标车辆，功能的触发可能会延迟。
- 对行人、自行车和摩托车等较小的目标，功能的触发可能会延迟或不触发。
- 摄像头成像能力受到影响。包括但不限于以下情况：
 - ◆ 夜晚导致的能见度不佳。
 - ◆ 恶劣天气（例如大雨、大雪、大雾、沙尘等）导致的能见度不佳。
 - ◆ 强光、逆光、积水反光、极端的光线反差，或明暗快速变化（如进出隧道等）。
 - ◆ 摄像头被泥土、冰、雪或其它物体遮挡探测范围。
 - ◆ 高温、极寒等极端天气导致摄像头性能下降。

警告

门开碰撞预警功能无法在所有情况下都工作，不能取代驾驶员和乘客的目视观察，下车前主动观察开门环境是驾驶员和乘客保证人身安全最有效的措施和责任。

智能泊车

智能泊车系统通过环视摄像头和超声波雷达获取车辆周围车位、空间和障碍物信息，实时处理信息后计算出车辆泊入路线并控制车辆转向、换挡、加速及制动，完成泊车。

一、设置

在中控屏设置中点击“智能驾驶”，选择“泊车辅助”，点击“智能泊车”下方的选项，可设置智能泊车功能的开启与关闭。



在中控屏设置中点击“智能驾驶”，选择“泊车辅助”，点击“泊车推荐”下方的选项，可设置泊车推荐功能的开启与关闭。功能开启后，车辆切换至R挡时自动进入智能泊车界面。



提示

智能泊车功能处于关闭状态时，无法开启泊车推荐功能。

二、智能泊车功能使用

驾驶员可参考以下步骤使用泊车功能：

1. 搜索车位

开启搜索车位前需满足以下条件：

- 智能泊车功能开启。
- 系统无故障。
- 外后视镜未折叠。
- 车速低于 25km/h。
- 自适应巡航或车道保持辅助功能未开启。
- 超声波传感器与环视摄像头功能正常，视野清晰未遮挡。
- 所有车门、后备厢门和机舱盖关闭。
- 防抱死制动系统、牵引力控制系统或车身电子稳定系统未被触发。

可以通过以下方式进入车位搜索界面：

- 中控图标。在车速低于 25km/h 时，中控屏显示自动泊车图标。在静止状态下，若图标高亮显示，代表系统已找到车位，点击图标可开始泊车程序；若图标灰色显示，点击图标可进入车位搜索界面。
- 语音系统。通过“找车位”、“我要泊车”等唤醒词。

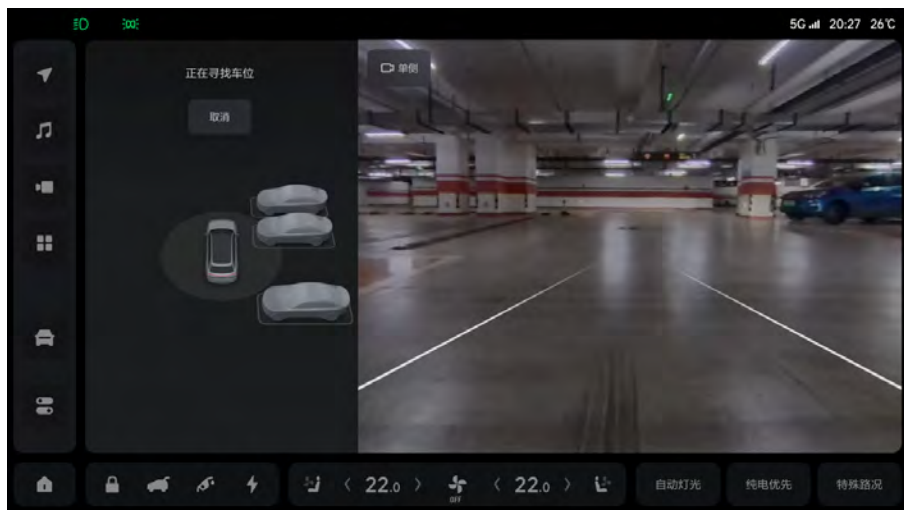

进入搜索车位界面后，驾驶车辆以低于 25km/h 车速行驶，并保持车辆与车位距离在 0.5m ~ 2m 之间。

www.carobook.com

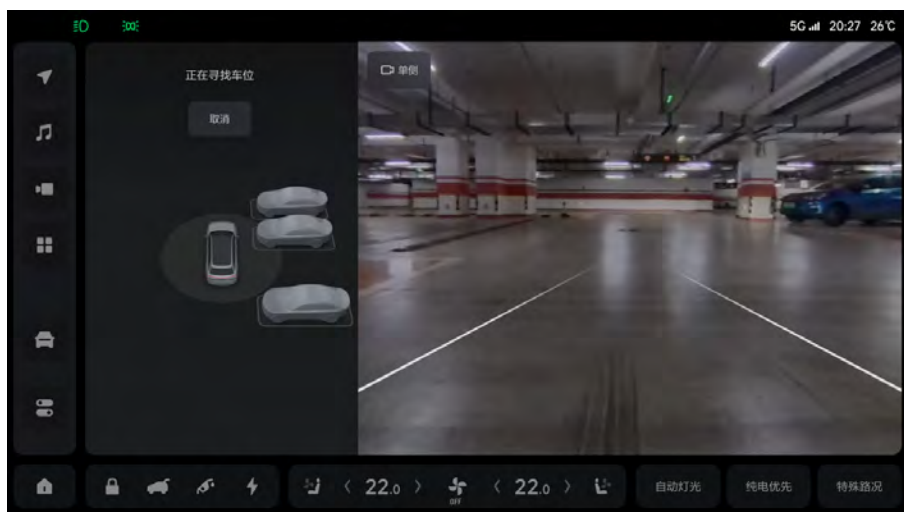

泊入车位要求：

驾驶辅助系统

有线框的垂直车位和双边界水平车位:

- 水平车位:车位框长度 5.5m~7m, 车位框宽度 2.5m~3m, 空间长度 6.5m~8m, 空间宽度 2.5m~3m。
- 垂直车位:车位框宽度 \geq 2.2m, 空间宽度 2.8m~4m。

双边界无线框的垂直车位和水平车位:

- 垂直车位:空间宽度 2.8m~4m。
- 水平车位:空间长度 6.5m~8m, 空间宽度 2.5m~3m。

单边界无线框的水平车位:

- 水平车位:空间宽度 2.5m~3m。

提示

- 寻找车位过程中车速大于 25km/h 时, 车位搜索功能会自动退出。
- 寻找车位过程中, 车辆行驶方向与车位进入边框尽量平行, 角度过大会导致车位识别偏差, 影响最终泊车效果。
- 寻找车位过程中, 需要保持车辆与车位对面障碍物的距离大于 2.5m。

2. 找到车位

系统检测到车位时, 中控屏将显示可用车位信息并伴随声音提示。

- 白色线车位表示可用车位。仅有一个可用车位时, 目标车位内显示“P”, 多个可用车位选择时, 目标车位和可选用车位显示相应数字编号。
- 蓝色高亮车位表示推荐车位。

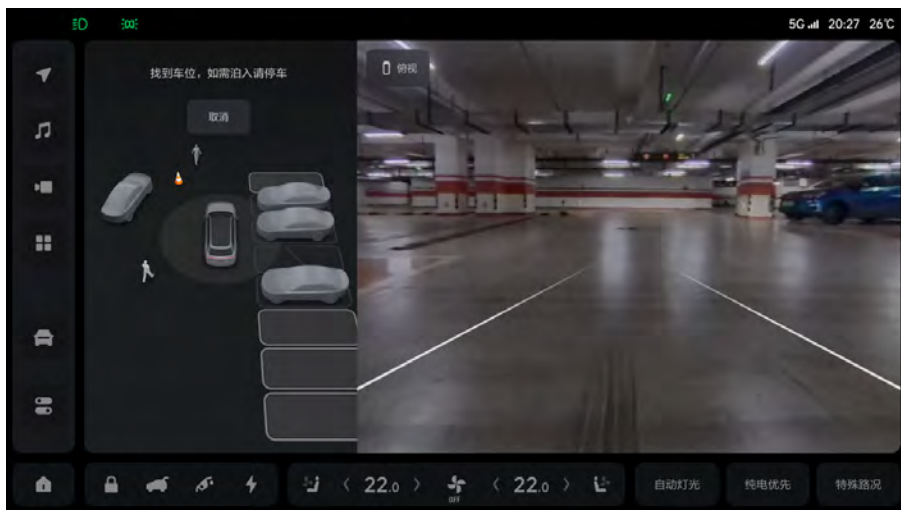

警告

www.carobook.com

- 作为驾驶员，您对安全停车承担全部责任。
- 系统找到车位后也需要您自行确认环境是否满足泊入条件，不可完全依赖泊车系统。
- 请注意观察周围环境，根据环境情况或系统提示准备随时接管车辆。
- 系统可能会在灌木丛、过道、路口误识别车位，需要您自行判定车位是否正确。
- 系统无法判定车位是否合法和安全可靠，例如残疾人车位、有车头朝向要求车位，需要您自行判定。

3. 开始泊车

第一步:找到可用车位后，驾驶员踩下制动踏板刹停车辆，选择合适的车位，再点击中控屏或安全驾驶交互屏上的“开始”图标。或根据语音提示，通过语音指令选择合适的车位并开始泊车。

- 点击“取消”图标，将退出泊车界面。

驾驶辅助系统

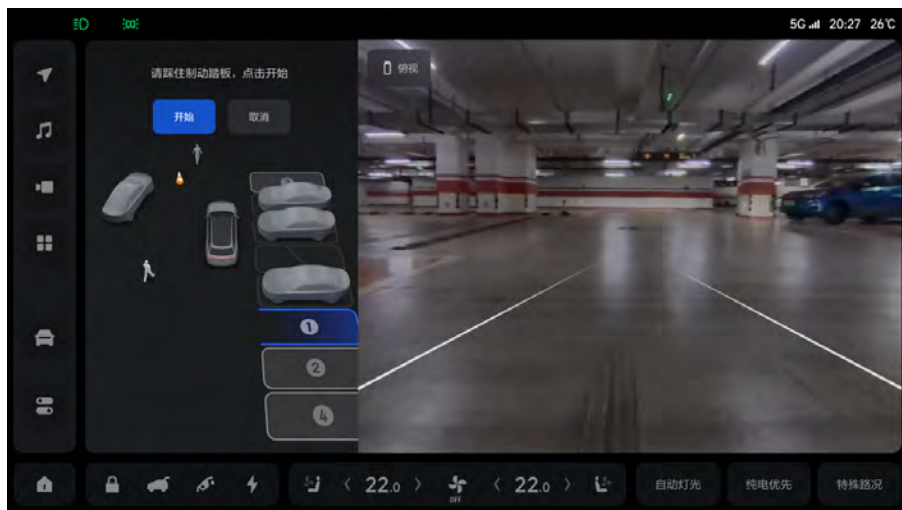

⚠ 提示

www.carobook.com

系统会默认推荐一个车位, 如果需要泊入其他车位请点击车位框进行选择。

第二步: 根据中控屏提示信息进行操作, 松开制动踏板和方向盘。

⚠ 警告

- 开始泊车后, 将双手离开方向盘并确保身体不在方向盘运行范围内, 避免方向盘转动导致受伤。
- 请在中控屏出现提示松开制动踏板的信息后再松开制动踏板, 否则可能会发生溜车情况。
- 若点击“开始”后未进入泊车功能并发生溜车情况, 请立即踩下制动踏板并刹停车辆。在确保环境安全后, 重新开始寻找车位。

4. 泊车进行和完成

自动泊车过程中, 中控屏上显示车辆当前档位、剩余距离信息。

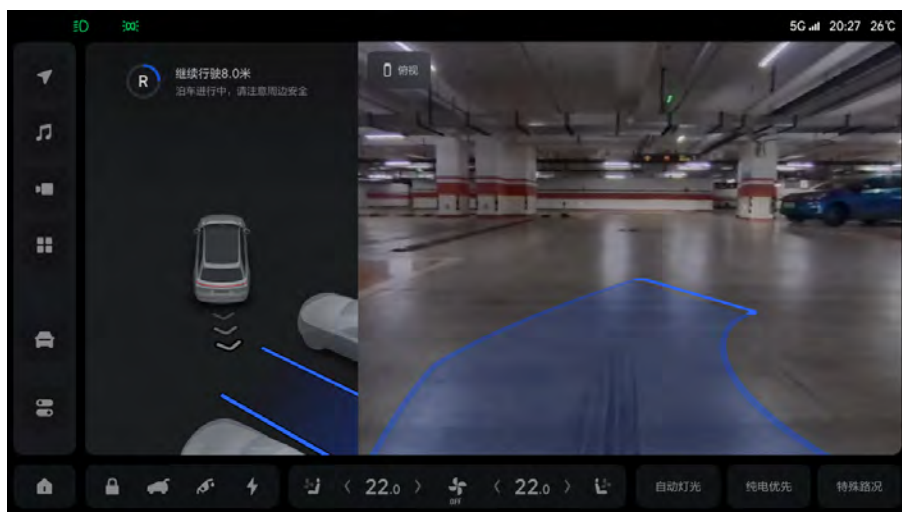

警告

www.carobook.com

泊车过程中距离障碍物过近或存在碰撞剐蹭危险时，系统会发出告警音，需要您注意观察环境，随时准备接管车辆。

自动泊车完成时，显示“泊车完成”提示信息，同时车辆会挂入 P 挡并激活电子手刹。

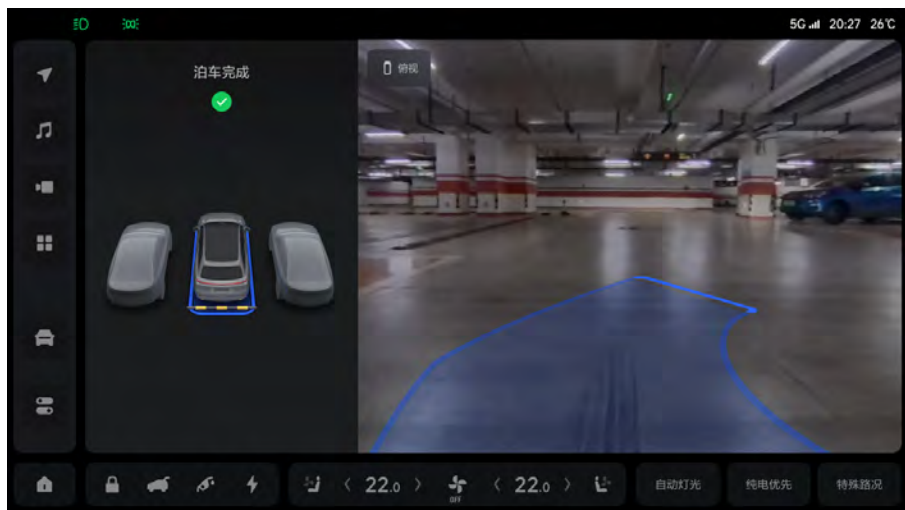

5. 泊车暂停和恢复

www.carobook.com

当车辆处于自动泊车过程中，若打开车门、打开后备厢门、驾驶座无人、踩下制动踏板、探测到泊车路径上存在障碍物时，泊车功能将进入暂停状态。因障碍物进入暂停后，需要您确认环境安全后决定是否继续泊车。

在暂停状态下，点击中控屏上的“继续”图标，可恢复自动泊车。

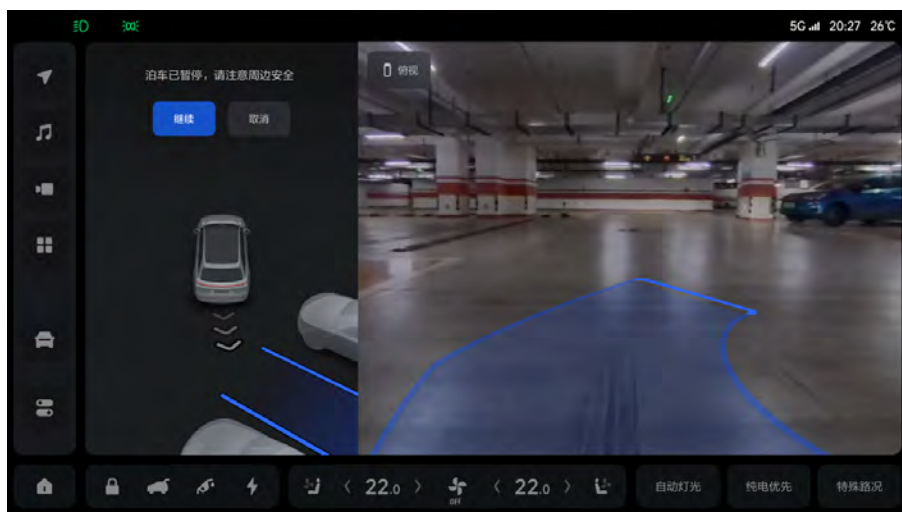

⚠ 注意

www.carobook.com

- 因障碍物导致功能暂停并超过一定时间，系统将退出自动泊车。
- 若泊车过程中暂停次数过多，可能会影响最终泊车效果。

6. 泊车取消

当系统故障或驾驶员介入时，系统将取消此次泊车。车辆将自动切换至 P 挡并激活电子手刹。

当出现下列情况时，系统将取消泊车：

- 系统发生故障。
- 防抱死制动系统、牵引力控制系统或车身电子稳定系统被触发。
- 系统无法计算出泊车路线。
- 暂停时间超过 30 秒未恢复泊车。

当用户进行下列操作时，系统将取消泊车：

- 踩下制动踏板并切换挡位。
- 打开机舱盖。

驾驶辅助系统

- 手动转动方向盘。
- 暂停界面点击“取消”图标。

三、直线召唤功能使用

直线召唤功能作为智能泊车功能的补充功能，当车辆处于狭小车位导致驾驶员不方便上下车时，可通过理想汽车 APP 激活直线召唤功能，控制车辆直线前进和后退，使驾驶员停车或取车更为便捷。

1. 进入召唤

进入理想汽车 APP 内“理想 L9”界面，点击“直线召唤”按钮，进行车辆召唤。

2. 召唤车辆

在使用召唤功能前，需保持手机蓝牙和位置权限处于开启状态，打开 APP 内手机钥匙开关并已连接车辆。

进入召唤功能页面后，系统会对各个模块进行自检。若自检通过，车辆辅助驾驶指示灯亮起。若自检未通过，驾驶员可通过理想汽车 APP 查看功能不可使用的原因。

车辆完成自检后，驾驶员可根据实际情况，通过理想汽车 APP 控制车辆的前进或后退。

- 长按前进按钮，车辆直线前进；松开按钮，车辆停止移动并保持静止。
- 长按后退按钮，车辆直线后退；松开按钮，车辆停止移动并保持静止。

提示

- 单次召唤可控制车辆总行驶距离为 10m。超过该距离后，此次直线召唤功能将退出（例如：当车辆向前行驶 6m 后，可操作车辆行驶的剩余距离为向前或向后 4m）。
- 直线召唤功能仅支持车辆的直线前进或后退。

3. 召唤暂停和恢复

暂停：

在驾驶员使用理想汽车 APP 控制车辆前进或后退过程中，理想汽车 APP 会对系统识别到的障碍物进行提示，并在与障碍物碰撞前主动停止移动并保持静止，功能进入暂停状态。

恢复：

待移开障碍物或驾驶员确认周围环境安全后，可继续通过理想汽车 APP 控制车辆的移动。系统将再次判断周围环境是否满足移动的条件，并执行相应的车辆控制。

若障碍物位于车辆保险杠侧面，理想汽车 APP 将弹窗提示存在剐蹭风险。驾驶员在确认车辆两侧环境安全后，若选择“忽略两侧”，系统将不再对车辆侧面障碍物进行报警，此时驾驶员可继续控制车辆移动。

警告

驾驶员可通过理想汽车 APP 内召唤界面的右上方进入“设置”。在设置界面下，若打开“召唤时忽略两侧障碍物”，系统将不再对任何侧面障碍物进行报警，此时继续移动车辆可能存在剐蹭风险。请驾驶员务必确认车辆与侧面障碍物留有足够的安全距离，确保车辆可以正常移动。

www.carobook.com

召唤功能在以下场景时无法使用，包括但不限于：

- 路面坡度过大。
- 车门、后备厢门或机舱盖打开。
- 手机锁屏或不在召唤界面。
- 车辆完成自检后超过约 30 秒未操作车辆。
- 功能暂停后超过约 30 秒未操作车辆。
- 手机与车辆距离较远、通讯不稳定、环境干扰等情况导致蓝牙连接中断。
- 检测到车内有驾驶员或乘客。
- 切换档位、踩加速踏板、踩制动踏板、转动方向盘等人为接管操作。

警告

- 直线召唤是一种辅助驾驶功能，请勿使用该功能代替驾驶员对交通状况的观察和判断，使用该功能前，务必确保车辆周围环境安全。
- 请确保车辆在您的视野范围内使用直线召唤功能。

警告

- 激活直线召唤功能时，方向盘和车轮会自动回正，请确保方向盘可正常转动。
- 召唤完成后，通过理想汽车 APP 远程控制、蓝牙钥匙、智能钥匙或车门外拉手解锁车辆时，外后视镜会自动展开，解锁前请确保周围环境安全，避免外后视镜展开后剐蹭旁边障碍物或车辆。

四、功能局限性

智能泊车系统无法完全代替驾驶员进行环境信息的判断，不能保证每次泊车都能成功，智能泊车和直线召唤功能在以下这些情况存在局限性。

当泊车系统在机械系统或外界环境不满足的条件下运行时，会影响泊车车位效果或无法泊入车位，包括但不限于：

- 方向盘加装了较重的方向盘套，导致泊车控制过程中无法精准控制转向按照预期角度工作。
- 使用了非原尺寸轮胎。
- 轮胎胎压不足或不一致。
- 安装了雪地防滑链。
- 功能仅可在干燥、平整无坡度、无起伏、无凹凸的铺装路面上使用。

www.carobook.com

泊车系统工作时，受超声波雷达特性影响，以下情况下可能造成泊车系统对障碍物识别效果下降或不识别，导致车辆损坏或人身伤害，包括但不限于：

- 较矮小的物体、保险杠下的物体、离车辆太近或太远的物体。
- 无法探测到的悬空物体。
- 周围有同频率的超声波杂音，如金属声、排气声等。
- 障碍物是铁丝网、篱笆、柱子、绳索、购物车等细小无法反射有效声波的物体时。
- 障碍物是雪、棉质或表面易吸收声波的物质时。
- 系统不会每次都检测到车辆附近的行人、儿童或动物。
- 障碍为锥状物体或表面倾斜物体时。
- 障碍为墙角、车辆尾部等直角类物体。
- 在草地或崎岖不平的路面。
- 当雷达附近出现温度分层。

- 超声波雷达受损、错位或被异物遮挡。

摄像头同样存在一定局限性，以下情况可能影响泊车系统的正常工作，包括但不限于：

- 左右外后视镜或车头车尾摄像头受损，导致摄像头不能工作或错位。
- 摄像头污损或被遮挡。
- 环境亮度过亮，比如摄像头被阳光直射。
- 环境亮度过暗，比如无灯光照射的地库或夜晚。
- 环境亮度变化较大，不一致，比如斑驳的树影下、反光的地坪漆车位。
- 车位线不清晰或车位线与车位颜色对比不明显，比如地砖车位、车轮经过水面后留下的轮印。
- 非常规的车位，比如前后宽度不一致的梯形车位或停车楼的弧形车位。
- 车位旁存在圆形、方形柱子。
- 障碍物局部侵入或紧贴车位。
- 系统可能无法判断并排除有禁停标线、锥桶、限停牌、地锁的车位或者专用车位。
- 系统可能无法排除车位内有障碍物的车位，如行人、自行车、三轮车、低矮杂物、砖头等。

泊车系统并非能够在任何场景下使用，以下场景尤其需要注意：

- 紧贴车位障碍物

当存在紧贴车位障碍物（如紧贴车位线或局部侵入车位的水泥柱），由于传感器的局限性，对于障碍物的距离判断有一定误差，需要用户提高注意力，当发现存在剐蹭风险时及时接管车辆。

紧贴车位的水泥柱

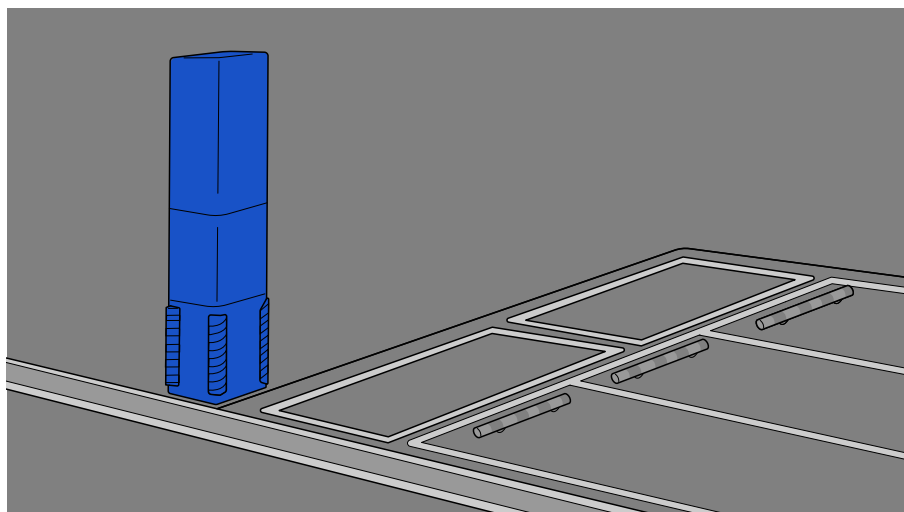

局部侵入车位的水泥柱

www.carobook.com

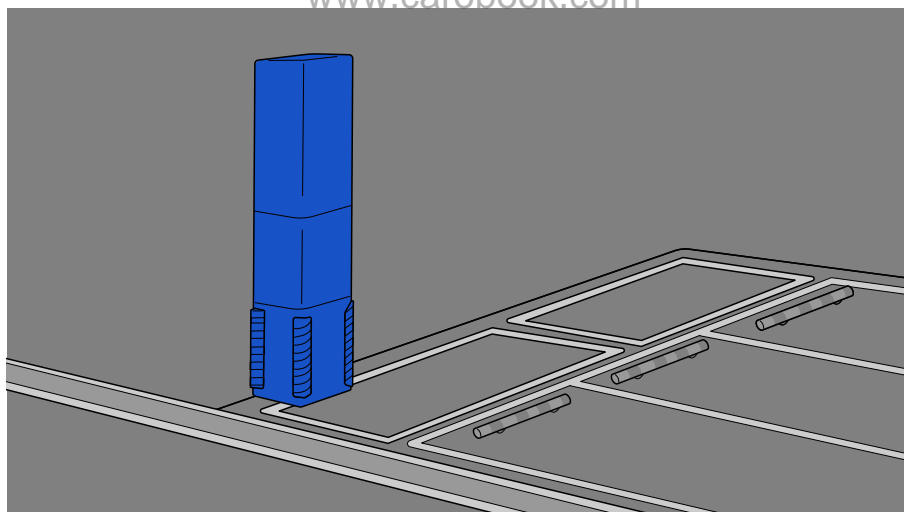

- 悬空障碍物

当存在悬空障碍物（如消防箱、车辆后备胎、货车车尾），由于传感器的局限性，无法探测到障碍物，或探测效果不佳，存在剐蹭风险，不要选择此类车位泊车。

无法探测到的消防箱

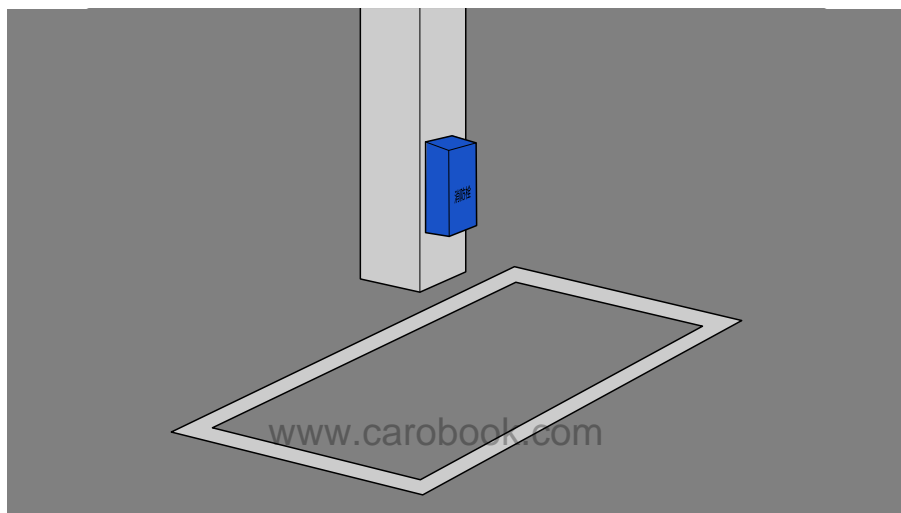

无法探测到的车辆后备胎

驾驶辅助系统

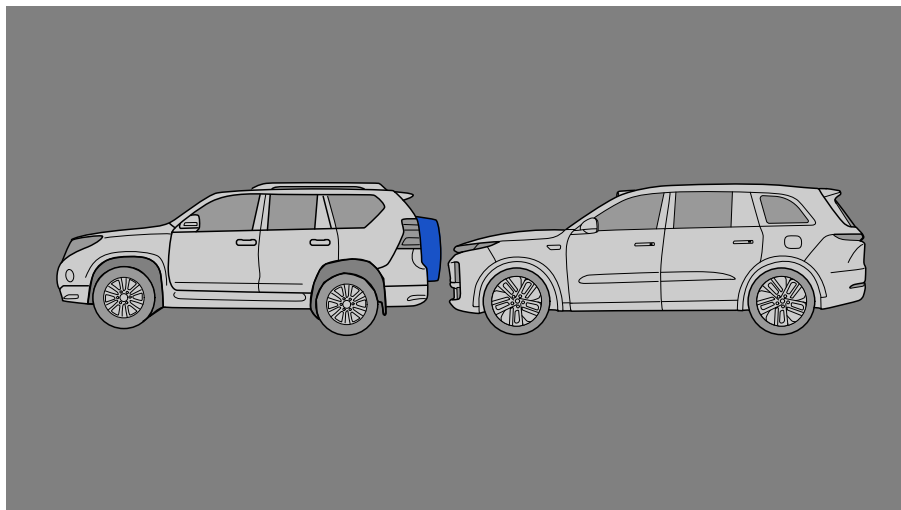

无法探测到的货车车尾

www.carobook.com

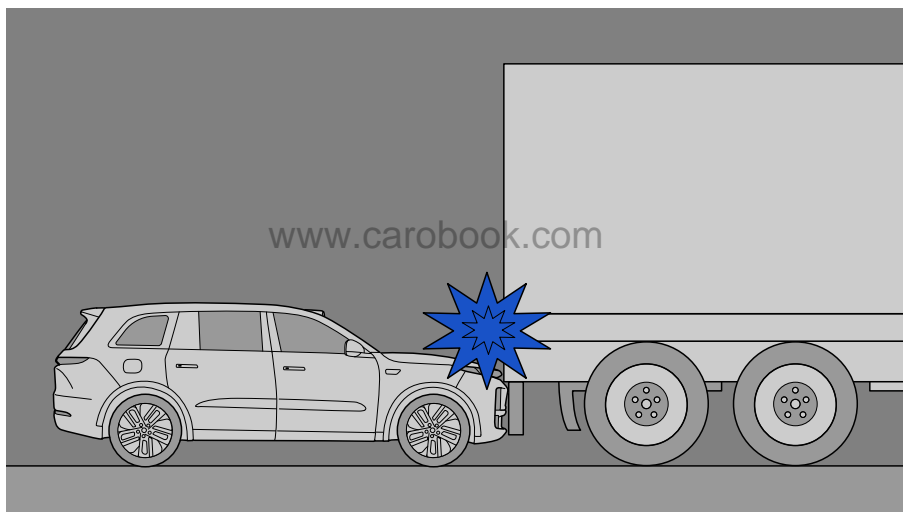

驾驶辅助系统

- 特殊形状障碍物

当存在特殊形状障碍物（如直角水泥柱、拖车钩、尖角障碍物、异形障碍物），由于传感器收到的障碍物返回信息较弱，可能存在不识别或识别较晚情况，有碰撞剐蹭风险，保持注意力，准备随时接管车辆。

直角水泥柱

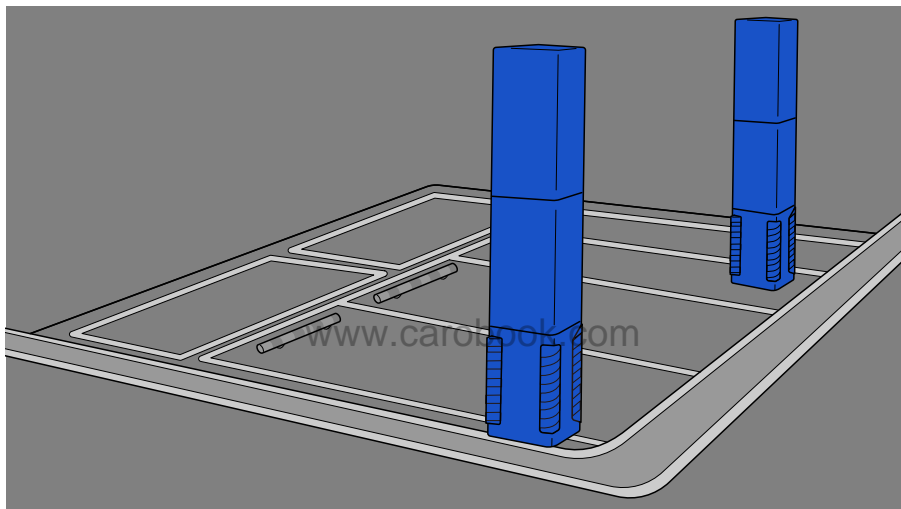

拖车钩

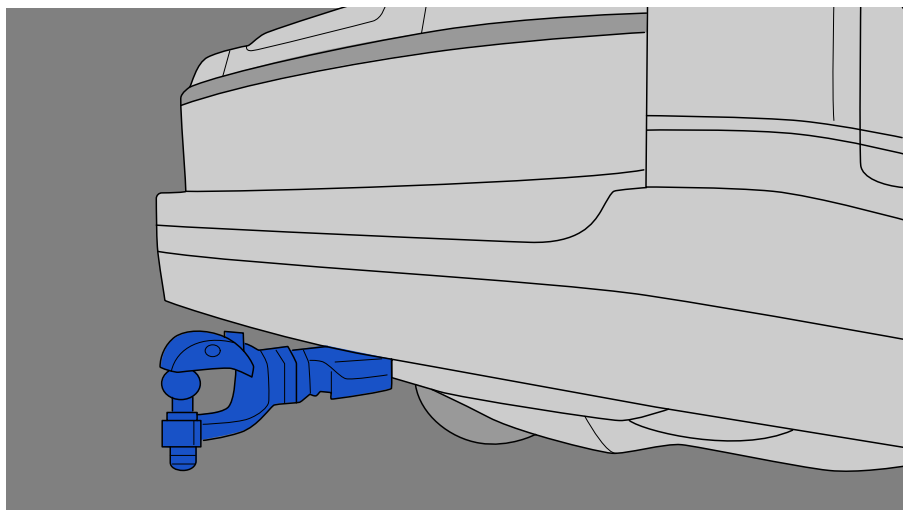

尖角的门

www.carobook.com

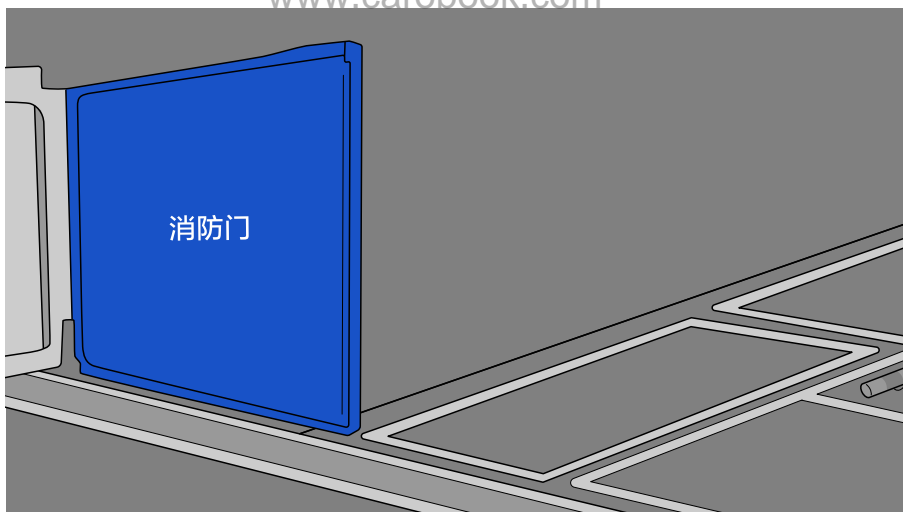

异形障碍物

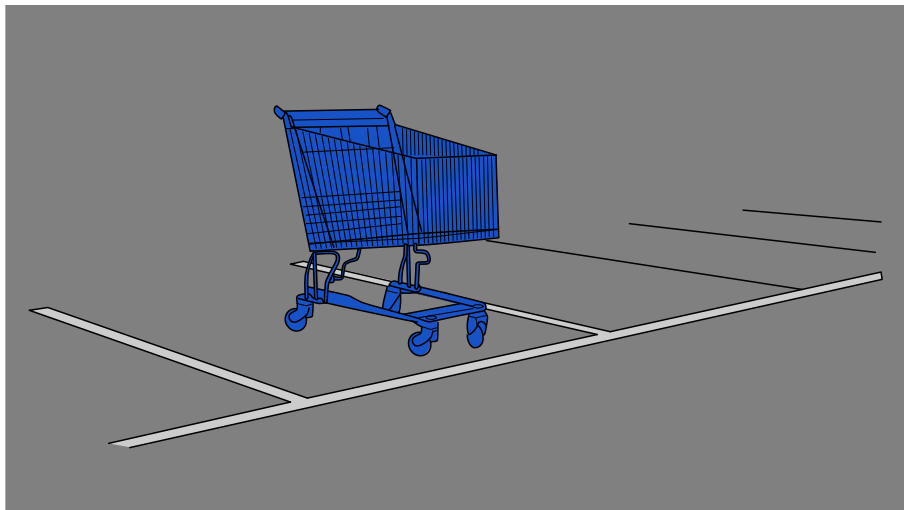

智能驶出

www.carobook.com

智能驶出系统通过环视摄像头和超声波雷达获取当前车位空间和周围障碍物的信息，实时处理信息后计算出车辆驶出路线并控制车辆转向、换挡、加速及制动，完成驶出。

提示

智能驶出功能仅支持前后都有车辆的水平车位的驶出。

一、功能使用

驾驶员可参考以下步骤使用驶出功能：

1. 准备驶出

进入驶出界面需要满足以下条件：

- 系统无故障。
- 车辆处于 P 挡。
- 外后视镜未折叠。

- 所有车门、后备厢门和机舱盖关闭。
- 超声波传感器与环视摄像头功能正常，视野清晰未被遮挡。
- 防抱死制动系统、牵引力控制系统或车身电子稳定系统未被触发。
- 自车前后存在其它车辆的水平车位。
- 前后两车之间的距离为 6.3m~9m。

在满足上述条件时，中控屏将弹出智能驶出按钮。或通过语音指令智能驶出进入驶出界面。

2. 驶出方向选择

车位双侧可驶出时，系统默认推荐左侧，驾驶员可手动点击方向图标选择驶出方向。若车位一侧不可驶出时，对应侧方向图标不显示。

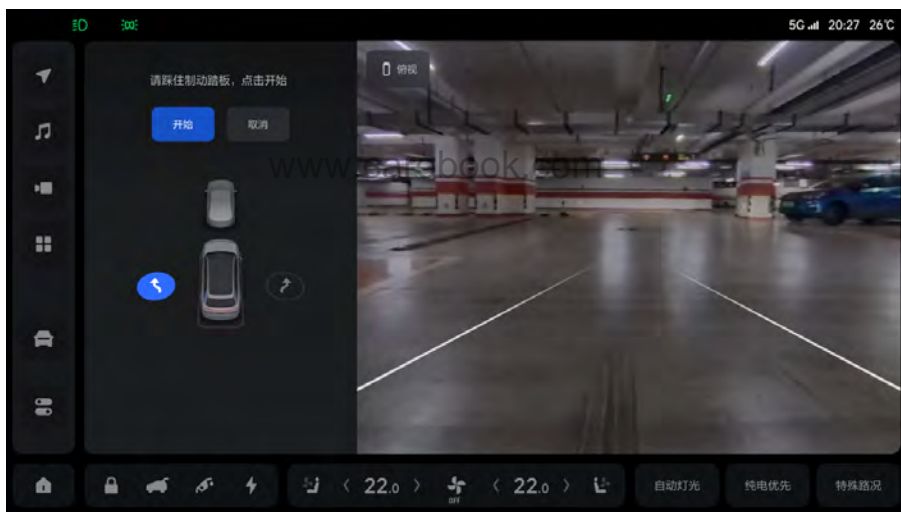

⚠ 注意

系统存在局限性，并不能对所有的场景进行有效识别，在开始泊车前请确认驶出方向是否具备安全驶出条件。

3. 开始驶出

驾驶辅助系统

第一步:在驶出界面中,点击“开始”图标。

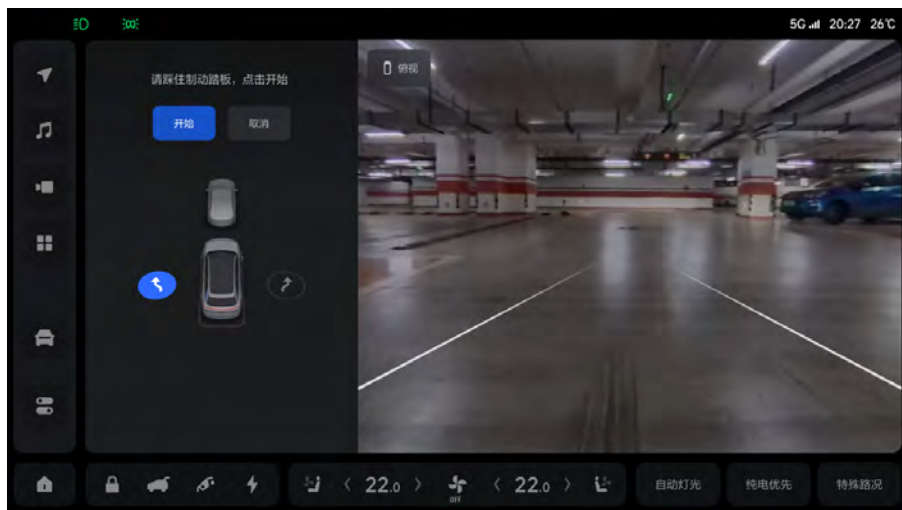

第二步:根据中控屏提示信息操作, 松开制动踏板和方向盘。

警告

- 车辆开始驶出后, 将双手离开方向盘并确保身体不在方向盘运行范围内, 避免方向盘转动导致受伤。
- 请在中控屏出现提示松开踏板的信息后再松开制动踏板, 否则可能会发生溜车情况。
- 若点击“开始”后未进入驶出功能并发生溜车情况, 请立刻踩下制动踏板并刹停车辆。确保环境安全后自行驶出车位。

4. 驶出进行和完成

自动驶出进行中, 中控屏上显示“泊车进行中, 请注意车辆周边安全”。

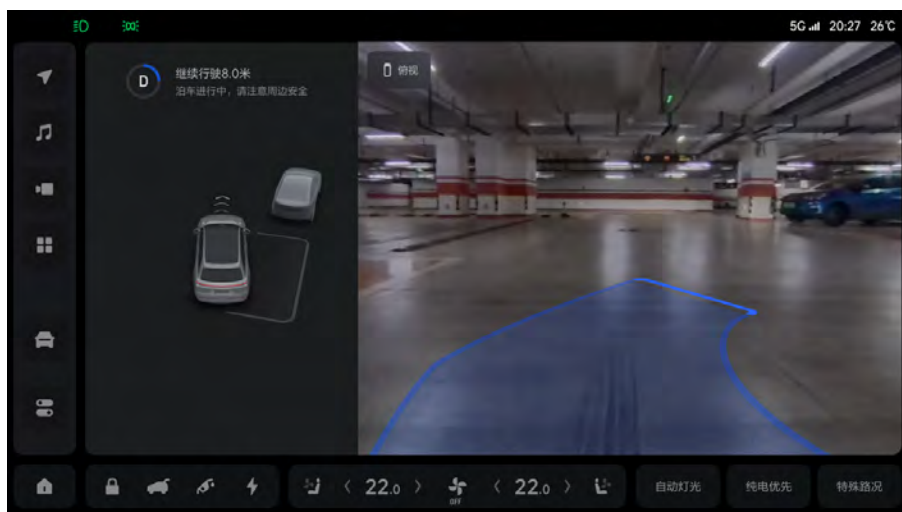

警告

www.carobook.com

驶出过程中距离障碍物过近或存在碰撞剐蹭危险时，系统会发出告警音，需要您注意观察环境，随时准备接管车辆。

自动驶出完成时，中控屏上显示“驶出完成”提示信息，同时车辆会自动切换至 P 挡，激活电子手刹。

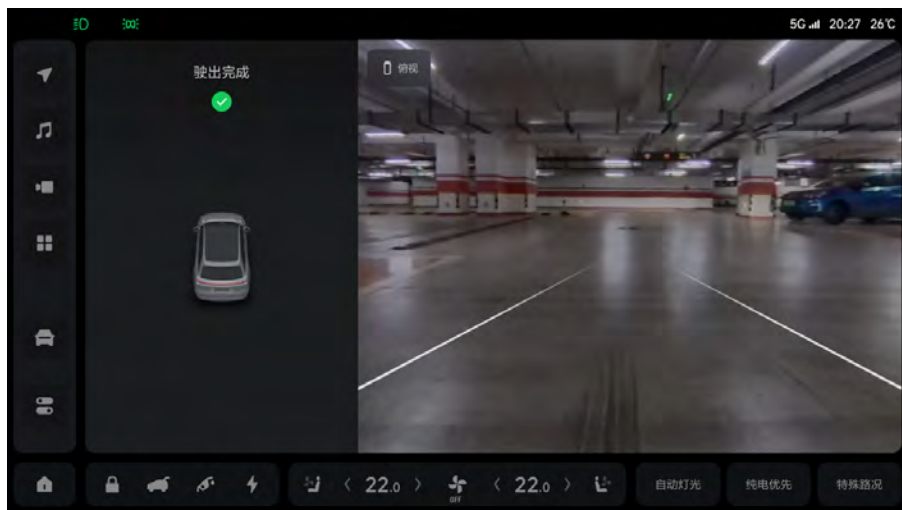

5. 驶出暂停和恢复

www.carobook.com

当车辆处于自动驶出过程中，若打开车门、打开后备厢门、驾驶座无人、踩下制动踏板、探测到驶出路径上存在障碍物时，驶出功能将进入暂停状态。因障碍物进入暂停后，需要您确认环境安全后决定是否继续驶出。

在暂停状态下，点击中控屏上的“继续”图标，可恢复自动驶出。

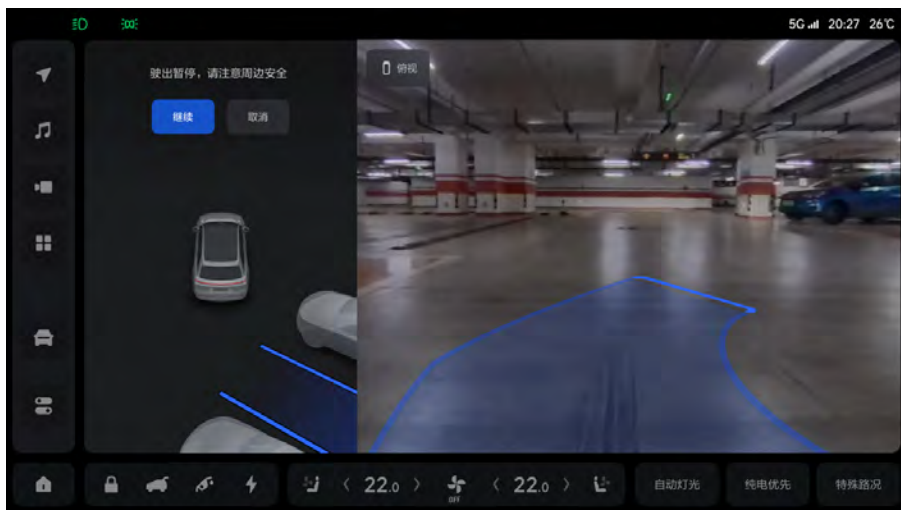

提示

www.carobook.com

- 因障碍物导致功能暂停并超过一定时间，系统将退出智能驶出系统。
- 若驶出过程中暂停次数过多，会影响最终驶出效果。

6. 驶出取消

当系统故障或驾驶员介入时，系统将取消此次驶出。车辆将自动切换至 P 挡并激活电子手刹。

当出现下列情况时，系统将取消驶出：

- 系统发生故障。
- 防抱死制动系统、牵引力控制系统或车身电子稳定系统被触发。
- 系统无法计算出驶出路线。
- 暂停时间超过 30 秒未恢复驶出。

当用户进行下列操作时，系统将取消驶出：

- 踩下制动踏板并切换挡位。
- 打开机舱盖。

驾驶辅助系统

- 手动转动方向盘。
- 暂停界面点击“取消”图标。

二、功能局限性

智能驶出是辅助驾驶功能，无法完全代替驾驶员进行环境信息的判断，不能保证每次驶出都能成功，在以下情况存在局限性。

智能驶出系统无法在机械系统不满足的条件下进行驶出，会影响驶出车位效果或无法驶出车位，包含但不限于：

- 方向盘加装了较重的方向盘套，导致泊车控制过程中无法精准控制转向按照预期角度工作。
- 使用了非原尺寸轮胎。
- 轮胎胎压不足或不一致。
- 安装了雪地防滑链。

驶出系统工作时，受超声波雷达特性影响，以下情况下可能造成驶出系统对障碍物识别效果下降或不识别，导致车辆或人身伤害，包括但不限于

- 较矮小的物体、保险杠下的物体、离车辆太近或太远的物体。
- 无法探测到的悬空物体。
- 周围有同频率的超声波杂音，如金属声、排气声等。
- 障碍物是铁丝网、篱笆、柱子、绳索、购物车等细小无法反射有效声波的物体时。
- 障碍物是雪、棉质或表面易吸收声波的物质时。
- 系统不会每次都检测到车辆附近的行人、儿童或动物。
- 障碍为锥状物体或表面倾斜物体时。
- 障碍为墙角、车辆尾部等直角类物体。
- 在草地或崎岖不平的路面。
- 当雷达附近出现温度分层。
- 超声波雷达受损、错位或被异物遮挡。

摄像头同样存在一定局限性，以下情况可能影响驶出系统的正常工作，包括但不限于：

- 左右后视镜或车头车尾摄像头受损，导致摄像头不能工作或错位。
- 摄像头污损或被遮挡。

- 环境亮度过亮，比如摄像头被阳光直射。
- 环境亮度过暗，比如无灯光照射的地库或夜晚。
- 环境亮度变化较大，不一致，比如斑驳的树影下、反光的地坪漆车位。
- 车位线不清晰或车位线与车位颜色对比不明显，比如地砖车位、车轮经过水面后留下的轮印。
- 非常规的车位，比如前后宽度不一致的梯形车位或停车楼的弧形车位。
- 车位旁存在圆形、方形柱子。
- 障碍物局部侵入或紧贴车位。
- 系统可能无法判断并排除有禁停标线、锥桶、限停牌、地锁的车位或者专用车位。
- 系统可能无法排除车位内有障碍物的车位，如行人、自行车、三轮车、低矮杂物、砖头等。

驶出系统并非能够在任何场景下使用，以下场景尤其需要注意：

- 紧贴车位障碍物

当存在紧贴车位障碍物（如紧贴车位线或局部侵入车位的水泥柱），由于传感器的局限性，对于障碍物的距离判断有一定误差，需要用户提高注意力，当发现存在别蹭风险时及时接管车辆。

紧贴车位的水泥柱

www.carobook.com

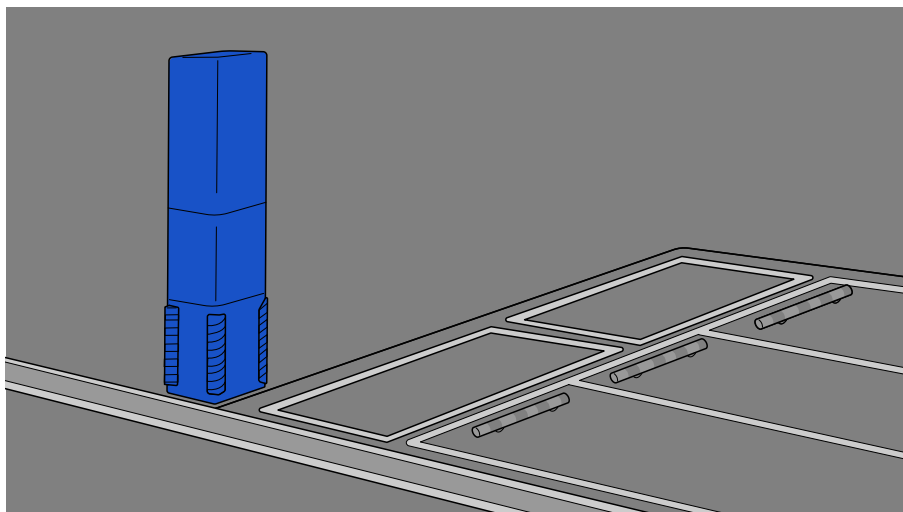

局部侵入车位的水泥柱

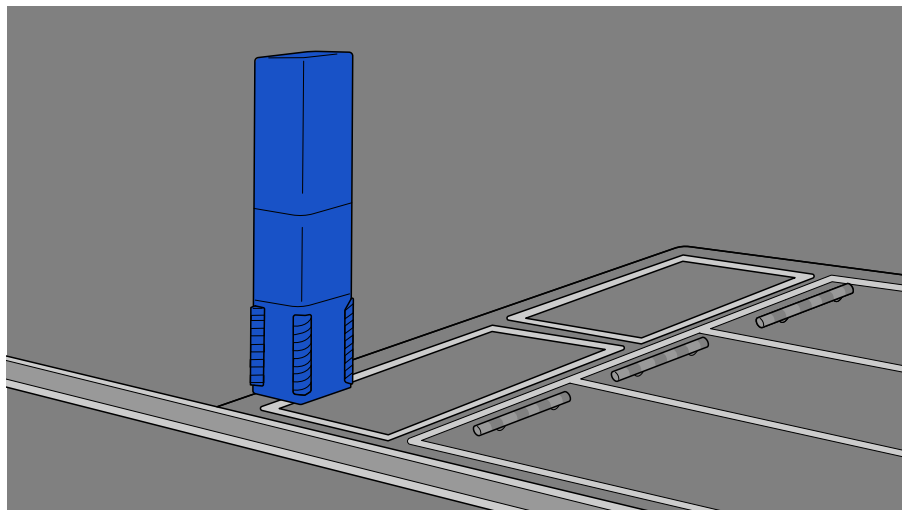

- 悬空障碍物

www.carobook.com

当存在悬空障碍物（如消防箱、车辆后备胎、货车车尾），由于传感器的局限性，无法探测到障碍物，或探测效果不佳，存在刮蹭风险，不要选择此类车位驶出。

无法探测到的消防箱

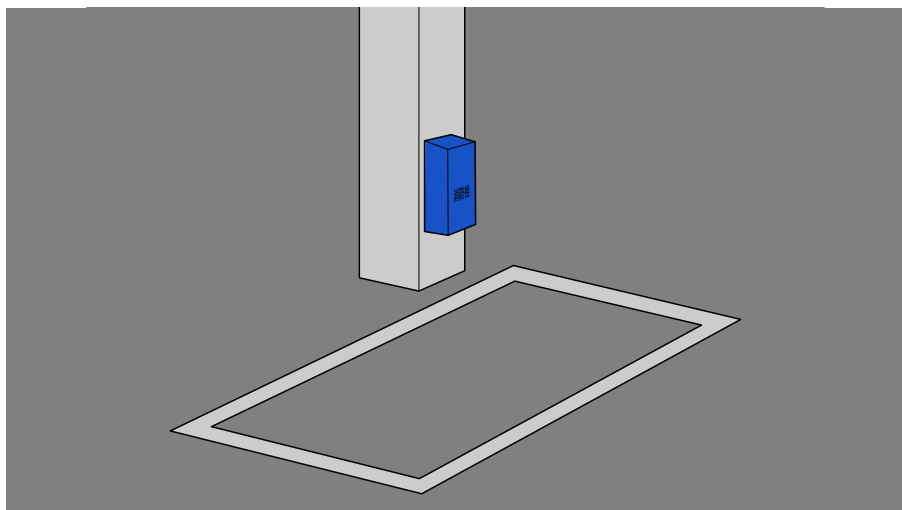

无法探测到的车辆外备胎

www.carobook.com

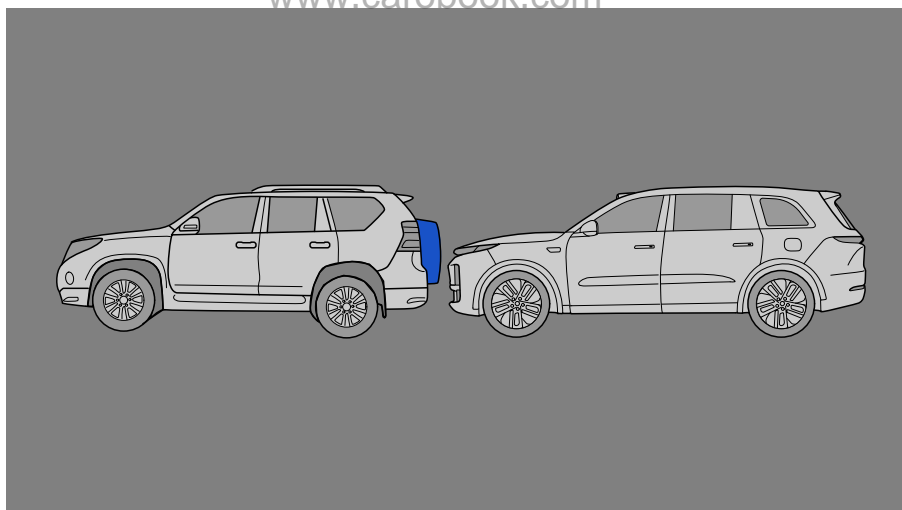

无法探测到的货车车尾

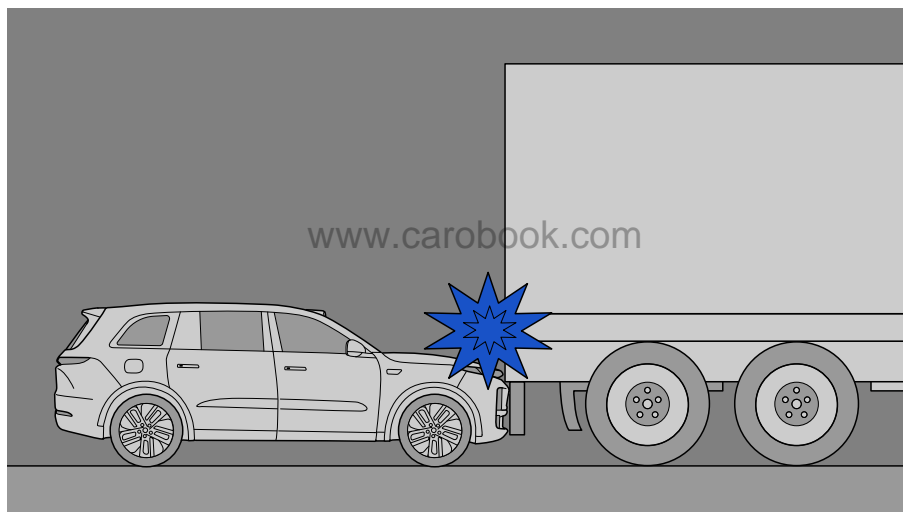

- 特殊形状障碍物

当存在特殊形状障碍物（如直角水泥柱、拖车钩、尖角障碍物、异形障碍物），由于传感器收到的障碍物返回信息较弱，可能存在不识别或识别较晚情况，有碰撞剐蹭风险，保持注意力，准备随时接管车辆。

直角水泥柱

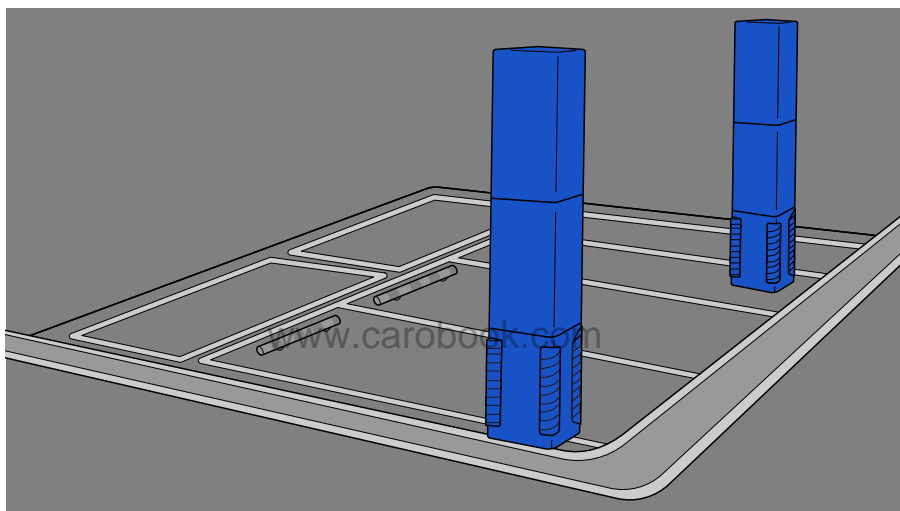

拖车钩

驾驶辅助系统

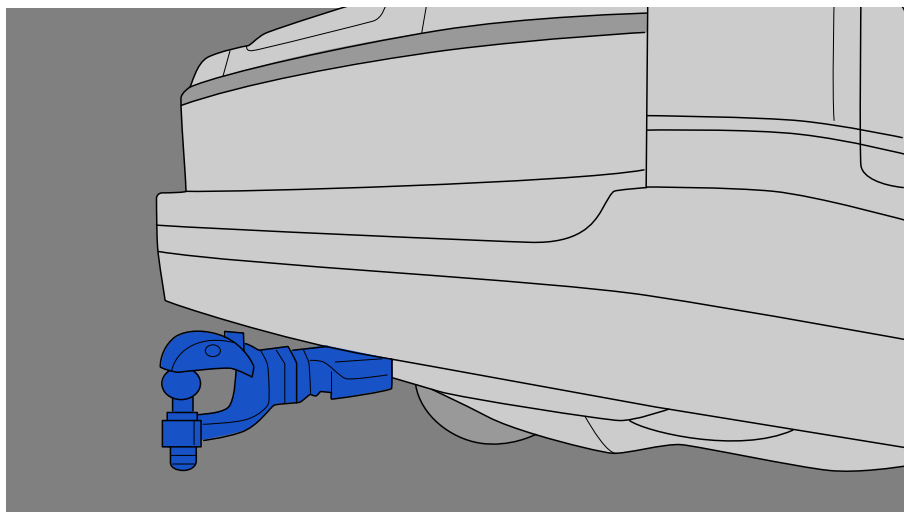

尖角的门

www.carobook.com

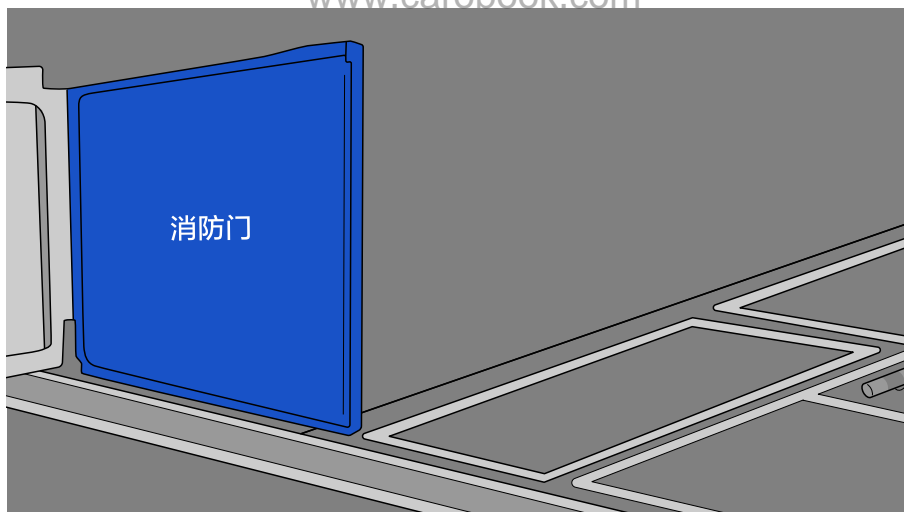

异形障碍物

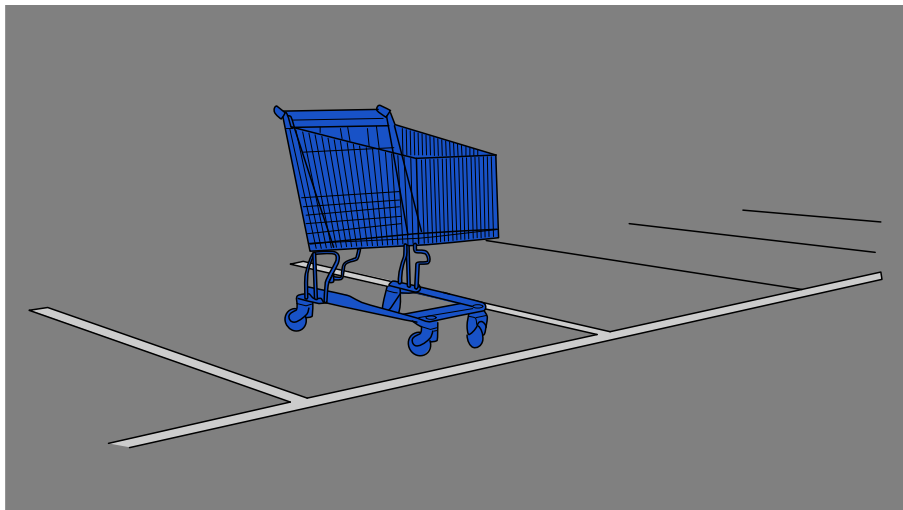

警告

www.carobook.com

- 请驾驶员在使用智能驶出功能前，确认车辆周围的环境。
- 虽然智能驶出系统具备避让障碍物的能力，但是由于传感器的局限性，驾驶员需要随时准备制动以避让车辆、行人和物体。
- 智能驶出系统存在盲点，可能探测不到某些区域的障碍物。因此，在泊车或类似操作时，请务必确保车辆附近没有儿童或动物。

全景影像

全景影像可以为驾驶员提供车辆周围盲区的视频图像，驾驶员可以直观地看到车辆所处位置以及车辆周围的障碍物。方便驾驶员操控车辆泊入车位或通过复杂路面，有效减少剐蹭、陷落、碰撞等事故。

全景影像提供：常规视角、轮毂视角和动态视角。您可以根据需求随时切换视角到某个位置，观察车身周围环境。

在车辆停车完毕，电源关闭前，系统将会自动拍摄环境照片并上传至云端，您可以通过理想汽车 APP 进行查看，方便寻找车辆。

提示

- 驻车拍照功能可通过中控屏设置开启或关闭；
- 在网络信号较差的环境，照片可能会上传延时或不成功。
- 如果车机没有激活，无法获取账号信息，照片不会上传。

一、进入全景影像

1. 手动进入

通过以下方式，手动进入全景影像界面：

- 唤醒语音系统，说出“帮我打开环视”、“开启 360”等唤醒词。
- 点击中控屏左侧导航栏上的“全景影像”图标。

2. 自动进入

通过以下方式，自动进入全景影像界面：

- 车辆停放一段时间后，首次由 P 挡切换至 D 挡。（可设置关闭）。
- 开启智能泊车或智能驶出功能。
- 挡位切换至 R 挡。
- 车辆行驶至狭窄路段（可设置关闭）。

提示

车辆处于 R 挡或自动泊车过程中无法退出全景影像界面。

二、退出全景影像

1. 手动退出

通过以下方式，手动退出全景影像界面：

- 唤醒理想同学，说出“帮我关闭环视”、“关闭 360”等唤醒词。
- 点击中控屏左侧导航栏上的“全景影像”图标。

- 在全景影像界面三指点击屏幕同时向下滑动。

2. 自动退出

通过以下方式，自动退出全景影像界面：

- 挡位切换至 P 挡。
- 完成智能泊车或智能驶出功能操作。
- 驶出狭窄路段。

三、视角切换

全景影像分别有“常规视角”、“动态视角”和“轮毂视角”三种视角。

在全景影像界面点击“动态”图标，切换至“动态视角”，再次点击返回“常规视角”；点击“轮毂”图标，切换至“轮毂视角”，再次点击返回“常规视角”。

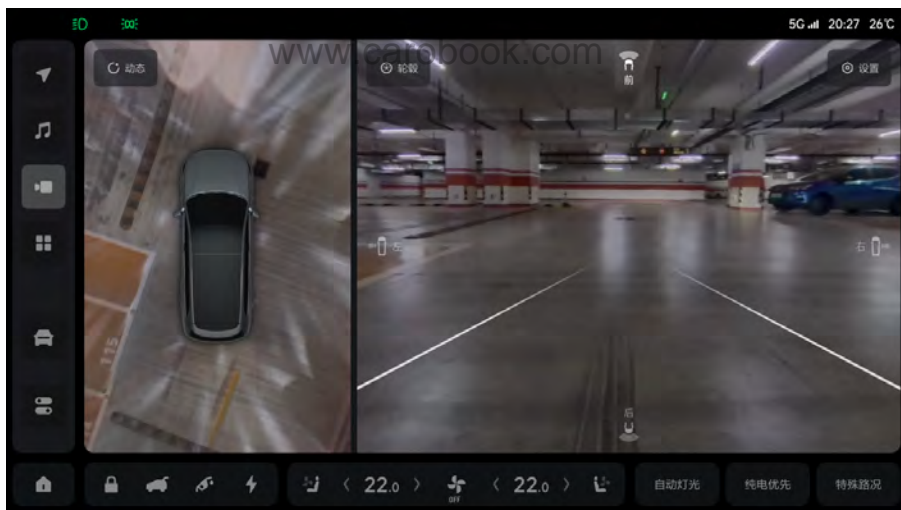

四、单侧视角切换

当选择常规视角时，点击全景视角前、后、左、右区域，即可进行单侧视角切换。

驾驶辅助系统

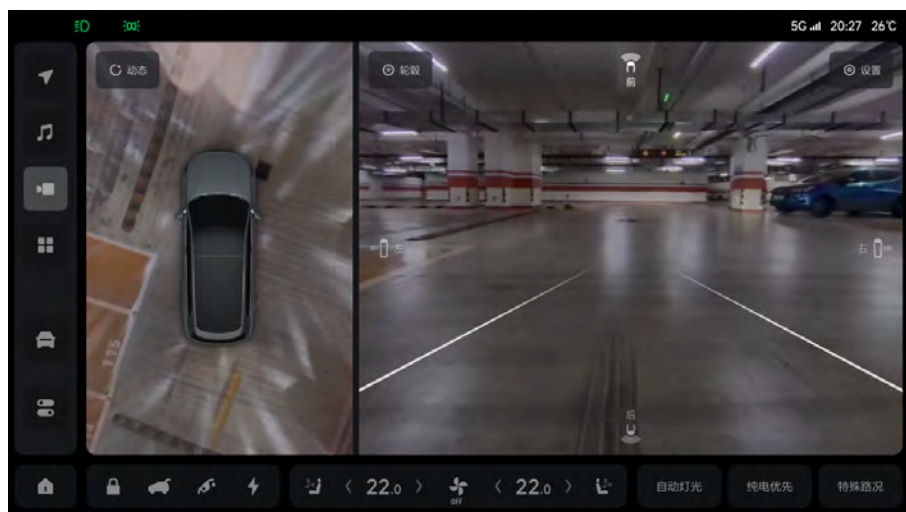

五、亮度调节

www.carobook.com

全景影像启动后，在右侧单侧图区域上下滑动可进行显示亮度调节。

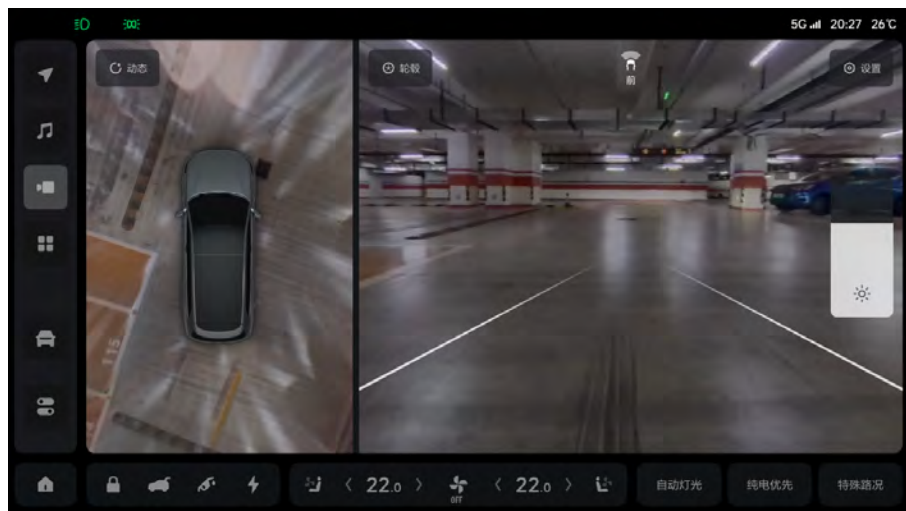

六、全景影像设置

在全景影像界面点击“设置”进入全景影像设置界面，可进行如下设置：

- 雷达声音:可设置开启和关闭。开启后，车辆触发雷达告警时将伴有声音提示。
- 障碍物标记:可设置开启和关闭。开启后，车辆行驶过程中，若车辆比较靠近障碍物时，全景影像界面的车模对应侧区域会显示障碍物色块，障碍物色块颜色会根据障碍物的距离进行变化。
- 辅助线:可设置开启和关闭。开启后，在单侧视角的前/后视图中，界面中叠加动态辅助线。
- 透明底盘:可设置开启和关闭。开启后，当车速低于 30km/h 时，全景影像界面的车模呈透明状态，在透明车模状态下，可看到车底的泊车线、减速带、障碍物与井盖、坑洞等。
- 驶出车位自动开启全景影像:可设置开启和关闭。开启后，车辆停放一段时间后，首次由 P 挡切换至 D 挡时，自动开启全景影像。
- 狭窄路段自动开启全景影像:可设置开启和关闭。开启后，车辆行驶至狭窄路段时，自动开启全景影像。

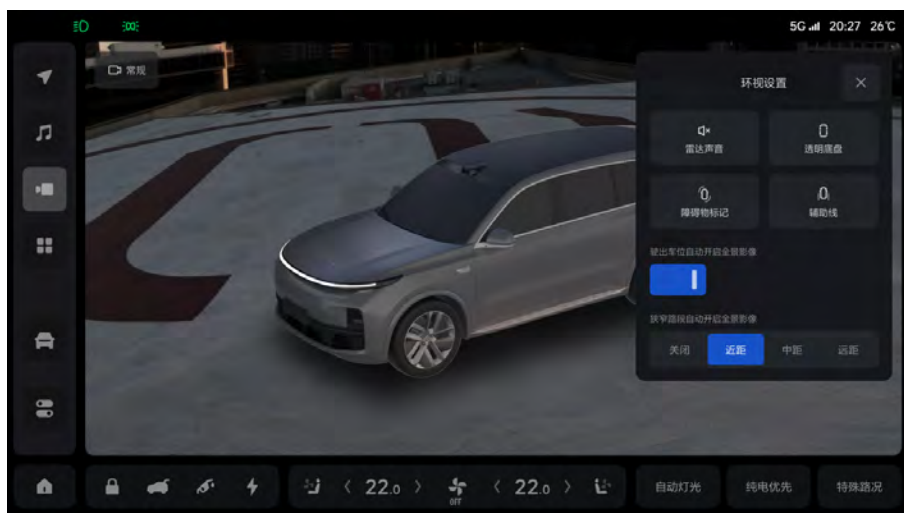

⚠ 提示

透明底盘仅在动态视角生效。

七、功能局限性

在以下情况，全景影像功能可能受限，包括但不限于：

- 受限于摄像头的视野范围，若倒车前发现有儿童或物体从后置驻车摄像头视图突然消失，请下车检查该儿童或物体是否处于摄像头的盲区内，防止意外事故发生。
- 外后视镜处于折叠状态，将导致左侧或右侧摄像头的视野范围受限。
- 车辆一个或多个车门打开时，功能可能无法使用。
- 摄像头成像能力受到影响。包括但不限于以下情况：
 - 夜晚导致的能见度不佳。
 - 恶劣天气（例如大雨、大雪、大雾、沙尘等）导致的能见度不佳。
 - 强光、逆光、积水反光、极端的光线反差。
 - 摄像头被泥土、冰、雪等遮挡。
 - 高温、极寒等极端天气导致摄像头性能下降。
- 为了使摄像头处于最佳工作状态，请定期清洁摄像头，小心擦除尘土和冰雪。请注意不要刮花镜头。

⚠ 警告

请勿用高压水流冲击全景摄像头或其周围区域，避免系统不能正常工作。

⚠ 注意

- 全景影像显示的障碍物可能会变形、不正确，甚至根本不显示障碍物。如前后保险杠下面、距离前后保险杠很近或距离外部后视镜很近的障碍物等不会被显示。
- 不在水平地面上的物体显示出来可能比实际距离远，如已驻车的保险杠、挂车的牵引杆或倾斜的柱子等。

 提示

全景影视摄像头上有污迹时，输出的影像会存在污点或缺失。

高清倒车影像系统

高清倒车影像可以为驾驶员提供车辆后部的视频图像，驾驶员可以直观地看到车辆后部道路情况，以辅助驾驶员驾驶车辆。

开启和关闭

当挡位切换至 R 挡时，高清倒车影像系统将会自动开启。当挡位切换至非 R 挡时，高清倒车影像系统将会自动关闭。

电子手刹

1. 自动激活或解除电子手刹

www.carobook.com

激活:挡位由其他挡位换至 P 挡，自动激活电子手刹。此时中控屏电子驻车制动指示灯点亮。

解除:挡位由 P 挡切换至其他挡位，自动解除电子手刹。此时中控屏电子驻车制动指示灯熄灭。

2. 手动激活或解除电子手刹。

激活:车辆静止时，在中控屏设置中点击“车辆”，选择“维护”，点击“电子手刹”下方的选项，激活电子手刹。此时中控屏电子驻车制动指示灯点亮。

解除:车辆静止时，在中控屏设置中点击“车辆”，选择“维护”，点击“电子手刹”下方的选项，解除电子手刹。此时中控屏电子驻车制动指示灯熄灭。

制动系统



⚠ 注意

www.carobook.com

解除电子手刹车辆会切换到空挡，请注意安全避免溜车。

⚠ 提示

电子手刹工作时将会产生一定的噪音，这是正常的现象。

自动驻车功能

1. 自动驻车功能激活

满足以下条件时，踩下制动踏板，车辆减速至停止状态，激活自动驻车功能：

- 车辆启动。
- 驾驶员侧车门关闭。
- 挡位处于 D 挡或 R 挡。

自动驻车功能激活后，中控屏自动驻车指示灯点亮，此时可以松开制动踏板。

提示

如果首次踩下制动踏板未能激活自动驻车功能，请稍后再重新尝试。

2. 自动驻车功能解除

自动驻车功能激活后，起步时踩下加速踏板或制动踏板，解除自动驻车功能。

为了保证安全，在以下情况自动驻车功能将被强制解除，同时自动激活电子手刹：

- 打开驾驶员侧车门。
- 车辆电源关闭。
- 自动驻车功能工作 10 分钟后。
- 手动激活电子手刹。
- 挡位切换至 P 挡。

自动驻车功能解除后，中控屏自动驻车指示灯熄灭。

警告

在以下情况离开车辆时，即使已使用自动驻车功能制动车辆，仍可能溜车造成事故：

- 系统或电源有故障。
- 踩下加速踏板解除自动驻车功能。

ESP 车身电子稳定系统

车身电子稳定系统具有防抱死制动、制动力分配、动态稳定控制、牵引力控制等基础功能，为您打造安全、舒适的驾驶体验。

工作指示灯

车身电子稳定系统工作时，指示灯将闪烁。

车身电子稳定系统出现故障时，指示灯将常亮。此时请小心驾驶车辆，并立即联系理想汽车客服中心或前往理想汽车服务中心处理，避免车辆损坏或意外事故发生。

制动系统

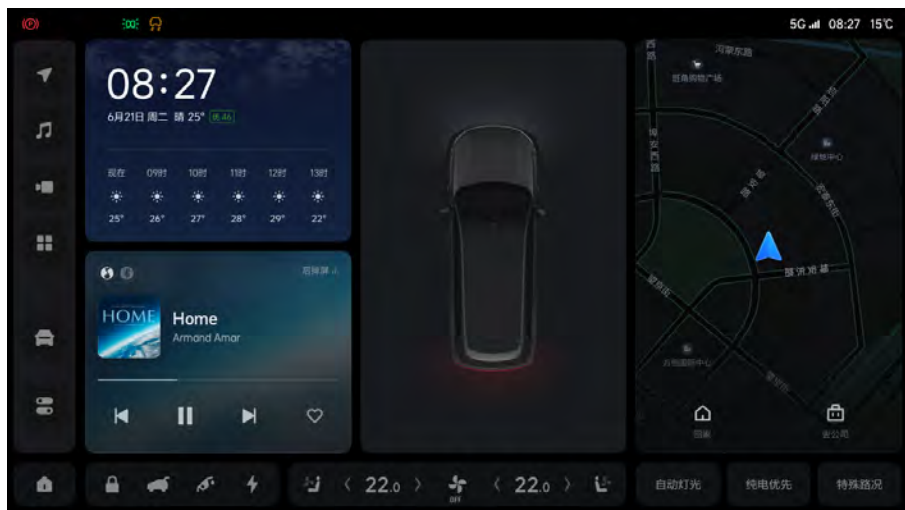

警告

www.carobook.com

- 车身电子稳定系统并不能消除危险驾驶或高速紧急转向所导致的风险。
- 为提高驾驶安全性和车辆性能，在车身电子稳定系统出现故障时，请联系理想汽车客服中心。

ABS 防抱死制动系统

防抱死制动系统在紧急制动时，可以防止车轮抱死。在大多数路况下，可改善紧急制动情况下车辆的转向控制性能，从而提高主动行驶安全性。

ABS 工作时，制动踏板可能会产生震动，此时应牢牢踩住制动踏板。

ABS 出现故障时，ABS 系统故障灯点亮，同时中控屏显示“ABS 停止工作，请联系理想汽车客服中心”提示信息。

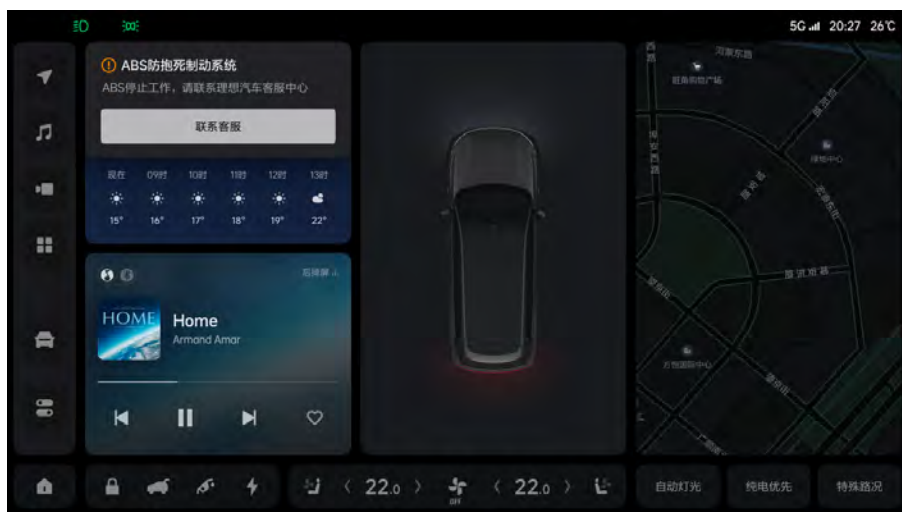

警告

www.carobook.com

- 驾驶员应始终保持与前车的安全距离，并掌握驾驶时的危险情况，防抱死制动系统不能防止车辆打滑导致的危险（如在路面和轮胎之间形成水膜时）。
- 驾驶车辆过程中踩制动踏板发出刺耳摩擦噪音时，请尽快找到安全区域停车并联系理想汽车客服中心，避免因制动失效而造成交通事故或人员伤害。

EBD 电子制动力分配系统

电子制动力分配系统能够根据车辆制动时产生轴荷转移的不同，而自动调节前、后轴的制动力分配比例，提高制动效能，并配合 ABS 提高制动稳定性。

当电子制动力分配系统故障时，系统功能会自动关闭，中控屏制动系统故障警告灯点亮。此时车辆仍保留基础制动功能，但制动距离会增加。

TCS 牵引力控制系统

牵引力控制系统能够识别车辆在起步或加速过程中的驱动轮打滑趋势，通过干预动力系统扭矩或对车轮施加制动，控制车轮滑转率，保持车辆行驶的稳定性和舒适性。

制动系统

HBA 液压制动辅助

驾驶员快速踩下制动踏板时，HBA 可以识别出车辆处于紧急状态，迅速将制动压力提高至最大值，从而使 ABS 更迅速介入，有效地缩短制动距离。

警告

HBA 可以提高行车安全性，但不能消除因跟车太近、车辆打滑、超速、转弯过快等所导致的危险，请谨慎驾驶。

CDP 动态驻车制动

车辆行驶时，遇到突发紧急情况（例如制动失效），可长按 P 挡按钮，激活动态驻车制动（CDP）功能，车辆将以一定范围的减速度值减速，直到车辆停止。在车辆停止前松开 P 挡按钮，此功能将立即退出。

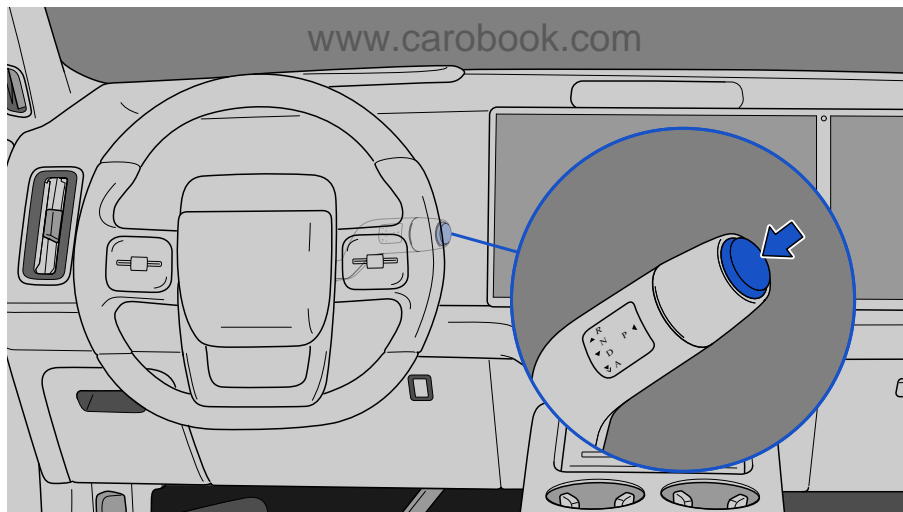

警告

• 请勿在非紧急情况下操作此功能，避免在行车过程中造成交通事故或人员伤亡。

警告

- 动态驻车制动过程中，若驾驶员踩下加速踏板，动态驻车制动功能将暂停，车辆不会制动；驾驶员松开加速踏板后，车辆将继续进行动态驻车制动。

提示

使用动态驻车控制（CDP）功能停止车辆时，电子手刹将自动激活。

HDC 陡坡缓降系统

陡坡缓降系统的作用是在车辆下坡时，对车轮施加一定的制动力保证车速稳定。

可以在车速低于 40km/h 时开启陡坡缓降系统。该系统可以将车辆速度设置在 5km/h ~ 40km/h 的范围内。

提示

www.carobook.com

- 当车速超过 40km/h 时，陡坡缓降功能将无法开启。
- 车速在 40km/h ~ 60km/h 时，陡坡缓降系统进入待机状态；若车速超过 60km/h 时，陡坡缓降系统将关闭。

一、设置

陡坡缓降系统默认关闭。可在中控屏底部功能栏中点击“特殊路况”图标，选择“陡坡缓降”，设置陡坡缓降系统开启与关闭。

制动系统

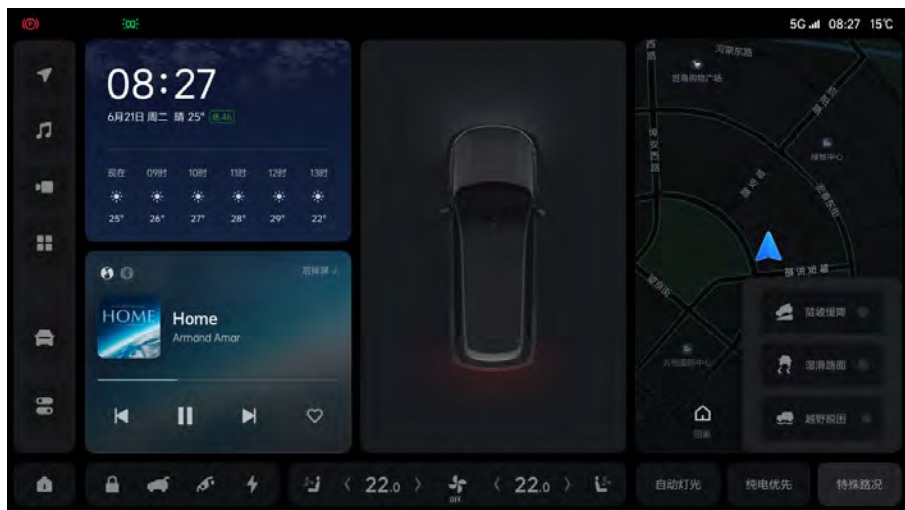

陡坡缓降系统开启时，中控屏上的陡坡缓降指示灯点亮。

www.carobook.com

陡坡缓降系统开启后，当车辆进入下坡时，将激活陡坡缓降系统，系统控制车辆速度降低至设置值匀速行驶。此时中控屏上的陡坡缓降指示灯闪烁。

二、车速设定

陡坡缓降系统激活后，可通过踩下制动踏板或油门踏板调整车速：

- 踩下加速踏板，加速至理想车速（车速 \leq 40km/h）后松开，此时的车速为新的目标车速。
- 踩下制动踏板，减速至理想车速（车速 $>$ 5km/h）后松开，此时的车速为新的目标车速。

警告

陡坡缓降能主动保持车辆匀速下降，但驾驶员应谨慎行车，避免因车辆下坡速度过快而引发事故。

提示

陡坡缓降系统激活过程中，制动系统因摩擦使温度不断提升，当温度达到一定值时，该功能会短暂失去作用，车辆有加速迹象，此时驾驶员应在安全区域靠边停车。待制动系统温度降低时，陡坡缓降系统将会重新激活。

HHC 坡道起步辅助

当车辆处于坡道位置（车头朝上时 D 挡起步；车头朝下时 R 挡起步）且自动驻车功能未激活时，踩下制动踏板将车辆停下后松开。此时，制动系统会自动保持 1.5 秒的制动力；当踩下加速踏板时，制动力相应减少，以提供足够的时间帮助车辆顺利起步。

警告

坡道起步辅助系统只能短时间内防止车辆下滑，驾驶员应谨慎行车，避免因时间过长导致车辆下滑。

www.carobook.com

CRBS 可协调回馈制动系统

当车辆制动时，可协调回馈制动系统将会自动控制前、后电机进行能量回收。可协调回馈制动系统既能实现能量回收，又能提供一定的电制动力。

当车辆处于自适应巡航时：车辆稳定系统判断需要制动时，优先激活可协调回馈制动系统提供电制动；若电制动无法满足要求，将叠加液压制动。

能量回收

在中控屏设置中点击“车辆”，选择“驾驶”，点击“能量回收”下方的选项，可设置能量回收的级别。

本车提供“舒适、标准、强”三种能量回收等级，您可以根据您的驾驶习惯进行切换。



警告

www.carobook.com

- 当环境过热或过冷时，加速和能量回收都可能受限。
- 当动力电池电量在较高状态时，能量回收可能受限，电量降低后就会恢复。

加注燃油

一、加注燃油前

仅能加注 RON 95 号及以上无铅汽油。

二、打开燃油箱盖

1. 在中控屏底部功能栏中点击  图标，解锁燃油箱盖。

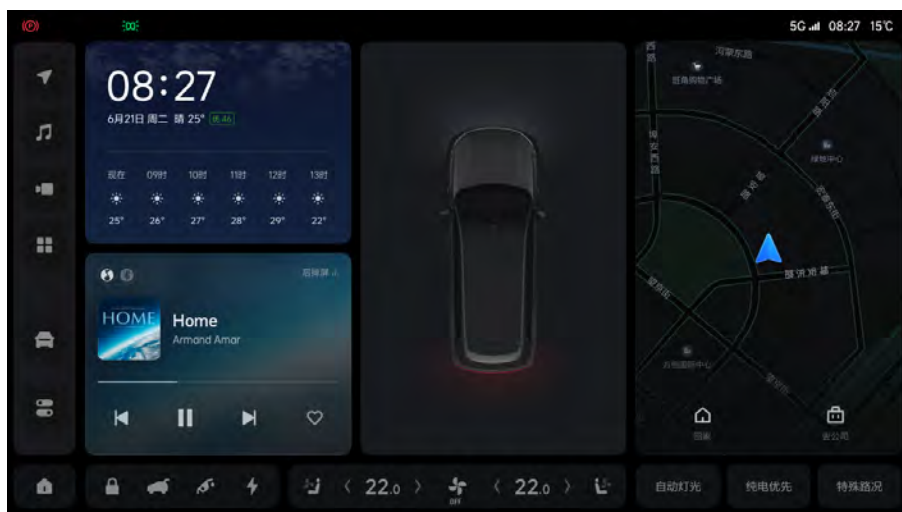

2. 按压燃油加注口盖后部边缘的中间位置（直至听到一声咔哒声），然后用手打开燃油加注口盖。
www.carobook.com

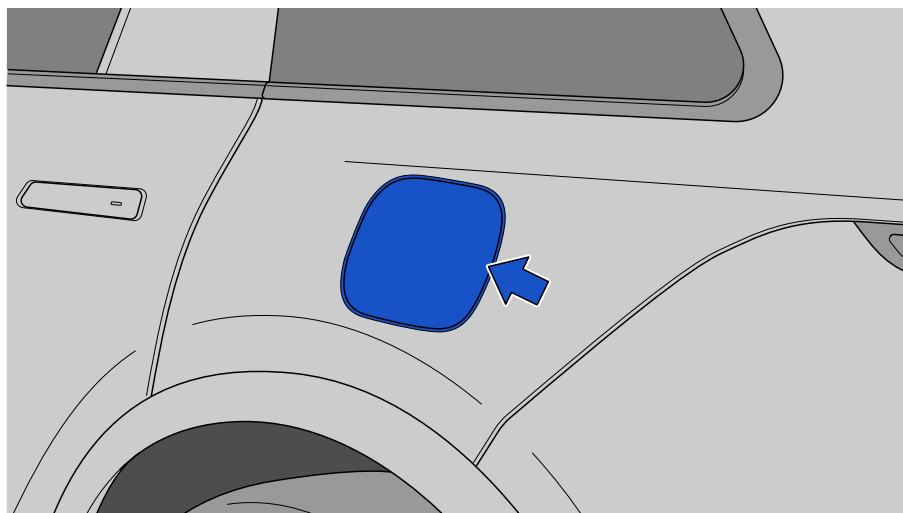

3. 逆时针拧开燃油箱盖。

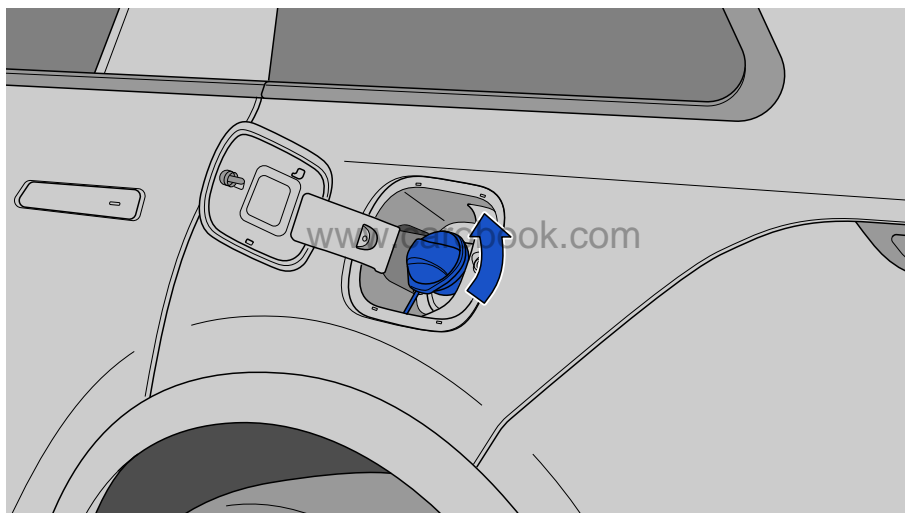

4. 将燃油箱盖挂在燃油加注口盖背面。

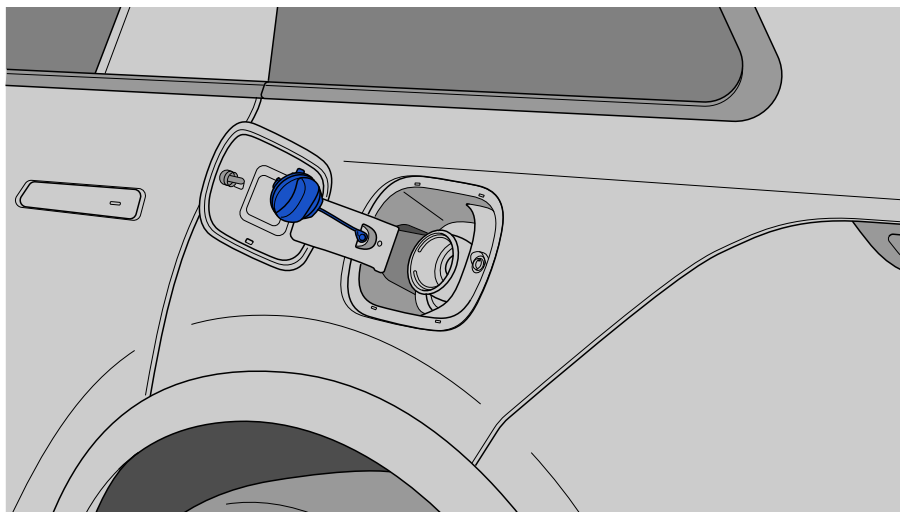

三、关闭燃油箱盖

1. 完成加注后，顺时针转动燃油箱盖直至听到一声咔哒声后停止转动。

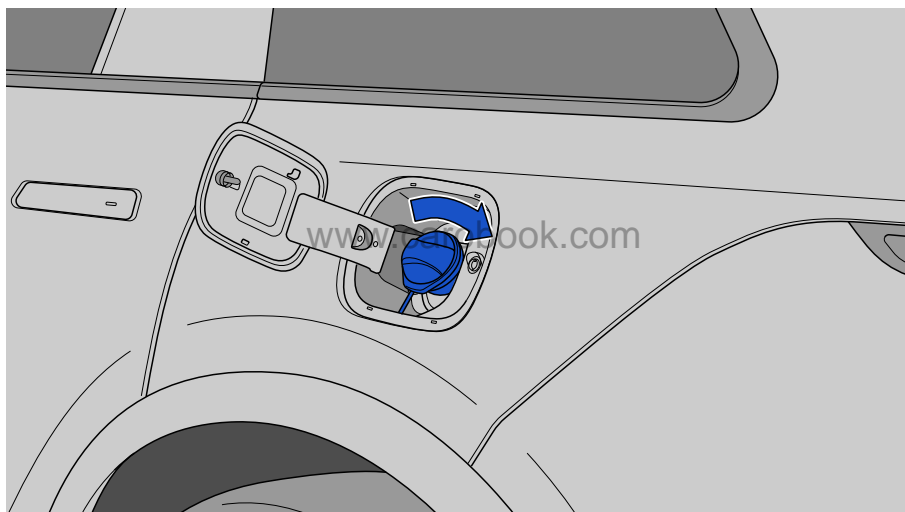

2. 关闭燃油加注口盖直至听到一声咔哒声。

www.carobook.com

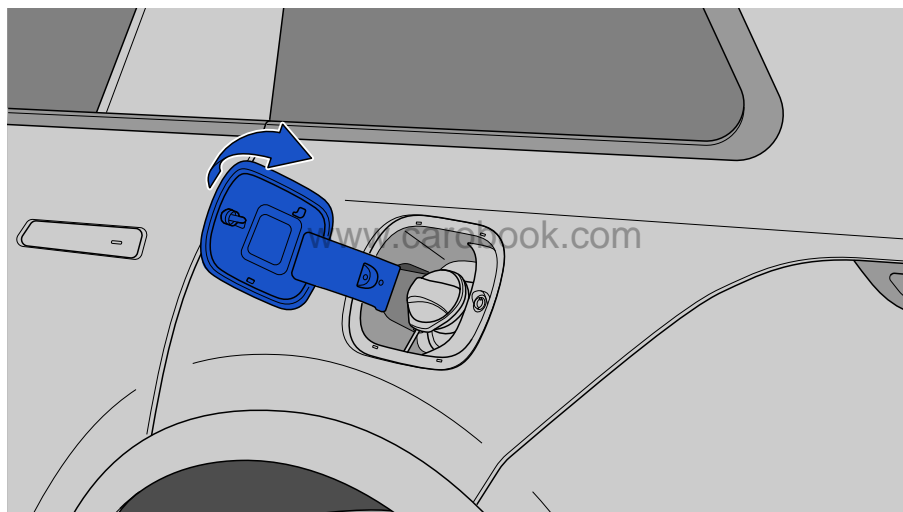

四、应急解锁燃油加注口盖

长按（10秒）危险警告灯开关，解锁燃油加注口盖。

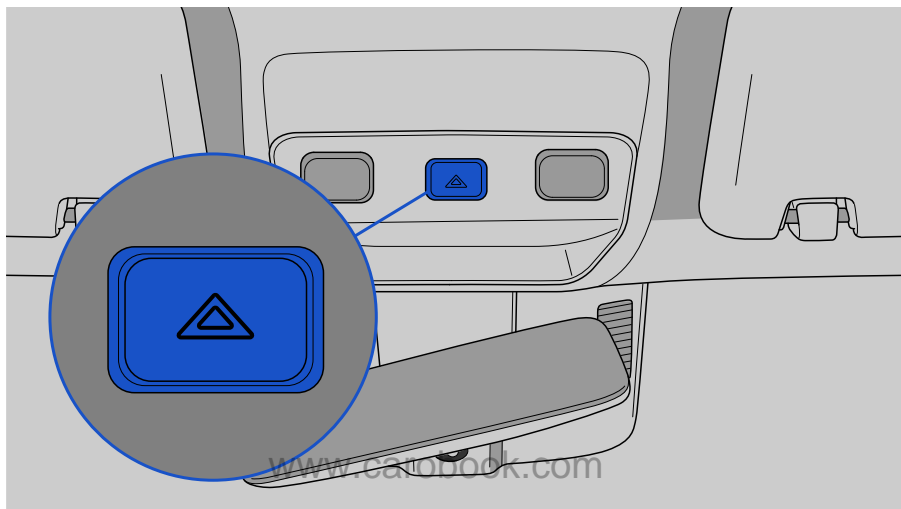

⚠ 警告

- 请勿在身体带有静电的情况下，打开燃油加注口盖，请勿让未释放静电的人员接近敞口的燃油箱，请勿返回车内或触碰任何带静电的人员或物体，因为这可能导致静电积聚而点燃燃油。
- 请勿在加注燃油时吸烟、接打电话等，避免引起火灾。
- 请勿在加油枪自动关闭后，继续向燃油箱加注燃油。
- 请勿过量吸入燃油蒸汽，燃油中含有对身体有害的物质。
- 请勿使用非本车型的燃油箱盖，避免因燃油箱盖密封不严而导致燃油外泄。

⚠ 注意

- 燃油不要加注太满，加至第一次跳枪为止。否则燃油极易进入碳罐，从而大大降低碳罐的使用寿命。

燃油及充电

⚠ 注意

- 加注燃油时，请勿让其溢出，否则可能会损坏车辆，如导致排放控制系统工作异常、损坏燃油系统部件或车漆表面。

充电

为保持车辆良好的使用状态，请及时充电。

一、充电接口

该车配备慢充和快充两种充电接口：

序号	名称	序号	名称
1	慢充接口	2	快充接口

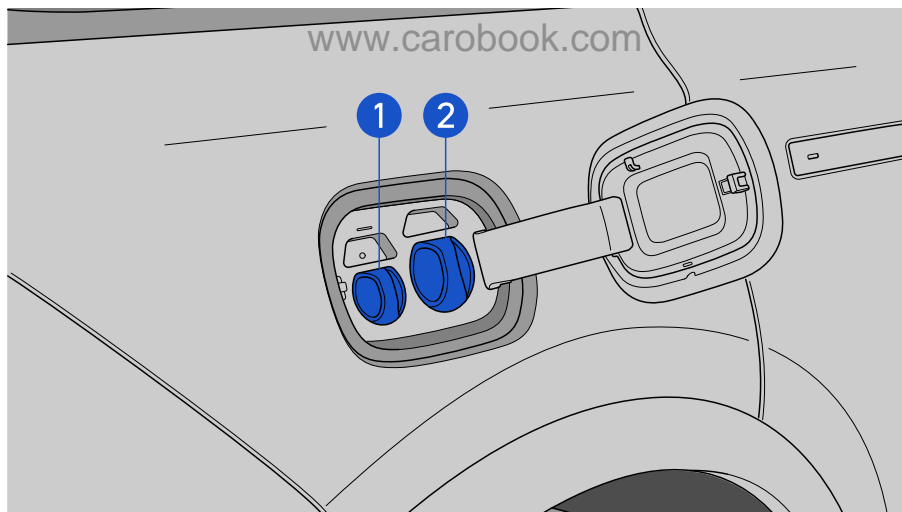

二、充电指示灯

充电指示灯位于充电接口处。

白色常亮: 充电口盖板开启且未插入充/放电枪。

蓝色常亮: 充电枪已插入/充电完成/电池保温中。

绿色常亮: 放电枪已插入/放电完成/放电暂停。

蓝色闪烁: 充电中/电池预热中。

绿色闪烁: 对外放电中。

红色常亮: 充/放电系统故障。

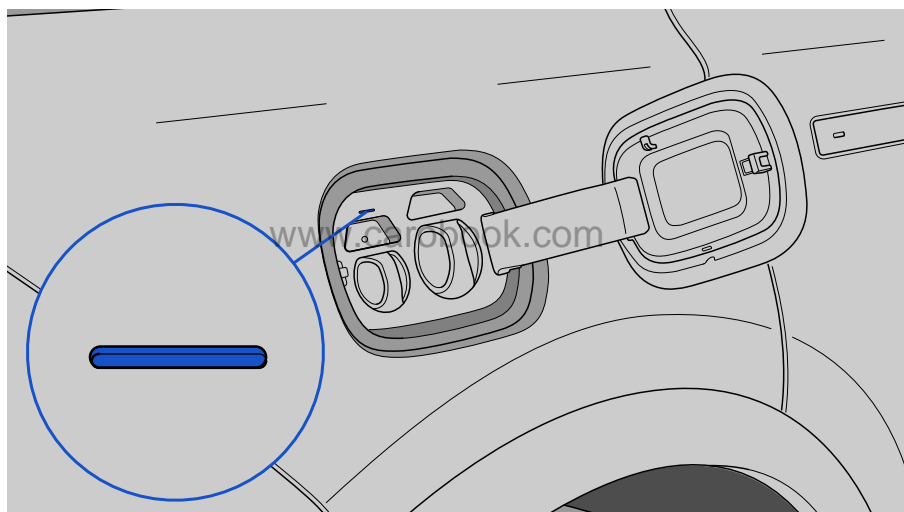

三、充电口盖板开启和关闭

1. 通过智能钥匙开启

充电口盖板关闭时，长按智能钥匙后备厢门控制按钮，开启充电口盖板。

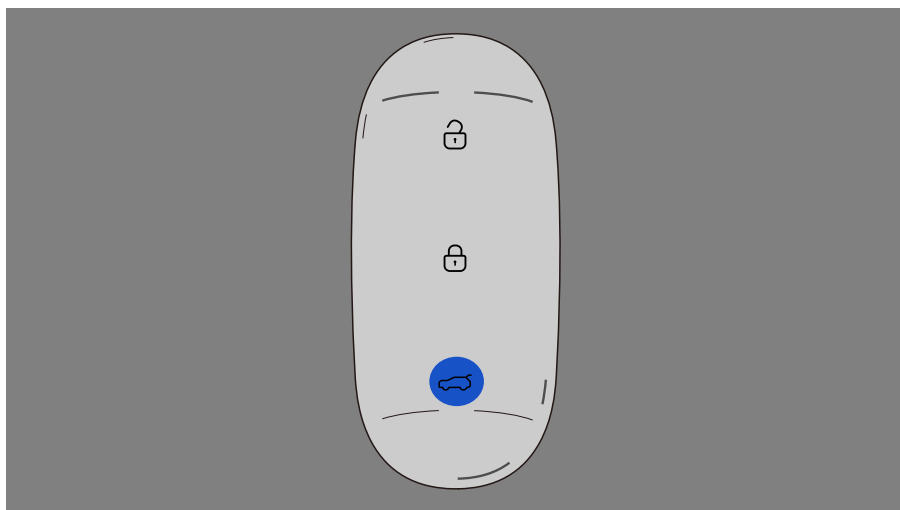

2. 通过中控屏开启和关闭

www.carobook.com

车辆处于 P 挡状态下，在中控屏底部功能栏中点击 ⚡ 图标，可控制充电口盖板的开启与关闭。

- 开启: 充电口盖板关闭时，点击 ⚡ 图标，开启充电口盖板。
- 关闭: 充电口盖板开启时，点击 ⚡ 图标，关闭充电口盖板。

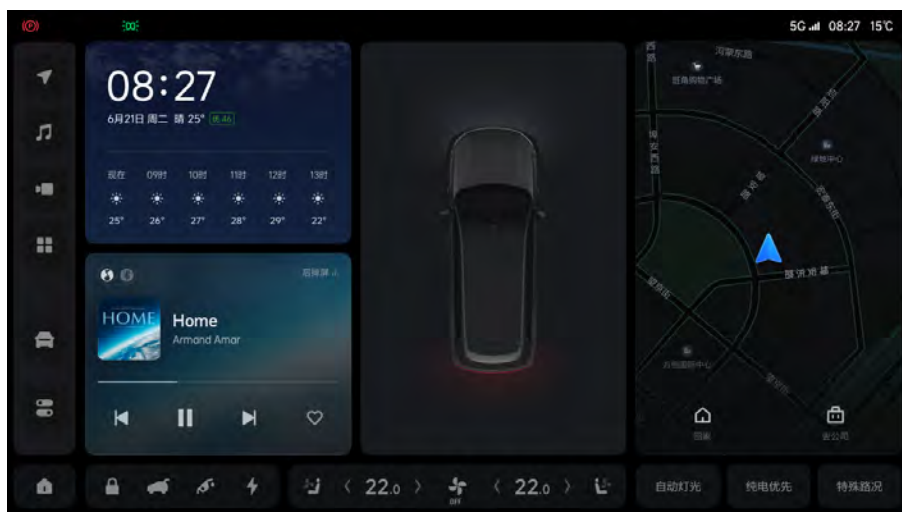

3. 手动开启和关闭

www.carbook.com

- 开启: 车辆处于 P 挡和解锁状态下, 按压充电口盖板后部, 开启充电口盖板。

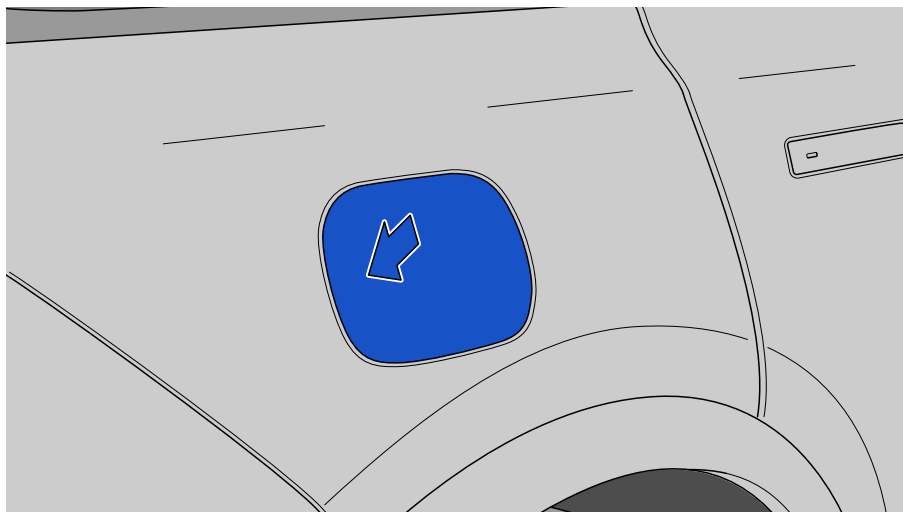

燃油及充电

- 关闭:车辆处于 P 挡和解锁状态下,轻轻推动充电口盖板,充电口盖板可自动关闭。

⚠ 提示

请勿暴力开启和关闭充电口盖板。

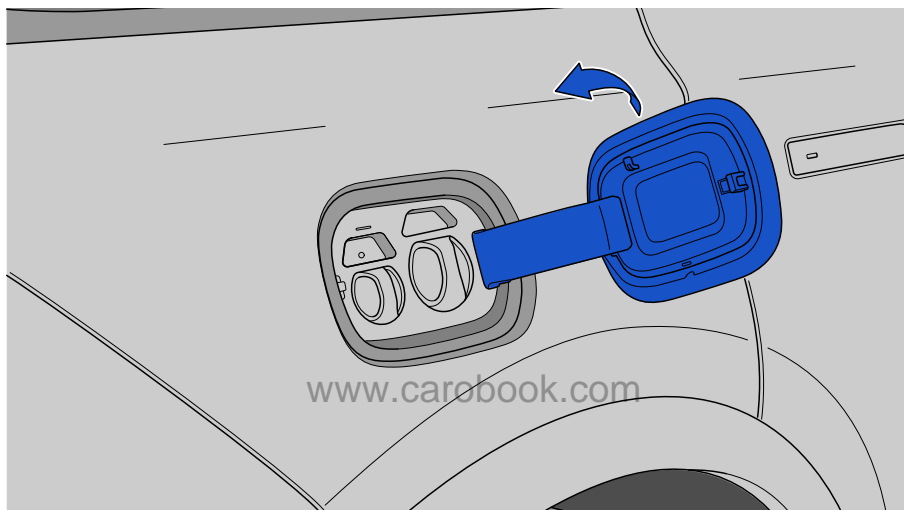

4. 自动关闭

下列情况下,充电口盖板会自动关闭:

- 充电口盖开启后 60 秒内无任何操作。
- 充电枪拔出后 60 秒内无任何操作。
- 启动车辆或挡位处于行驶挡后。

5. 应急开启

应急开关位于保险杠右侧的内部,如无法正常开启充电口盖时,可通过应急开关开启充电口盖:

- 用手从车底下伸入保险杠右侧的内部,找到应急开关。
- 沿指示 1 方向按压卡扣,并向外取出应急开关。

- 沿指示 2 方向拉动应急开关即可解锁充电口盖。
- 解锁后，以相反顺序安装应急开关。

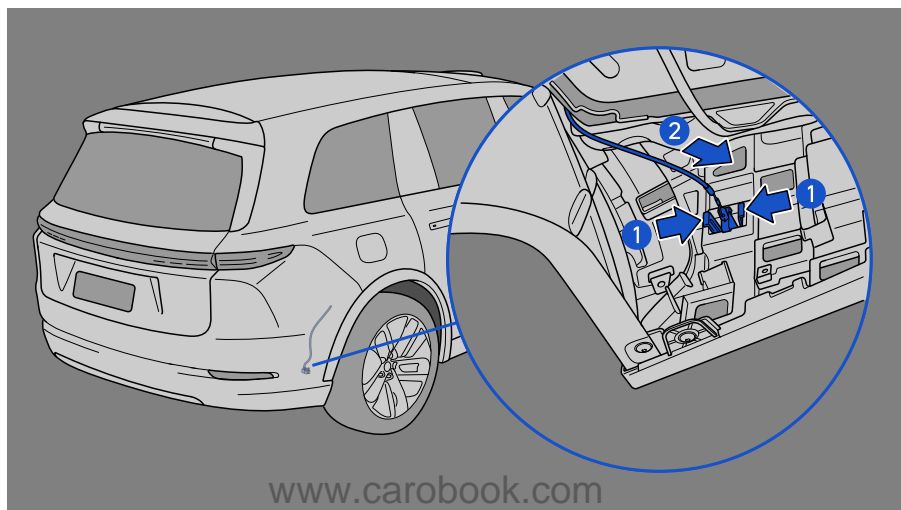

⚠ 注意

充电口盖应急开启后，请前往理想汽车服务中心进行检查。

6. 热保护

连续 5 次触发手动推盖自动关闭充电口盖板功能，并且每两次触发间隔都小于 10 秒，此时电机启动热保护功能；启动热保护功能后，手动推盖自动关闭充电口盖板功能失效，其他功能可正常使用，50 秒后自动退出热保护功能恢复正常。

⚠ 提示

在关闭充电口盖板前，请确保充电口盖板运动区域内无障碍物，否则可能关闭不成功。

四、充电前

充电前必须确保车辆处于 P 挡状态。

五、充电防尘盖放置

1. 充电口盖板背面挂钩

进行充电时，可将取出的充电防尘盖挂在充电口盖板背面的挂钩上。

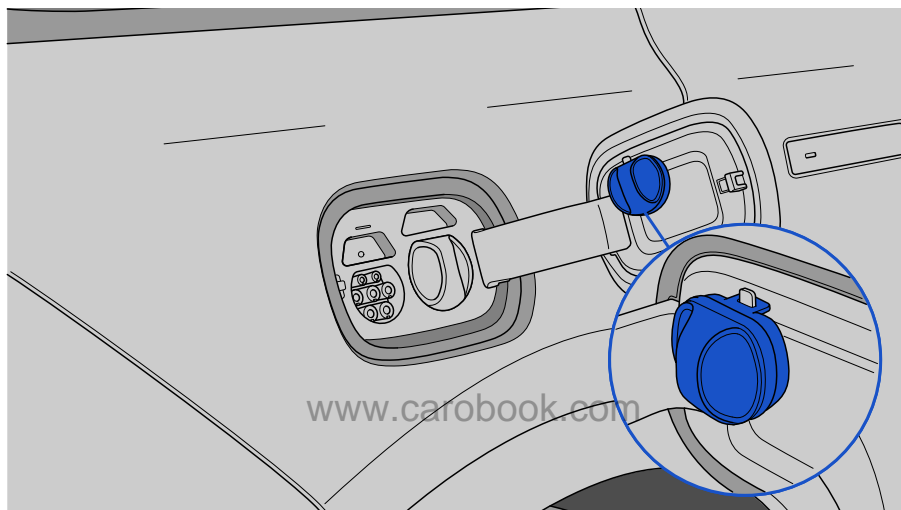

2. 后备厢充电防尘盖卡槽

防尘盖卡槽位于后备厢工具箱的左侧，用户可将一个常用的充电防尘盖放置在防尘盖卡槽中，这样可以在每次开启充电口盖板进行充电时，拿掉防尘盖的充电口可直接插入充电枪充电（例如：经常使用快充充电时，可将快充防尘盖放置在防尘盖卡槽中，在每次开启充电口盖板使用快充充电时，可直接插入充电枪）。

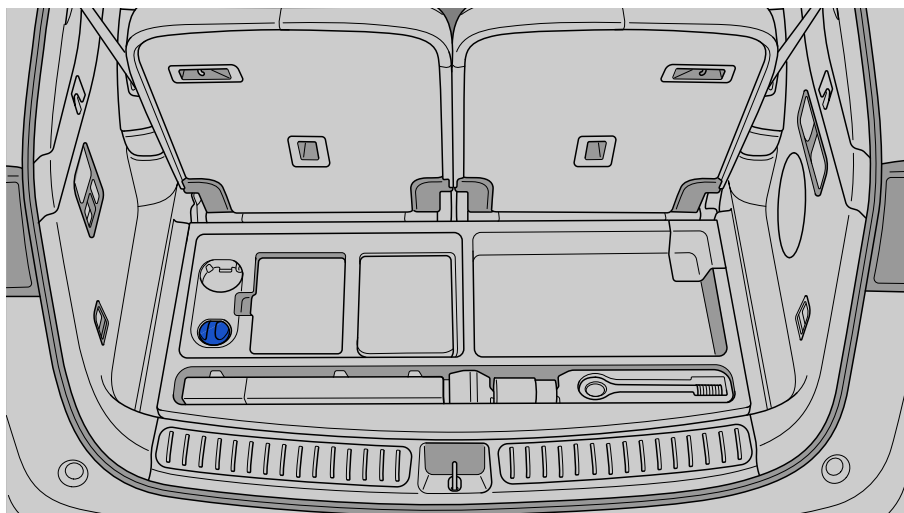

六、安装充电枪

www.carobook.com

1. 开启充电口盖板。
2. 取下充电防尘盖。
 - 若使用慢充（交流充电），请取下慢充防尘盖。
 - 若使用快充（直流充电），请取下快充防尘盖。

燃油及充电

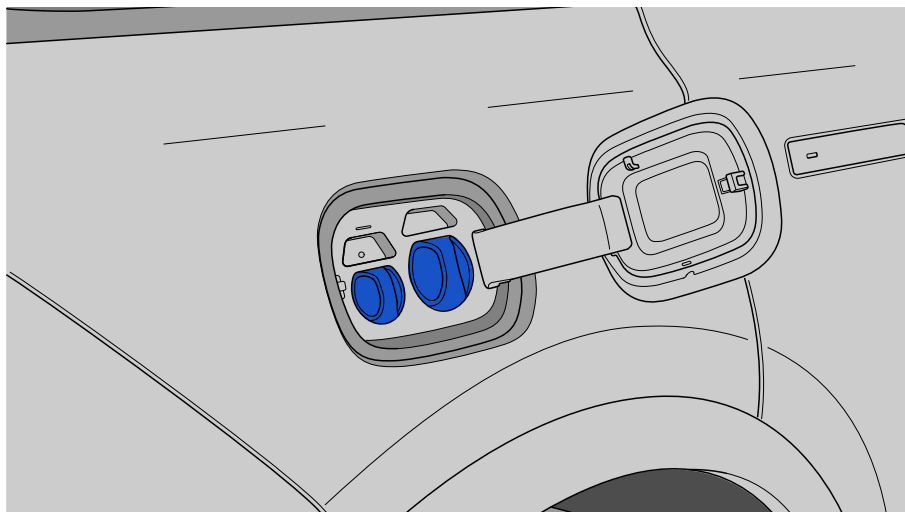

3. 请先了解充电设备的操作指南，并检查充电设备是否完好，再将充电枪连接到车辆充电接口上。此时中控屏上充电枪连接状态指示灯点亮，充电指示灯蓝色常亮，可在中控屏上查看充电状态信息。

- 慢充（交流充电）

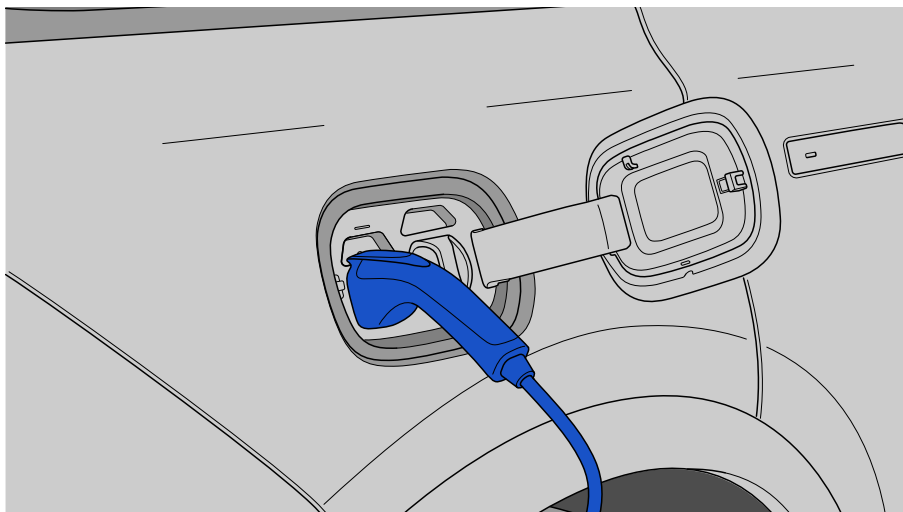

- 快充（直流充电）

www.carobook.com

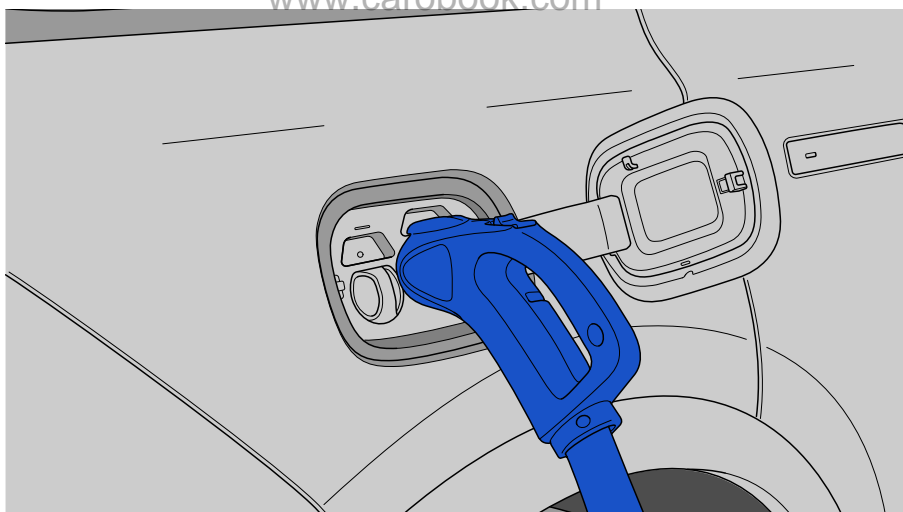

- 中控屏常见的充电提示信息

燃油及充电

充电设备未就绪



电池预热

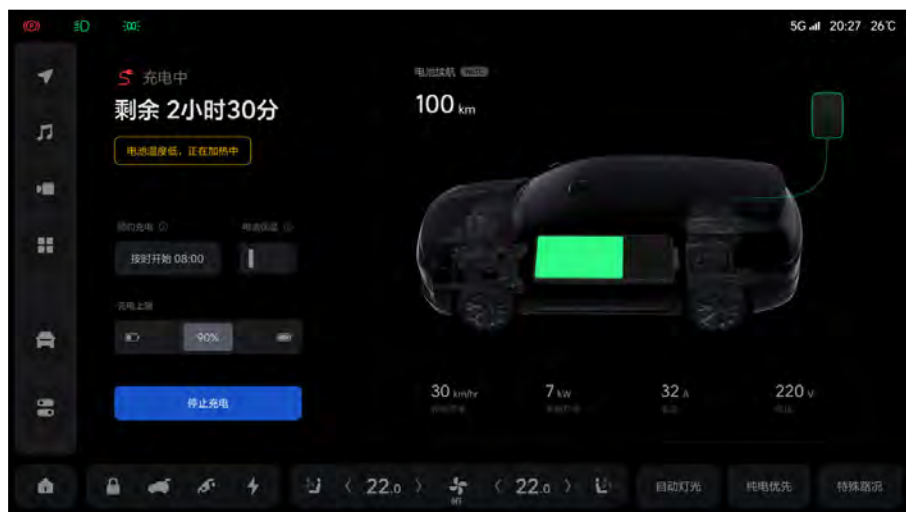

充电中



www.carobook.com

充电完成



燃油及充电

充电故障



www.carobook.com

七、移除充电枪

1. 需拔下充电枪:

- 慢充充电完成后，车辆将自动解锁充电枪，可直接拔下充电枪。
- 若在慢充充电过程需要停止充电时，需先解锁车辆，才可拔下充电枪。
- 快充充电过程中或充电完成后，均需在快充充电桩停止充电后，才可拔下充电枪。

2. 拔下充电枪后，请将充电枪整理好妥善放置，安装充电防尘盖，关闭充电口盖板。

八、充电枪（慢充）锁止/解锁

电子锁（慢充）的锁止/解锁策略基于 GB/T 18487.1 对于电子锁的相关要求。将充电枪插入车辆充电接口时，充电接口通过电子锁紧装置（电子锁）锁止充电枪，以保证充电安全。

1. 自动锁止/解锁

正常充电过程中，整车控制系统实现锁止/解锁功能。

车辆解锁时，充电锁止功能将同步进行解锁。

当车辆控制系统判断车辆处于危险状态时，将不经过用户操作而自动解锁。

2. 应急解锁

当电子锁出现故障时，可通过拉起应急解锁手柄进行解锁。

应急解锁：

- 第一步：向上取出应急解锁拉手盖板。

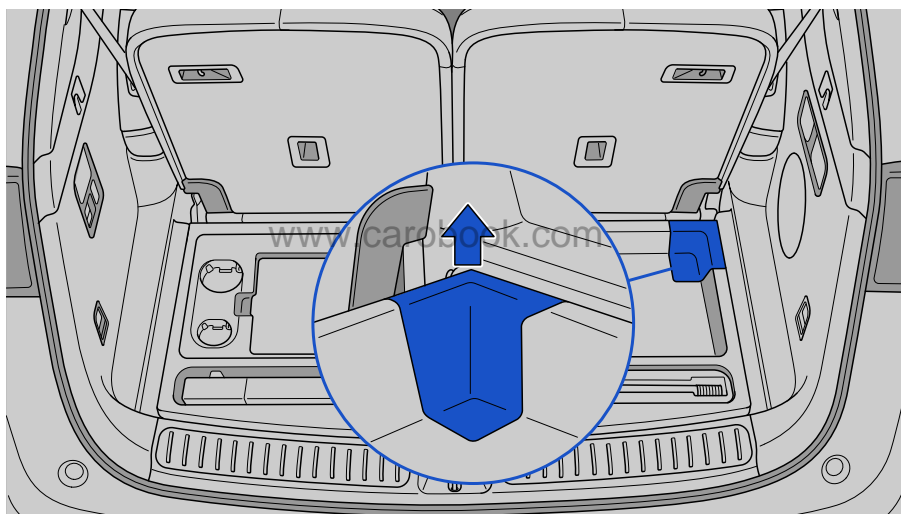

- 第二步：拉起应急解锁手柄，解锁慢充接口电子锁。

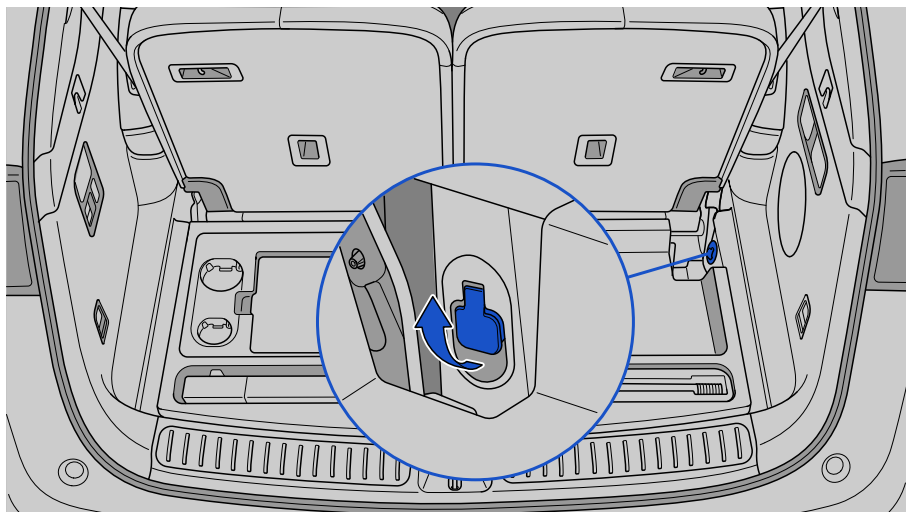

九、设置

www.carobook.com

在中控屏应用列表中点击“充电管理”图标，或充电枪处于连接状态，在中控屏底部功能栏中点击⚡图标，进入充电管理界面，可对充电上限、停止充电、预约充电、开始充电和电池保温进行设置。

1. 充电上限:在充电管理界面中，滑动“充电上限”下方的滑块，可设置动力电池的充电上限（可设置范围:80%~100%）。
2. 停止充电:在充电管理界面中，点击“停止充电”图标，停止充电。
3. 预约充电:在充电管理界面中，点击“预约充电”下方的选项，可进行预约充电的开启与关闭。当“预约充电”开启时，在充电管理中，点击“预约时段”下方的选项，可进行设定预约充电的开始时间。



4. 开始充电:在充电管理界面中,点击“开始充电”图标,开始充电。

提示

- 开启预约充电,你的理想 L9 在慢充接口插充电枪后,将在设定的时间开始充电,充到预设充电上限为止。
- 开启预约充电后,当锁止车门时,电子锁自动锁止;当解锁车门时,电子锁自动解锁。

5. 电池保温:在充电管理界面中,点击“电池保温”下方的选项,可进行电池保温的开启与关闭。

燃油及充电



提示

www.carobook.com

在车辆进入电池保温开始计时，当保温时长达到 12 小时后，结束电池保温。

十、充电信息

慢充:使用 7kW 的交流充电，可以在 6.5 小时左右将电量充满。

快充:使用 75kW 的直流充电，可以在 30 分钟左右将电量从 20%充至 80%。

警告

- 在进行充电时可能影响医疗或植入式电子设备，充电前请咨询电子设备制造商。
- 请勿在充电设备破损、生锈、潮湿或有异物时进行充电，避免发生触电事故。
- 请勿在充电口中有明显水渍时进行充电，避免车辆或充电设备损坏。
- 请勿在充电时，对充电口部位进行冲洗，避免车辆或充电设备损坏。
- 请勿在充电时，强行拔出车辆插头，这可能造成车辆或充电设备损坏，甚至发生触电事故。
- 充电完成后，请盖好充电防尘盖和关闭充电口盖板。
- 请勿在有易燃气体或液体的地方进行充电作业，避免引发火灾。

警告

- 进行充电时，务必确保另一个未插枪的充电口始终有防尘盖防护，以防灰尘或风沙进入对端子造成磨损，从而影响车辆和充电设备使用寿命。
- 请勿在充电枪头及车辆充电口有变形、发黑或烧蚀时进行充电，如有需要，请联系理想汽车客服中心。
- 请勿接触充电枪及充电口内的金属端子，避免造成人身伤害。
- 请勿触摸发生故障的充电桩，如遇异常情况，请立即按压急停开关并尽快联系专业人员。
- 使用满足国家相关标准的电动汽车专用充电设备：
 - ◆ 请勿对充电设备及相关端口进行改装、拆卸或维修，避免导致充电故障，引起火灾。
 - ◆ 严禁使用不合格产品。
- 充电前请确保车辆充电口和充电连接器端口内没有水或外来物，及金属端子没有生锈或者腐蚀造成的损坏或者影响，如果有此情况发生，请勿充电。因为不正常的端子连接可能导致短路或电击，威胁生命安全。
- 如果在充电时发现车里散发出一种不同寻常的气味或者烟，请立即停止充电。
- 为了避免造成严重的人身伤害，车辆在充电时，要有以下预防意识：
 - ◆ 请勿接触充电端口或者充电连接器内的金属端子。
 - ◆ 当有雷雨天气时，建议不要给车辆充电，闪电击中可能导致车辆和充电设备损坏，造成人身伤害。
 - ◆ 充电结束后，请勿以湿手或站在水里时去断开充电器，因为这样可能引起电击，造成人身伤害。
 - ◆ 车辆行驶前请确保充电连接器从充电口断开。
- 充电时，如果发现车辆或充电设备异常，请立即停止充电，并及时与理想汽车客服中心联系。
- 充电时，请不要开启机舱盖进行维修。
- 车辆行驶前，请确保充电设备从充电口断开。

注意

- 不符合国家标准的充电设备可能无法为车辆充电。
- 充电前插枪操作：

⚠ 注意

- 先确保充电枪和充电口无异物，且充电枪端子的防触帽没有松动或变形；
- 手握充电枪，将充电枪对准充电口并推入，确保充电枪插入到位。
- 充电时注意事项：
 - 充电时，可以使用空调，但如果充电功率不足时，空调功能可能会受到限制。为保证充电功率，不建议开启空调。
 - 充电时，建议人员不要停留在车辆内。
 - 充电时，建议将车辆停放在通风处。
- 充电结束拔枪操作：
 - 确保充电接口已经解锁。
 - 手握充电枪，并按住充电枪上的按钮，拔出充电枪。
 - 请勿在充电接口锁止状态下强行拔出充电枪，否则会损坏充电接口。
- 环境温度过高或过低时都将影响充电时间。
- 充电时如锁止车辆，将无法拔出充电枪，需解锁车辆或停止充电后才能拔下充电枪。

⚠ 提示

- 在开启空调系统的情况下进行充电，充电时间将会延长。
- 在冬季或天气寒冷的地区，充电所需时间将会延长。
- 充电过程中，若充电口指示灯呈现红色常亮，建议更换充电桩再次尝试，若指示灯仍为红色常亮，请立即停止充电并联系理想汽车客服中心。
- 车辆充电时，散热风扇可能因为电池冷却而自动开启工作，这属于正常现象。

对外放电

放电功能可以将存储在电池内的电量以 220V 电压输出，供最大功率为 3500W 的外接电器使用。

提示

随车配备放电枪为国标 16A 插座，需配合 16A 插头电器使用。

一、放电接口

放电接口为慢充接口。

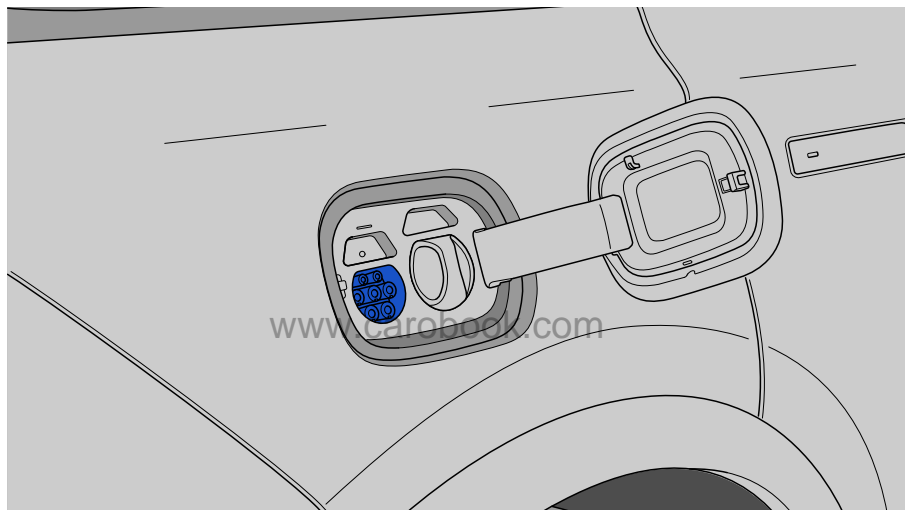

二、开启或结束放电

插入放电枪后中控屏自动进入放电管理界面；也可通过中控屏应用列表中点击“供电管理”图标，或通过中控屏底部功能栏中点击 ⚡ 图标，进入放电管理界面。

如果未插入放电枪，放电管理界面将提示“供电枪未插入”。

燃油及充电



插入放电枪后，点击“开始供电”图标，开始对外进行供电，充电指示灯绿色闪烁。

www.carobook.com

点击“增程器保持电量”下方的选项，可设置动力电池保持电量限值。在对外放电时，若动力电池电量低于设置限值，增程器将启动参与供电。



在对外进行供电时，点击“停止供电”图标，结束供电，充电指示灯绿色常亮。



以下情况，放电功能将停止放电或无法开启：

- 外接用电器功率过大或外接电器其他异常。
- 动力电池电量低于 1%。
- 车辆进行快充充电。
- 电池温度过高。

提示

当增程器无法启动时，“增程器保持电量”选项将无法进行设置。

三、安装放电枪

1. 打开充电口盖板。
2. 取下充电防尘盖。

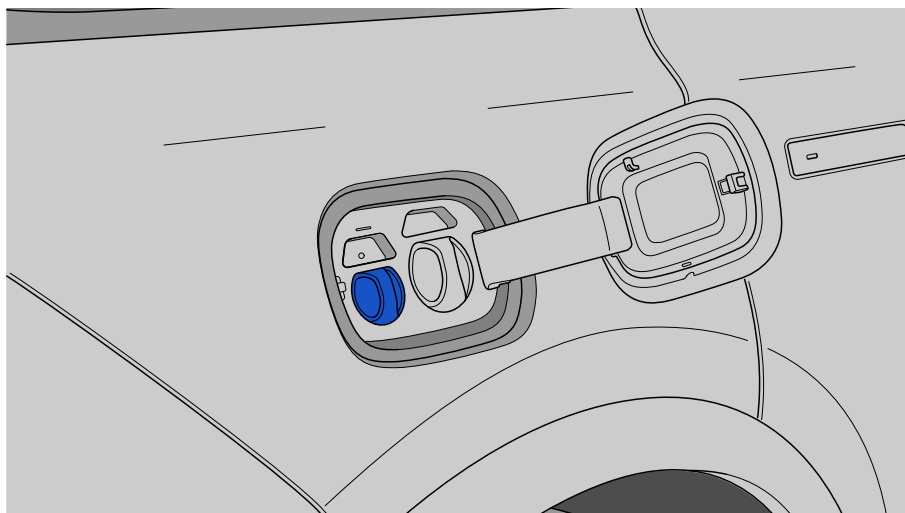

3. 从后备厢取出放电枪并检查设备是否完好，再将放电枪连接到车辆慢充接口上。连接成功后，充电指示灯绿色点亮。 www.carobook.com

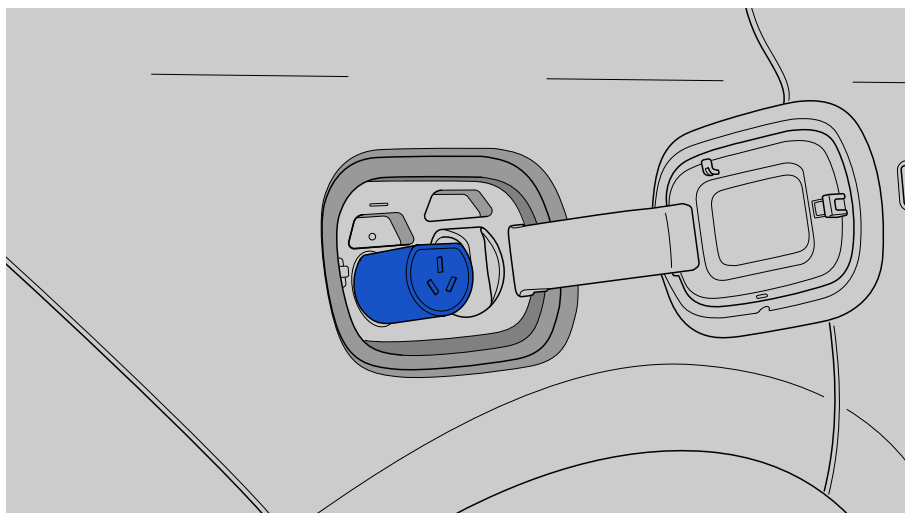

四、移除放电枪

1. 在供电管理界面中点击“停止供电”，结束放电。
2. 拔下放电枪。
3. 将放电枪妥善放回后备厢中，安装充电防尘盖，关闭充电口盖板。

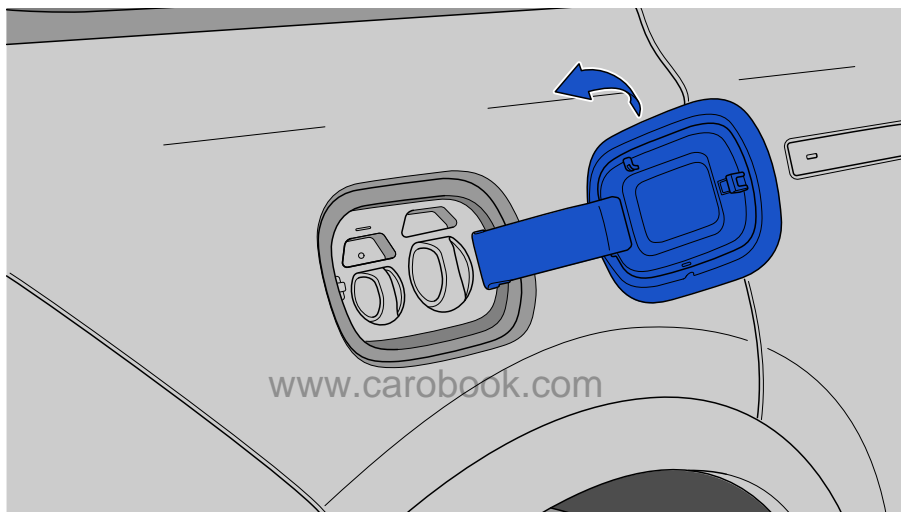

警告

- 请勿在放电设备破损、生锈、潮湿或有异物时进行放电，避免发生触电事故。
- 请勿在充电口中有明显水渍时进行放电，避免车辆或放电设备损坏。
- 请勿在放电时，对充电口部位进行冲洗，避免造成车辆或放电设备损坏。
- 请勿在放电时，强行拔出放电枪，这可能造成车辆或放电设备损坏，甚至发生触电事故。
- 放电完成后，请盖好充电防尘盖和充电口盖板。
- 请勿在有易燃气体或液体的地方进行放电作业，避免引发火灾。
- 请勿在放电枪头及车辆充电口有变形、发黑或烧蚀时进行放电。
- 请勿让未成年人接触或使用放电枪；在使用时不要让未成年人靠近。
- 当放电异常时，请立即停止放电功能。

警告

- 请勿触摸负载设备插头插针和适配器插孔。

动力电池

一、动力电池

动力电池是车辆的动力源，可进行多次反复充放电。通过外接电源给动力电池进行充电，车辆在制动、滑行或增程器开启时，亦可通过电机为动力电池充电。

动力电池位于车身地板下，车辆在经过颠簸路面或在坎坷不平的道路上行驶时，注意防止磕碰。

该动力电池只适用于本车，禁止在其它车辆上使用或以任何方式改装，以免发生触电、发热、冒烟、爆炸或电解液泄漏等事故。

动力电池相关信息将在车辆登记上牌时进行记录，随意报废或丢弃的动力电池会造成环境污染，将承担相应的法律责任。因此，在车辆动力电池需要更换、报废以及拆解时，请联系理想汽车客服中心（400-686-0900）。

二、动力电池特性

- 受电池自身电化学特性的影响以及出于保护动力电池的目的，在如下情况下车辆的性能存在一定差异，属正常现象：
 - ◆ 当动力电池电量在较高状态时，能量回收可能受限，电量降低后就会恢复。
 - ◆ 动力电池在充电至高电量时会切换至涓流充电模式，末端充电时间加长，中控屏显示的预估剩余充电时间会有偏差。
 - ◆ 动力电池在低电量下，整车加速性能会减弱。
 - ◆ 动力电池在高温或者低温下，充电能力会有所减弱，充电时间变长，属于正常现象。极端温度下行驶时，可能会出现动力性能减弱的情况。
- 动力电池在正常情况下，车辆的续驶里程受如下因素影响：
 - ◆ 驾驶习惯：如频繁加减速的续驶里程比匀速行驶的短，高速行驶的续驶里程比低速行驶的短。
 - ◆ 路况：如路况颠簸或长上坡的续驶里程会比平坦干燥路面的短。

- ◆ 气温:低温环境下续驶里程会比常温环境短。
- ◆ 用电设备的使用情况:如车辆使用过程中空调开启的续驶里程会比空调关闭的短。
- 为提升用车体验,建议您在用车结束后立刻充电,此时电池温度相对较高,可提升充电性能。

三、关于动力电池回收

● 回收处置范围

废旧动力电池需得到妥善的存储及回收。在车辆保养维修过程中,满足以下条件的动力电池,判定为需要回收:

在理想汽车服务中心对动力电池进行维修和保养的过程中,对电池容量和状态进行检测。对达到相关法律、法规要求,需进行回收的动力电池时,由理想汽车进行回收。

其它情况判定电池不能继续使用,但电池状态较好,经过简单维修后,进行回收,并进行梯次利用。

电池发生严重故障或损坏,不能进行梯次利用,将进入再生利用流程。

● 回收处置流程

- 动力电池需要维修、更换或回收时,请联系理想汽车客服中心(400-686-0900)。
- 在对动力电池维修、更换或回收时,会依照国家法律法规的要求对车辆所有人信息进行核实。
- 理想汽车服务中心将按照维修手册及贮存等技术信息要求对动力电池进行维修、拆卸和更换,规范贮存,并负责将动力电池移交合法的第三方动力电池回收合作厂家或综合利用企业进行回收处理。
- 理想汽车服务中心将更新拆卸后的动力电池信息及编码,上传至“新能源汽车国家监测与动力蓄电池回收利用溯源综合管理平台”。

环保

动力电池含有有毒物质和腐蚀性物质,若随意报废或丢弃动力电池对环境造成污染,车辆所有人将承担相应的法律责任。

警告

- 对动力电池拆卸、拆解和存储不当将造成人身伤害，对环境造成污染。
- 动力电池的拆卸、拆解和更换必须在理想汽车服务中心进行，请勿私自拆卸、拆解和更换动力电池。
- 请在车辆发生拖底、泡水后到理想汽车服务中心检查，避免因动力电池出现机械损坏或高压安全造成人身伤害或车辆损坏。
- 请勿触摸高压系统零部件，避免发生触电事故。
- 整车高压线束均为橙色，请勿损坏或拉拽高压线束及插头，避免发生触电事故。
- 请勿触摸动力电池泄漏出的液体，避免造成人身伤害。
- 请勿将液体溅洒车内，如后备厢、地板等，否则可能导致高压系统故障甚至发生火灾。
- 请勿将更换后的废旧动力电池移交给没有资质的回收服务网点或个人，否则将承担相应的责任。
- 动力电池温度持续高温，可能会触发过热保护或无动力输出。
- 如果电池电量降至 0%，则必须将其进行充电。倘若经过较长时间后仍未对其充电，可能无法进行充电。让车辆长时间处于不通电状态还可能导致电池永久性损坏。如果无法给车辆充电，请立即联系理想汽车客服中心。

新车磨合

一、制动装置

在车辆行驶约 500km 后，制动盘和制动摩擦片才能达到较好的制动性能。因此在该磨合期，请谨慎驾驶。

二、轮胎

新轮胎的附着性能尚未处于最佳状态，在前 300 公里为磨合期，应以适当的车速和谨慎的驾驶方式对其磨合，可延长轮胎的使用寿命和提升安全性。

三、更换零部件后

在磨合期后的驾驶车辆时间中，若对轮胎、制动装置等进行零部件换新，必须再次按照相关的规定进行磨合。

车辆清洗

一、车辆清洗

执行以下操作，以保护车辆并使其保持最佳状况：

1. 使用大量的水由上至下冲洗车辆。
2. 使用海绵或软布擦洗车身。
3. 对于难以清除的污物，先用清洁剂软化，再用水洗去。
4. 将水擦干。
5. 防水涂层老化后，应给车辆打蜡。

警告

车身擦拭过程中，请勿将手伸入扰流板内部，后雨刮位置空间较小，可能会对伸入部位造成不必要的伤害。

www.carobook.com

二、自动洗车

1. 洗车前，将外后视镜折叠。
2. 洗车前，通过中控屏锁止车门将隐藏门把手收回。
3. 洗车前，需要提前告诉清洗设备的操作人员车顶有激光雷达，以评估是否需要在清洗时避让激光雷达。
4. 最好使用织物洗车设备或配有软刷的设备，避免损坏油漆。
5. 从车前部开始清洗。
6. 洗车后，连续轻踩制动踏板几次，清除制动盘残余的水分，以免影响制动效果并避免制动盘生锈。完全清除车窗玻璃上的残余物，以免污痕影响视野。
7. 驾驶前，确保外后视镜已展开。

三、高压洗车

1. 洗车前，检查并确认车辆上的燃油加注口盖、充电口盖板已关闭，隐藏门把手已收回。
2. 洗车时，请勿直接冲洗车辆进气管附近区域，以防损坏增压器。

保养和维护

3. 清洗激光雷达收发窗口时，不要将清洗射流直接对准激光雷达收发窗口，至少保持 40cm 的间距。不要用高压清洗装置长时间清洗激光雷达收发窗口。
4. 洗车后，连续轻踩制动踏板几次，清除制动盘残余的水分，以免影响制动效果并避免制动盘生锈。完全清除车窗玻璃上的残余物，以免污痕影响视野。

四、铝制轮毂

1. 清除污物时，请勿使用硬刷或研磨性清洁剂。
2. 轮毂较热时（例如：在炎热天气下长距离行驶后），请勿在轮毂上使用清洁剂。
3. 轮毂变冷后，可使用清洁剂，但需立即冲洗干净。

五、车灯

不要干燥擦拭和使用研磨性或腐蚀性的清洁剂。

对于难以清除的污物，先用清洁剂软化，再用水洗去。

用除冰喷剂去除结冰，不能使用除冰铲。www.carobook.com

警告

- 充电口盖板在洗车过程中应保持关闭，避免损坏车辆。
- 对于充电口处污物，务必由被培训过的人员清洁，避免造成人身伤害。
- 请勿在车灯表面打蜡，避免损坏车灯。
- 高压洗车时，水压过高会损伤车漆。
- 请勿在雨刮器自动模式且电源开启时清洁挡风玻璃。
- 请勿将水洒在机舱室内，避免电气零部件短路。
- 请勿让水枪喷嘴靠近防尘套（橡胶或树脂盖罩）或连接器。
- 请勿冲洗车辆底部高压元器件，避免引起触电事故或车辆损坏。

车辆养护

一、车辆油漆

定期的日常养护有助于行车安全性和保值。空气污染严重或者有天然杂质（树脂或者花粉等）的地区的环境因素可能会影响车辆油漆。要相应地修正车辆养护的频率和范围。

立即去除腐蚀性物质，例如溢出的燃油、机油、润滑油或者鸟粪，以防止油漆变化或变色。

二、皮革养护

定期用毛巾或吸尘器清除皮革表面灰尘杂质。

当皮革被污染后请及时清洁，先用纸巾或者毛巾擦拭脏污，再用毛巾沾上少许清水清洁，若遇到顽固污渍，使用皮革清洁剂清洁，最后擦干表面水渍。

用中性护理剂每月一次对皮革进行专业养护，以保持其品质。

注意

www.carobook.com

- 座椅上请不要放置尖锐的物品，比如钥匙、剪刀等，避免划伤或划破皮革。
- 请不要使用含酒精、腐蚀性、酸性或碱性护理剂，否则会损坏皮革表面保护层。
- 请不要在皮革表面涂抹防晒霜、护手霜等类似产品。
- 请不要使用吹风机吹皮革表面，温度控制不当将导致皮革收缩，需擦干表面后自然干燥。
- 避免液体浸泡座椅。
- 真皮要远离热源，如离热源太近会导致真皮内部水分蒸发而干裂。
- 请不要打开座椅加热来干燥座椅，不要使用电熨斗处理座椅。
- Nappa 真皮在使用后出现自然褶皱是正常现象，这是真皮区别于仿皮的天然特性，不影响性能使用。

三、座椅安全带

脏污的座椅安全带会妨碍卷收并影响安全性能。

座椅安全带只能用温和的肥皂液清洁。仅能在已干燥的状态下卷收。

保养和维护

⚠ 注意

- 请勿使用漂白粉、染料或清洁溶剂，此类物品会降低座椅安全带的耐用性。
- 务必等待安全带完全干燥后，方可卷收安全带。避免损坏安全带卷收器。

四、垫面养护

定期用吸尘器清洁。

污迹较严重时，用软海绵或无绒毛的微纤维软布和合适的车内清洁剂清洁。

五、镀铬零部件表面

当受到融雪盐作用时，应用大量的清水清洗零部件。

六、塑料零部件

包括：人造革表面、车顶衬里、车内的涂装零部件等。

用水将微纤维软布沾湿清洁。

七、橡胶零部件

只能用水和橡胶保护剂清洁。

为了避免损坏或产生噪音，对橡胶密封零部件进行日常养护时不要使用含硅的养护剂。

⚠ 警告

- 请勿在仪表板或其它车内零部件的表面使用上光蜡或上光清洁剂，避免损坏零部件表面。
- 请勿将水洒在车内，避免电气零部件短路。
- 请勿将车辆长时间直接暴露在阳光下。
- 请勿将乙烯、塑料制品或蜡质物品放置在皮革饰品表面。因为车内温度大幅升高时，这些物品可能会粘在皮革上。
- 请勿使用玻璃清洁剂清洗后挡风玻璃的内部，避免损坏后挡风玻璃除雾器加热丝。

防腐蚀

一、影响车辆腐蚀的常见因素

- 在车身下部积存的污垢、沙尘或冰雪等，会加速腐蚀。
- 因沙石打击或轻微事故造成的涂层或其他防护层损伤，会加速腐蚀。
- 在相对湿度较高或潮湿高温环境下行驶，会加速腐蚀。
- 工业污染、海滨地区空气中的盐份和道路用盐过多，会加速漆面腐蚀过程。
- 温度升高会加速通风不良零部件的腐蚀。

二、防腐蚀措施

- 经常洗车，以保持车辆清洁。
- 经常检查漆面是否有损伤并尽快修复。
- 经常检查车身下部，若有沙粒、污垢或冰雪等覆盖物，尽快用水刷洗干净。
- 保持车门排水孔畅通，以免积水。
- 如果车上积存有昆虫、沥青、水泥或其他相似的物体，及时清洗。
- 如果您经常在撒有融雪盐的道路、盐碱地、海边等含有盐分的道路行驶，应最少每月冲掉车底部的附着物。

定期保养

一、保养目的

保养是保证车辆正常使用和保持车辆良好的驾乘状态的必要条件，定期保养能延长车辆的使用寿命，降低可能发生的维修和使用费用。

理想 L9 采用了增程电动系统，不同的驾驶模式、不同的能源补给习惯都会导致保养周期的变化。理想 L9 的智能车机系统可以帮您预测、提示车辆的实际保养需求，建议您按照车辆中控屏上的提示信息进行保养即可。

提示

当您收到车机端的保养服务需求提示时，请及时登录理想汽车 App 或微信联系您的服务专家，也可以拨打 400-686-0900 进行保养预约。

定期保养

二、定期保养

定期保养是确保理想 L9 长期保持最佳状态的必要条件，对降低车辆使用成本、延长使用寿命至关重要。

理想 L9 的最小保养周期是 1 年或增程器工作 1 万公里（以先达到者为准），您可以通过如下列表了解到理想 L9 的常规保养项目和保养周期。

保养项目	保养间隔（时间及里程以先到者为准）	
	时间	里程
增程器小保养 (机油、机滤)	1 年	增程器工作 10,000 公里
增程器大保养 (机油、机滤、空气滤芯)	2 年	增程器工作 20,000 公里
火花塞保养	—	增程器工作 40,000 公里
空调滤芯保养	1 年	行驶 20,000 公里
油液保养 (前减速器油、制动液)	4 年	行驶 80,000 公里
冷却液保养	6 年	行驶 120,000 公里

对经常在以下恶劣条件下行驶的理想 L9，需要增加额外的保养项目或缩短保养间隔，具体事宜请联系理想汽车服务中心：

- 在高尘土的环境中行驶，如工地、沙漠等。
- 在严寒（0℃以下）或炎热（40℃以上）的环境温度下行驶。
- 在潮湿环境下行驶或经常涉水。
- 在多盐或腐蚀性材料路面上行驶。
- 在山地条件下，经常急加速、急减速。

- 用做出租车、营运性的活动，或经常高负荷使用等特殊用途。
- 从事赛车或竞技类活动。
- 未经理想汽车授权进行加装或改装。

机舱盖

一、打开机舱盖

1. 连续拉动 2 次机舱盖解锁手柄，即可解锁机舱盖。

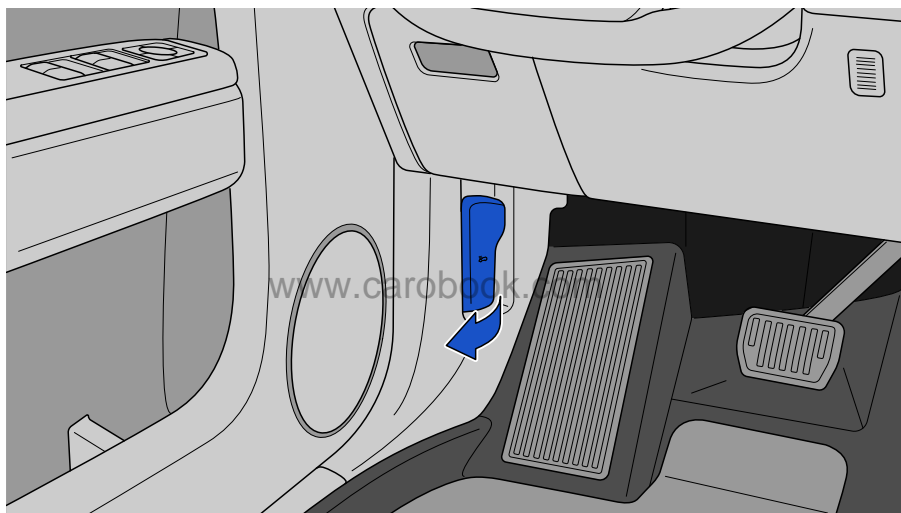

2. 向上掀起机舱盖。

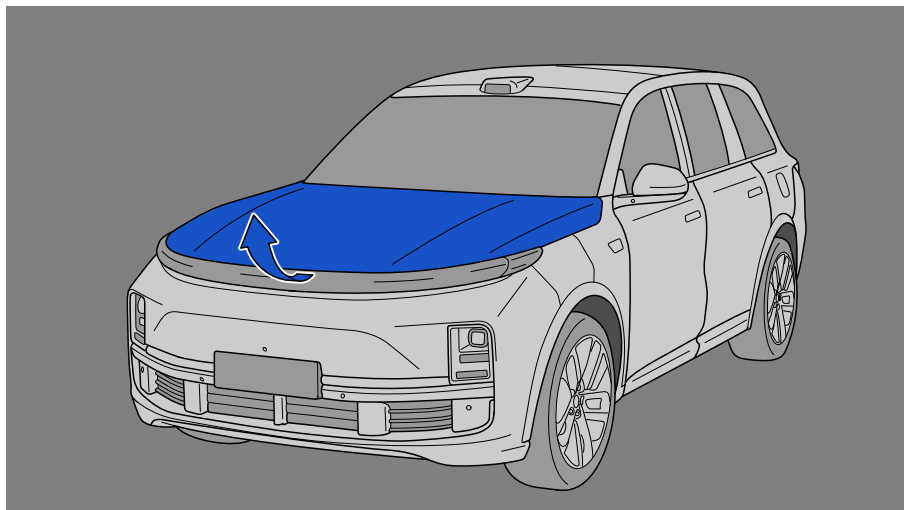

二、关闭机舱盖

www.carobook.com

1. 向下推动机舱盖直到其开始凭借自重落下。
2. 若顺势而下的机舱盖未完全关闭，将双手手掌放于机舱盖的两侧前缘（下图蓝色位置内任意位置），按下机舱盖直到锁完全啮合。
3. 小心地提升机舱盖左侧前部边缘和右侧前部边缘，确保其已完全闭合。

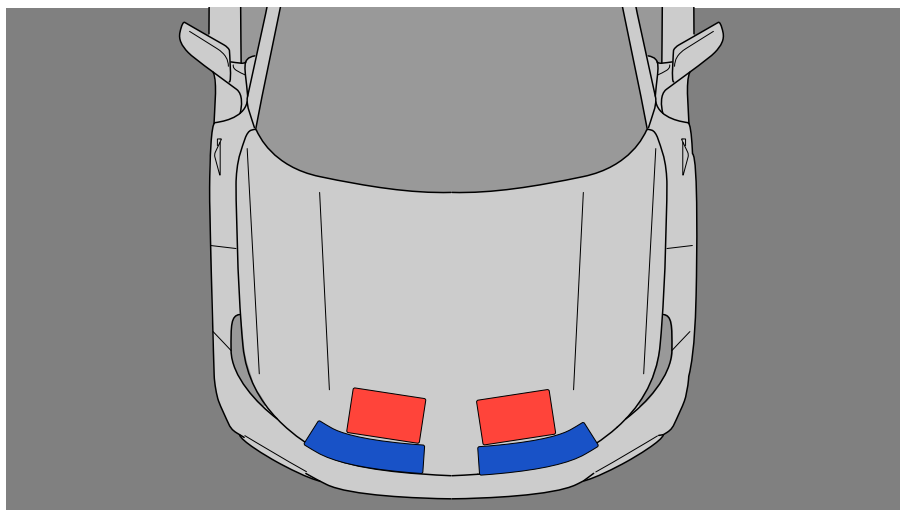

警告

www.carobook.com

- 挤压危险！确保机舱盖下方的闭合路径不受阻挡，否则存在人身伤害风险。
- 驾车前，确保机舱盖完全关闭，两侧锁完全上锁，否则可能导致机舱盖突然打开，造成事故。
- 请勿在车辆行驶过程中打开机舱盖。

注意

- 仅向图示的蓝色区域施加压力。向红色区域施加压力可能造成机舱盖凹陷。
- 为避免刮蹭，手中勿携带任何物品（例如车钥匙）。珠宝首饰也会造成刮蹭。

自行保养

机舱室

一、油液加注口位置

序号	名称	序号	名称
1	洗涤液加注口	4	制动液储液壶
2	增程器膨胀水箱	5	动力电池与驱动电机集成膨胀水箱
3	机油加注口		

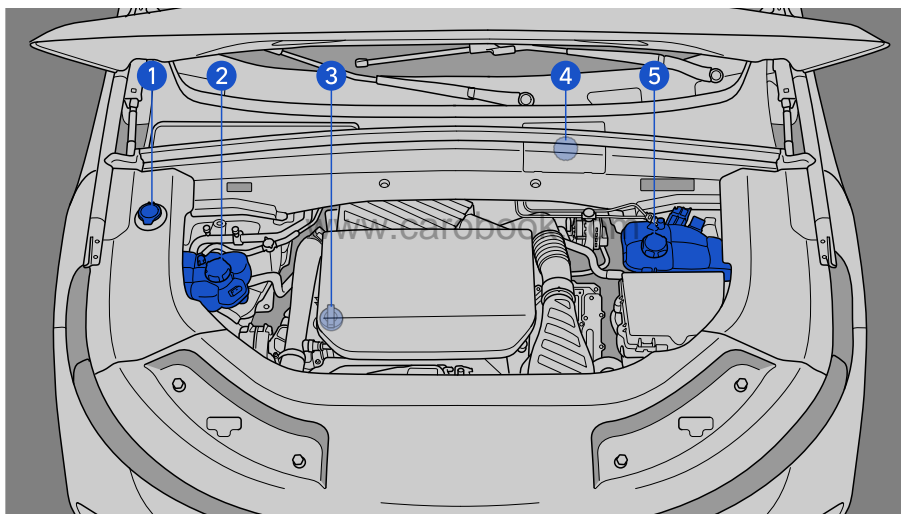

二、机油油位

机油油位异常时，中控屏会显示机油压力低指示灯, 同时显示“机油压力低，请联系理想汽车客服中心”提示信息，请将车辆停放在安全地点，然后联系理想汽车客服中心，若继续驾驶车辆可能会有危险！

三、冷却液

增程器冷却液液位异常时，中控屏会显示“增程器冷却液液位低，请联系理想汽车客服中心”提示信息，请将车辆停放在安全地点，然后联系理想汽车客服中心，若继续驾驶车辆可能会有危险！

电池电机冷却液液位异常时，中控屏会显示“驱动电机冷却液液位低，请联系理想汽车客服中心”提示信息，请将车辆停放在安全地点，然后联系理想汽车客服中心，若继续驾驶车辆可能会有危险！

四、制动液

制动液液位异常时，中控屏会显示制动系统故障警告灯 (⚠️)，同时显示“制动液液位低”提示信息，请小心驾驶车辆，并立即联系理想汽车客服中心或前往理想汽车服务中心处理，避免车辆损坏或意外事故发生。

五、洗涤液

洗涤液液位过低时，中控屏瓶会显示洗涤液液位指示灯 (🚰)，同时显示“洗涤液液位低”提示信息。

出现液位低报警时，请按以下步骤添加洗涤液：

1. [打开机舱盖](#)。
2. 打开洗涤液壶盖。

自行保养

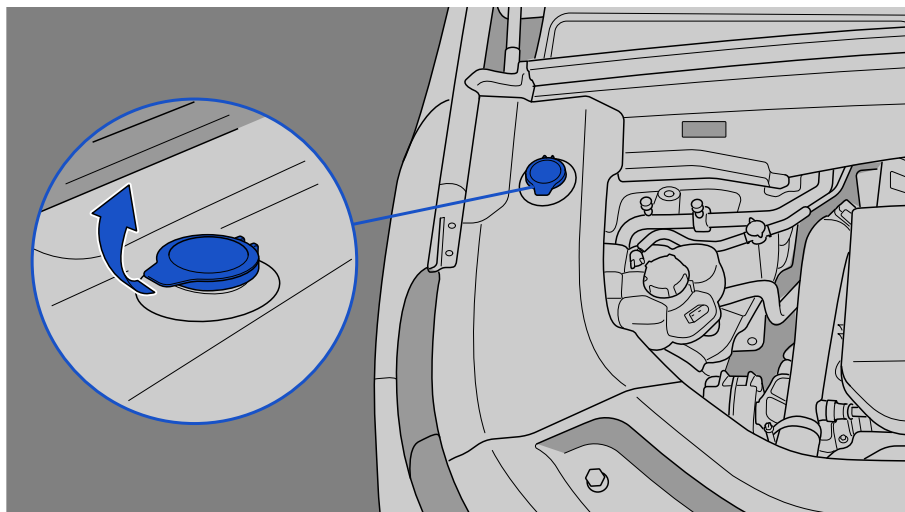

3. 加注洗涤液，直至看到液位达到加注口下。

www.carobook.com

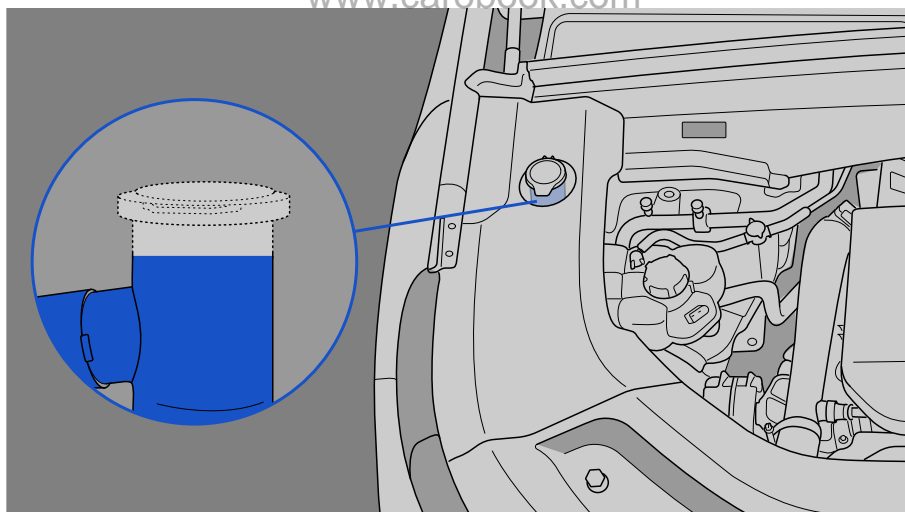

4. 关闭洗涤液壶盖。

5. [关闭机舱盖。](#)

警告

- 请勿在车辆行驶后立即打开增程器、驱动电机与动力电池集成膨胀水箱盖，避免烫伤。
- 请勿在车辆行驶后立即触摸机舱内零部件，避免烫伤。
- 请勿将纸张或抹布等易燃物放置在机舱室内。
- 请勿使用不符合理想汽车标准的油液。
- 请勿使油液液位处于正常加注范围之外。
- 请勿长接触或反复接触使用过的机油，避免引起诸如皮炎和皮肤癌等皮肤疾病。
- 请勿靠近风扇和皮带等可能运动的零部件，避免因手、衣服、工具突然卷入而导致人身伤害或车辆损坏。

蓄电池

一、警示标志信息及说明



二、位置

蓄电池位于后备厢左侧，取出蓄电池检修口盖即可看到。

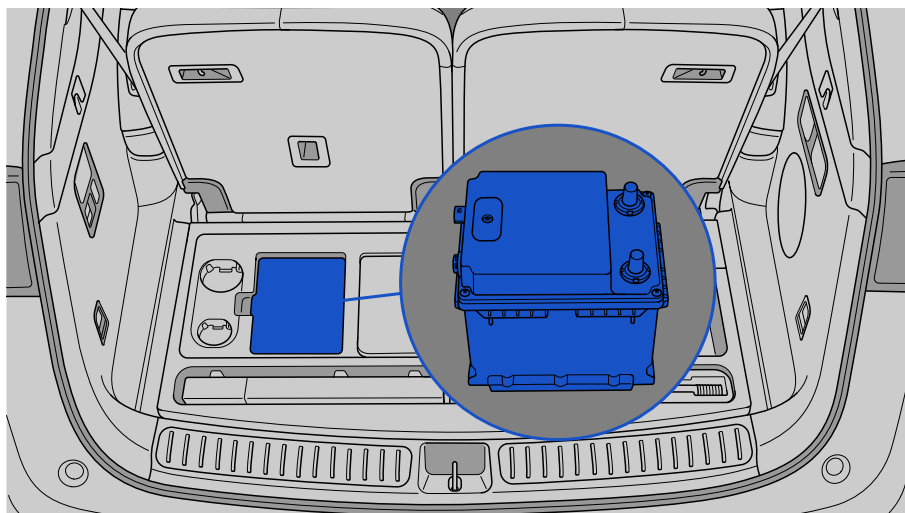

三、检修口盖

www.carobook.com

1. 拆下行李垫。
2. 向上取出蓄电池检修口盖。

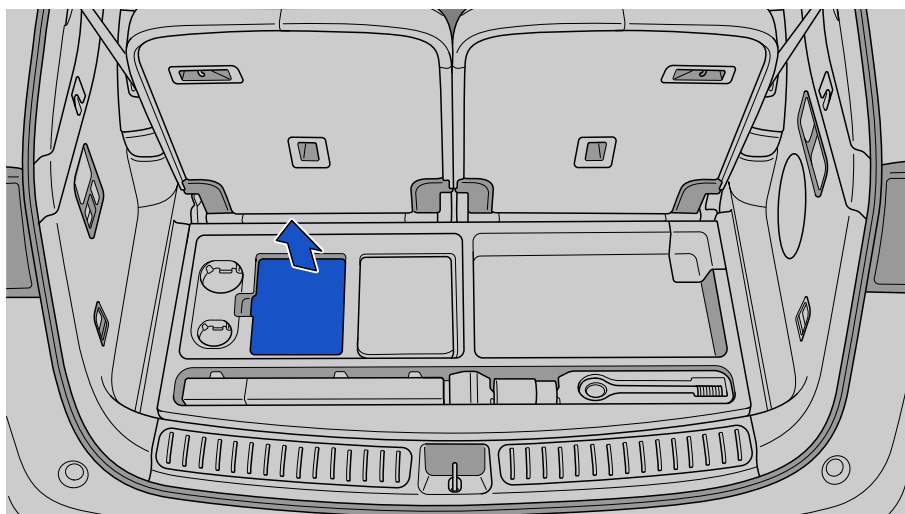

四、智能充电功能

车辆检测到蓄电池电压过低时，智能充电功能被触发，将通过动力电池给蓄电池充电。因此车辆被放置后再次启动车辆时，中控屏显示的续航里程会减少，属于正常现象。

⚠ 注意

- 本车辆使用磷酸铁锂蓄电池，请勿外接电源给蓄电池进行充电，避免损坏蓄电池。
- 禁止对其他车辆或其他车辆对本车辆进行跨接启动操作，避免损坏蓄电池。

⚠ 提示

需要更换蓄电池时，请联系理想汽车客服中心。

激光雷达

为保证激光雷达的正常工作，请定期对激光雷达收发窗口进行清洗。

经常清洗是保护激光雷达收发窗口免受有害环境影响的最好方法，清洗时间间隔取决于诸多因素（例如：使用频率、车辆存放在停车场树下、季节、气候条件、环境影响等）。昆虫残渍、鸟粪、树脂、路面灰尘和工业灰尘、沥青、煤烟粒、化雪盐或其他侵蚀性沉积物在收发窗口上附着愈久，其损害作用就愈大。温度过高（例如：强力的阳光照射等）也会加剧侵蚀作用。在发现激光雷达收发窗口有上述腐蚀性物质后，应立即清除。因此可能需要每周清洗一次，但在某些情况下也可以每月清洗一次。

⚠ 警告

只可在车辆电源关闭且激光雷达已关闭的情况下清洗，否则可能会有发生事故的危險。

一、手动清洗

- 在清洗前，先用足够的清水软化粗污染物。
- 使用干净的抗静电微纤维软布清洁，用清水或柔性肥皂液将软布沾湿（柔性肥皂液：一公升水最多加两汤勺中性肥皂液）。
- 对于顽固污垢（例如：昆虫残渍），先用香波软化，再用清水清除。

自行保养

- 为避免视窗表面受到损伤，清洗时不要用强压力。
- 用小扫帚清除积雪，清除积冰时宜使用非溶剂型除冰喷剂，不要用高压水枪和除冰铲清除冰雪。

⚠ 注意

- 请勿在干燥状态摩擦激光雷达收发窗口，绝对不要使用有打磨效果的清洗剂清洗，否则有刮伤或开裂危险。
- 请勿使用含酒精或含溶剂的清洁剂（例如：硝基稀释剂、冷却清洁剂、燃油等）清洗，否则收发窗口有开裂风险。
- 请勿使用玻璃清洗剂清洗。

二、高压清洗机清洗

使用高压清洗机时，务必遵守其操作说明，特别是压力、喷射距离，并且水温不能超过 60℃。距离太小、压力太高或者温度太高都会对收发窗口造成损坏或导致日后的损坏。不要将清洗射流直接对准激光雷达收发窗口，至少保持 40cm 的间距。不要用高压清洗装置长时间清洗激光雷达收发窗口。

三、自动洗车装置清洗

在车辆进行自动洗车时，需要提前告诉清洗设备的操作人员车顶有激光雷达，以评估是否需要在清洗时避让激光雷达。请优先选择不带刷子的自动清洗装置。

⚠ 警告

- 在使用时，激光雷达收发窗口的表面可能发烫，有烫伤危险！
- 在正确使用情况下，该激光不会构成危险。为避免有害的激光辐射泄露，对人的眼睛造成安全风险，禁止使用规定之外的控件、调节方法或工作步骤，禁止私自拆开或改装激光雷达。
- 只能在理想汽车服务中心维修激光雷达，错误的修理可能导致功能受限甚至损伤眼睛。

⚠ 注意

- 请勿在激光雷达收发窗口处粘贴标签、堆积物或者其他类似物体遮挡，否则会影响探测效果。
- 请勿用手触摸激光雷达收发窗口，以免收发窗口沾上指印或污物。如果收发窗口已经沾上污渍，请按照清洗方法清洗脏污。
- 请勿用坚硬或锋利物体接触激光雷达收发窗口，以免收发窗口产生划痕。

轮胎

根据保养计划和胎面磨损情况，更换轮胎或进行轮胎换位。

一、轮胎使用

您的车辆装备了 21 寸车轮和轮胎，请您仔细阅读以下内容。

本车型 21 寸车轮较其它尺寸车轮相比，车轮直径更大，轮胎胎面更宽，轮胎高宽比（轮胎胎侧高度）更小。这些尺寸的变化不仅使整车外观变得更加豪华动感，更大大提高了驾驶的操控性。

然而，由于 21 寸轮胎胎侧高度较低，在碰撞凸起或凹陷的障碍物时可能会出现因轮胎在障碍物与轮辋凸缘之间被严重挤压变形而造成的胎体帘线断裂现象，从而导致轮胎胎侧鼓包或开裂的安全隐患。同时也可能出现因冲击而造成车轮轮辋处变形或开裂的安全隐患。因此，为了确保您驾驶的安全性及舒适性，在您充分享受驾驶乐趣之前，我们提醒您为了您及家人的安全，请您认真阅读并严格按照以下注意事项驾驶车辆：

- 选择路况良好的路面行驶。
- 选择正确规范的车位停车，严禁以冲撞方式上街沿或台阶。
- 驾驶过程中请集中注意力，及时避让前方凸起或凹陷的障碍物，如无法避免，请务必降低车速，慢速通过。
- 定期经常检查轮胎和车轮是否有异常现象，包括轮胎胎面和内外侧。确保轮胎气压长期处于规定的范围内。如发生胎侧鼓包或车轮轮辋变形，请前往理想汽车服务中心进行更换。

二、胎纹深度

磨损标记分别在轮胎圆周上，法定最低深度为 1.6mm。

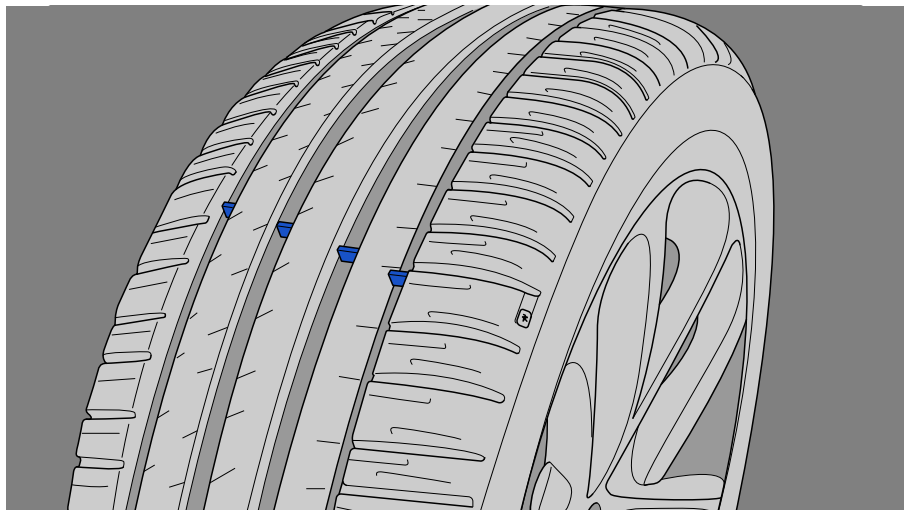

提示

www.carobook.com

轮胎磨损至磨损标记位置时，请及时更换轮胎。

三、检查轮胎

为了您行车安全，请定期对轮胎进行以下检查，如发现或怀疑轮胎损坏或异常时，请联系理想汽车客服中心重新对轮胎进行检查，必要时更换轮胎。

1. 检查胎面是否偏磨，同时移除胎面上的异物（例如石头、玻璃等）。
2. 经常检查轮胎的损伤情况（扎伤、切口、撕裂和鼓包）。
3. 检查胎面是否磨损到漏出磨损标记。
4. 若轮胎气门嘴盖遗失请尽快配上。
5. 防止轮胎接触机油、油脂或燃油。

警告

- 请勿使用翻新轮胎、旧轮胎或有缺陷的轮胎。

警告

- 请勿混用制造商、型号、花纹或季节不同的轮胎。
- 务必使用符合原厂零部件规格的轮胎，若需要更换轮胎或轮胎换位，请联系理想汽车客服中心。
- 更换轮胎时必须成对更换，只更换一个轮胎会严重地影响车辆的操纵性。
- 更换轮胎后必须对轮胎进行动平衡检查。
- 受损轮胎可能会失去轮胎气压，这可能导致丧失对车辆的控制，存在事故危险。车辆行驶期间出现轮胎损坏时请立刻减速并停车，检查车轮和轮胎，并及时联系理想汽车客服中心。不要修理损坏的轮胎，而是将其更换。
- 由于快速驶过障碍物，例如冲上路缘、道路破损等，均可能造成轮胎损坏。较大的车轮具有较小的轮胎横截面，轮胎横截面较小时轮胎损坏的危险会增大，有事故危险和物品损坏的危险，尽量绕行障碍物或者缓慢地小心驶过。

四、冬季轮胎

建议冬季在道路上行驶时使用冬季轮胎。冬季轮胎在路面冰雪覆盖时仍然有良好的抓地性能，特殊的胎面胶设计，让轮胎受到较小的低温环境影响，制动能力优良，保证了车辆的行车安全。

安装冬季轮胎时，务必四个轮同时安装冬季轮胎，而且四个车轮必须采用相同直径、品牌、结构和胎纹的冬季轮胎。

警告

- 冬季轮胎的最高车速比较低，请勿超过轮胎允许的最高速度。
- 冬季轮胎胎面要留有足够的胎纹深度（胎纹深度不能低于 4mm；低于 4mm 时冬季适用性受限）。

五、存放轮胎

更换轮胎后，请将不使用的轮胎妥善存放：

1. 请务必将轮胎存放在凉爽、干燥、背光的地方。
2. 不带轮辋的轮胎应直立存放。

自行保养

3. 防止轮胎沾染机油、油脂、燃油和溶剂。
4. 清除轮胎上的污垢。

六、轮胎换位

为保证轮胎磨损均匀、延长轮胎使用寿命，建议每行驶约 10,000km，按图示顺序进行轮胎换位。

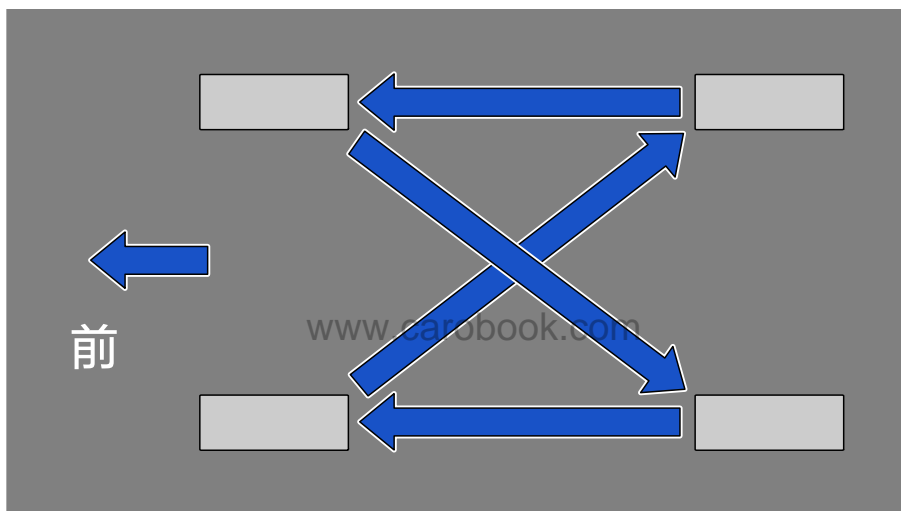

⚠ 注意

车轮换位、更换车轮或胎压监测传感器后，中控屏会显示“胎压传感器异常，请联系理想汽车客服中心”报警信息，请驾驶车辆前往理想汽车服务中心进行胎压传感器匹配。

轮胎气压

一、气压标签

轮胎气压标签位于驾驶员侧 B 柱上，标签所示的轮胎气压为冷态胎压值。

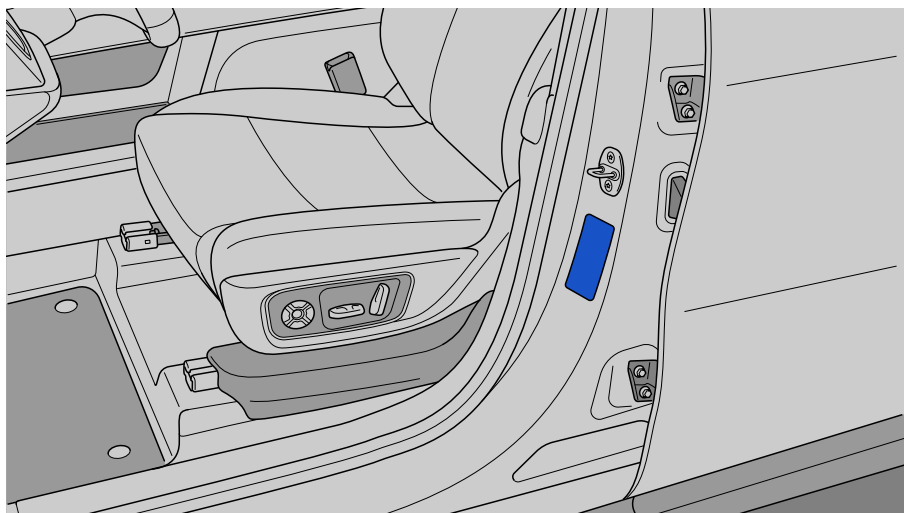

二、检查

www.carobook.com

建议每月至少检查一次轮胎气压，可通过中控屏上显示的胎压信息或充气泵上的胎压表进行检查。

检查轮胎气压时请遵守下列事项：

1. 车辆已经停放至少 3 小时或行驶里程未超过 1.5km，此时能得到更准确的冷态轮胎气压。
2. 行驶过程中轮胎会产生热量，轮胎气压升高是正常现象，请勿在长时间行驶之后马上检查轮胎气压。

三、异常状况

轮胎气压异常可能出现以下情况：

1. 驾驶舒适性降低、操纵性差。
2. 轮胎异常磨损。
3. 安全性降低。

自行保养

⚠ 注意

- 当轮胎泄气时，请将车辆停放在安全地点，并立即联系理想汽车客服中心。
- 请勿使用补胎液修补静音轮胎，否则将会导致轮胎静音功能失效；如需修补轮胎请联系理想汽车客服中心。

车轮

车轮出现变形、开裂或严重腐蚀时，应及时进行更换，否则可能因车轮故障引发车辆失控。

一、车轮选择

更换车轮时，应注意确保更换的车轮具有和原车轮相同的承载能力、规格尺寸，理想汽车服务中心可提供用于更换的车轮。不建议使用：

1. 不同规格或类型的车轮。
2. 旧车轮。
3. 矫正后的车轮。

www.carobook.com

二、车轮更换

1. 务必使用理想汽车指定的车轮螺母或专为铝制轮毂设计的同等产品。
2. 做动平衡时，请使用理想汽车指定的平衡块或同等产品。

⚠ 注意

- 车轮的维修或更换，可能影响胎压监测系统的正常工作。因此，在需要维修或更换车轮时，请联系理想汽车客服中心。
- 确保使用理想汽车指定或同等规格的零部件。

空调滤清器

请定期更换空调滤清器，以保持空调出风质量。

一、拆卸空调滤清器

1. 打开手套箱。
2. 拆卸手套箱卡销（左右两侧拆卸方式相同，以右侧卡销为例）：使用合适工具沿指示 1 方向旋转，再沿指示 2 方向取下。

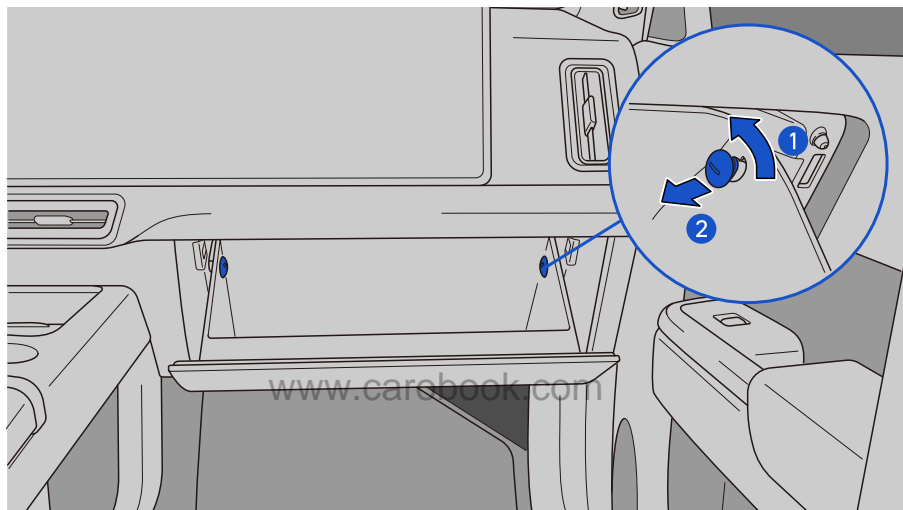

3. 脱开锁舌连接，取下空调滤清器盖。

自行保养

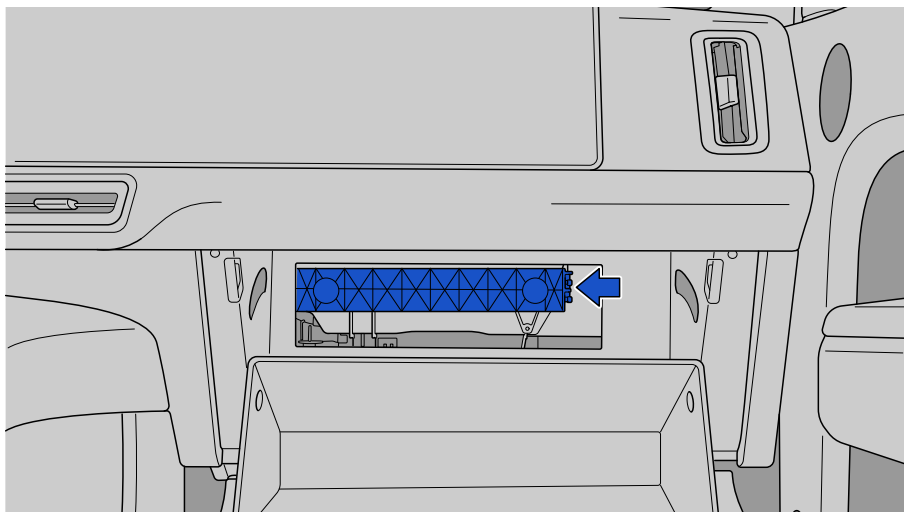

4. 取出空调滤清器。安装时，空调滤清器上的“↓”标记应朝下。

www.carobook.com

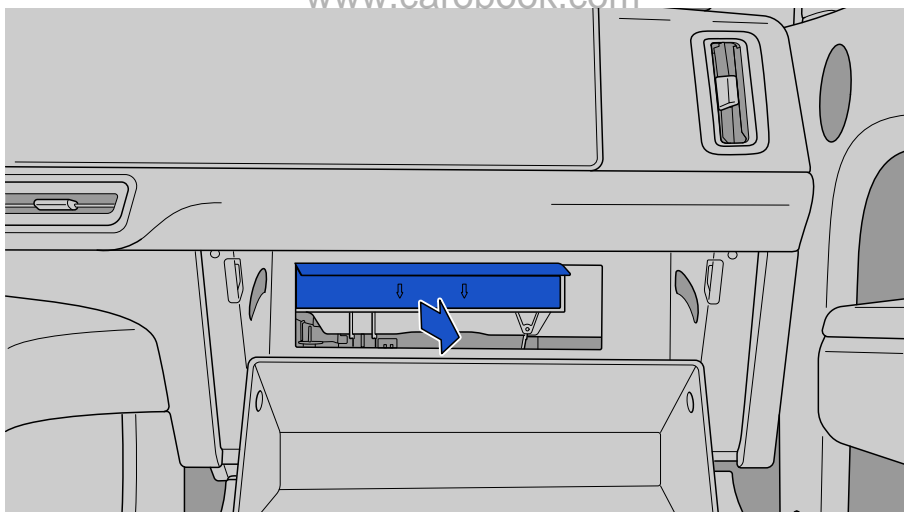

5. 安装以倒序进行。

二、空调滤清器的更换时间

根据保养计划，检查并更换空调滤清器。如果车辆在多尘地区或交通繁忙地区行驶，建议缩短空调滤清器更换周期。

如果出风口的气流明显减弱，可能是空调滤清器被堵塞。请检查空调滤清器，必要时进行更换。

注意

使用空调系统前，确保已正确安装空调滤清器，避免损坏空调系统。

挡风玻璃雨刮

如果雨刮器刮水不正常或出现磨损，请用温和的清洁剂对挡风玻璃和雨刮器进行清洁，然后使用清水进行冲洗并及时更换。

一、前雨刮器更换

www.carobook.com

1. 开启[前雨刮器维护模式](#)。
2. 用较厚的毛巾垫在雨刮臂下部的挡风玻璃处，防止雨刮臂意外回弹损坏挡风玻璃，然后完全提起雨刮臂。

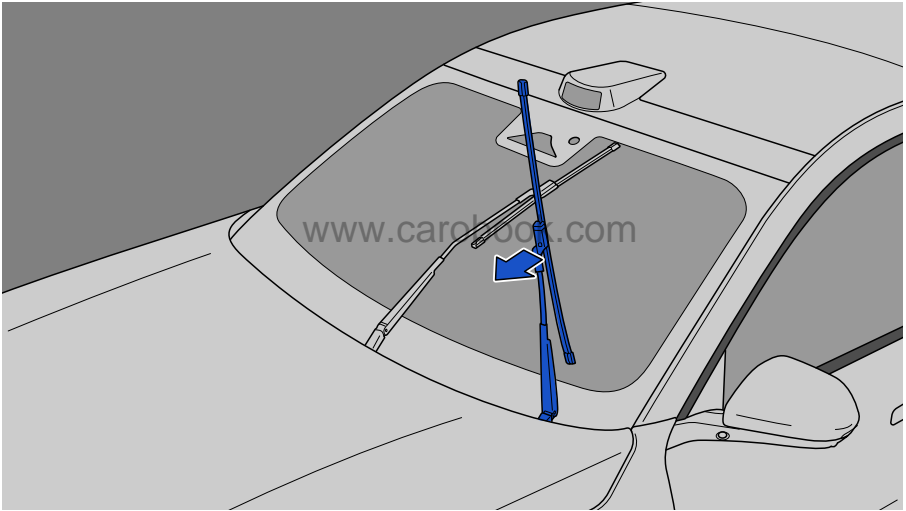

3. 先沿指示 1 方向按压雨刮器锁止按钮，再沿指示 2 方向取下雨刮器。

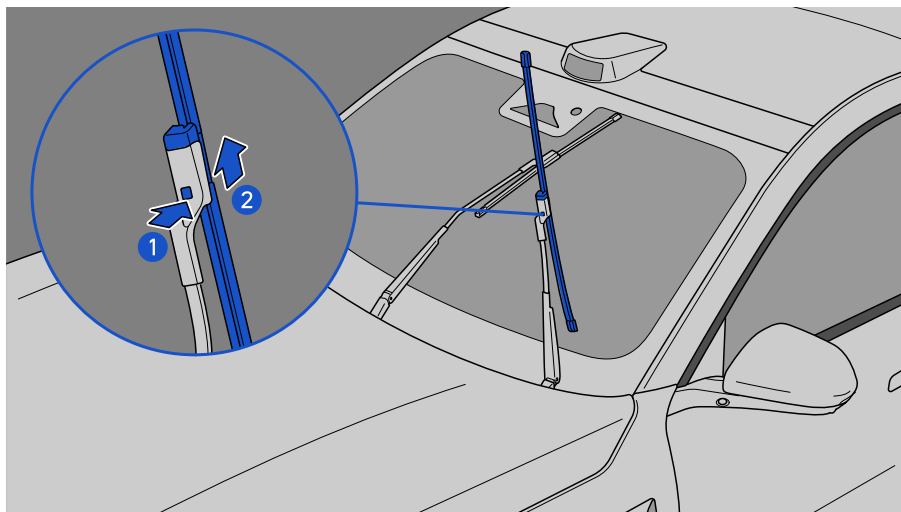

4. 更换雨刮器后，将雨刮器臂轻轻放回挡风玻璃上。
5. 关闭雨刮器维护模式。

二、后雨刮器更换

1. 开启后雨刮器维护模式。
2. 用较厚的毛巾垫在雨刮臂下部的挡风玻璃处，防止雨刮臂意外回弹损坏挡风玻璃，然后完全提起雨刮臂。

自行保养

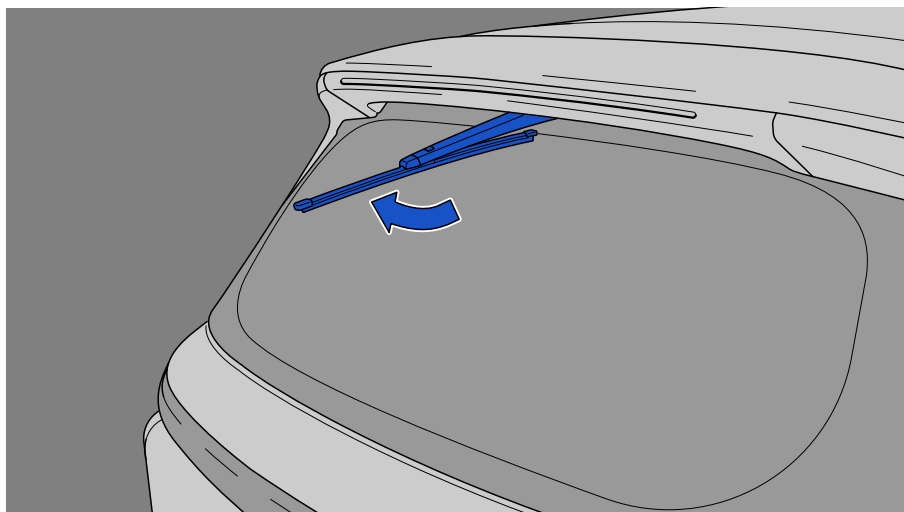

3. 先沿指示 1 方向按压雨刮器锁止按钮，再沿指示 2 方向取下雨刮器。

www.carobook.com

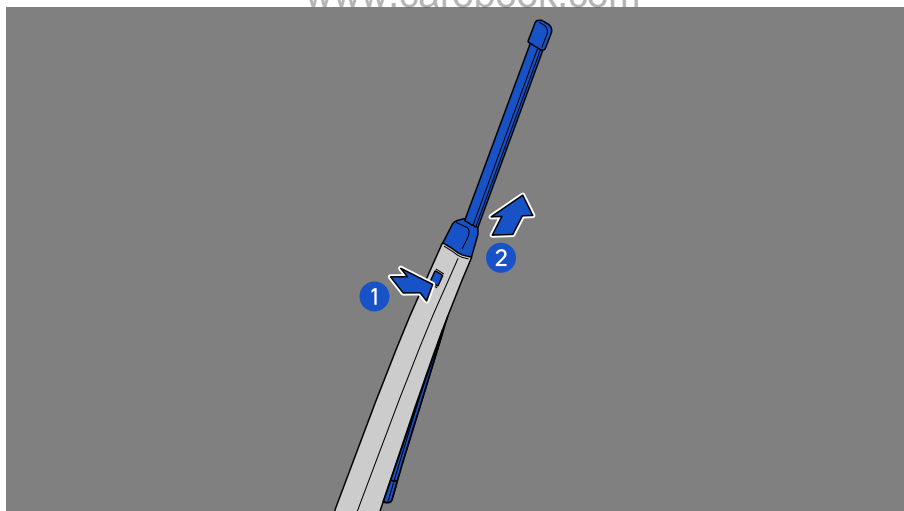

4. 更换雨刮器后，将雨刮器臂轻轻放回挡风玻璃上。

5. 关闭雨刮器维护模式。

 注意

- 请勿使雨刮器接触汽油、煤油、油漆稀释剂或其它溶剂，避免损坏。
- 请勿摇动雨刮器臂，避免损坏雨刮器臂及其它零部件。
- 请勿用力放下雨刮器臂，避免损坏挡风玻璃。

智能钥匙电池

在电池电量过低或耗尽时，请更换新的电池，否则智能钥匙部分功能将会受到限制（例如启动系统、遥控功能无法正常使用等）。

一、需要准备的物品

1. 电池（型号:CR2032）
2. 曲别针

二、更换电池

www.carobook.com

智能钥匙后盖通过 8 个卡扣与钥匙连接，可通过曲别针打开后盖进行智能钥匙电池更换。



1. 将智能钥匙放在柔软物体面上（logo 朝上），找到智能钥匙撬口位置，使用曲别针向下撬动，撬开一个卡扣。

www.carobook.com

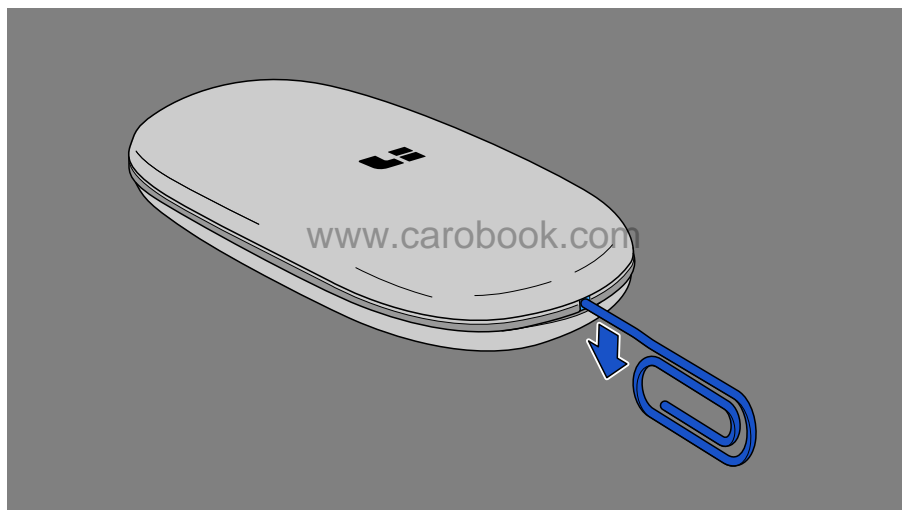

2. 使用曲别针插入撬开的缝隙沿一侧向后顺滑，直至单侧卡扣全部打开。

 提示

若缝隙较小，工具插入困难，可适当挤压智能钥匙后盖两侧。

www.carobook.com

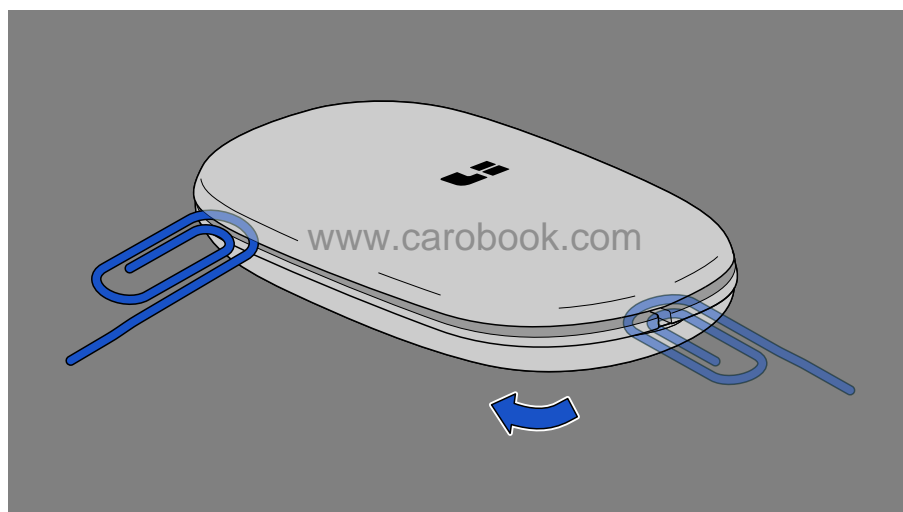

3. 使用曲别针向另一侧顺滑，拆下智能钥匙后盖。

www.carobook.com

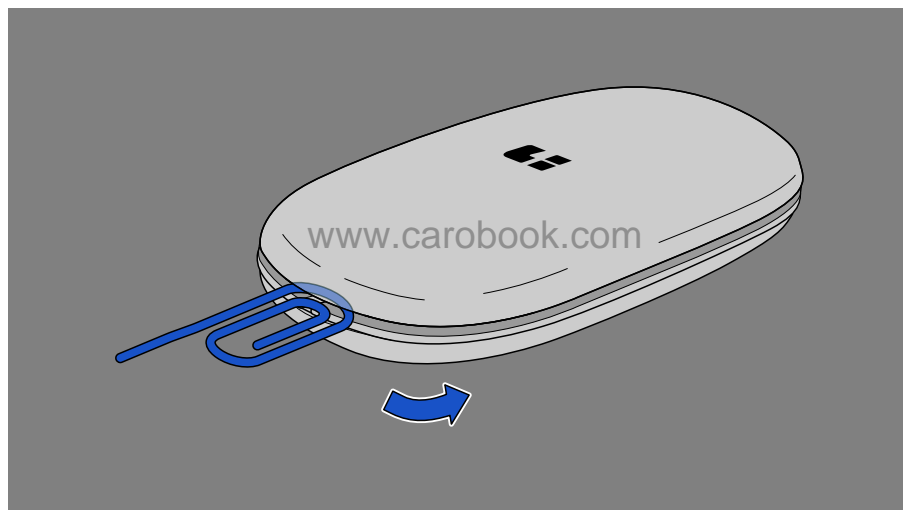

4. 使用曲别针在指示位置撬出电池盖。

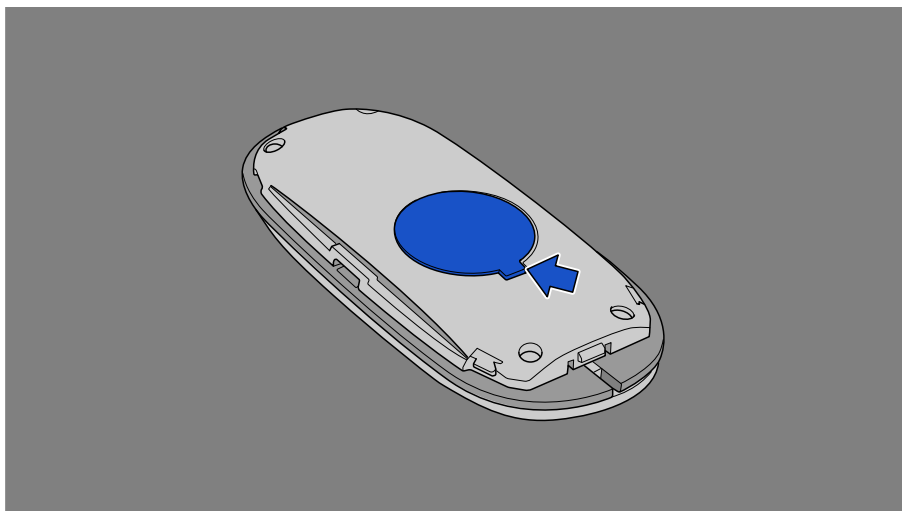

www.carobook.com

5. 取出电池并进行更换。安装电池时，确保电池正极端面朝上放置。

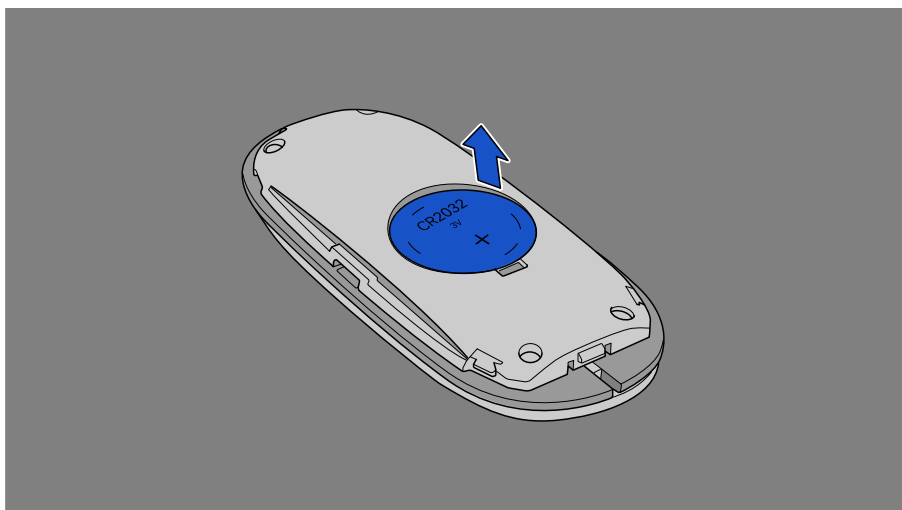

自行保养

6. 安装以相反顺序进行。

三、电池的购买和报废

1. 电池可在理想汽车服务中心、电气设备店或超市进行购买。
2. 仅使用制造商推荐型号或同等型号的电池。
3. 电池需进行回收处理，请勿随意丢弃。

警告

- 请将电池放置在儿童不能触及的地方，避免儿童吞食。
- 请勿在手上有汗或水的情况下更换电池，避免电池生锈。

提示

在需要更换电池时，建议您到理想汽车服务中心交由专业人员进行。

环保

电池含有有毒物质和腐蚀性物质，请将电量耗尽的电池送交具有资质的专业服务中心或废旧电池回收点。

检查和更换保险丝

如果有电气零部件不工作，可能是保险丝已熔断。如果发生此情况，请联系理想汽车客服中心。

请勿在车辆上私自改装或加装设备，避免车辆电气设备损坏或引发火灾等严重事故。

一、检查保险丝

若保险丝存在异常，请进行更换：

- 左侧为正常。
- 右侧为损坏，需要进行更换。

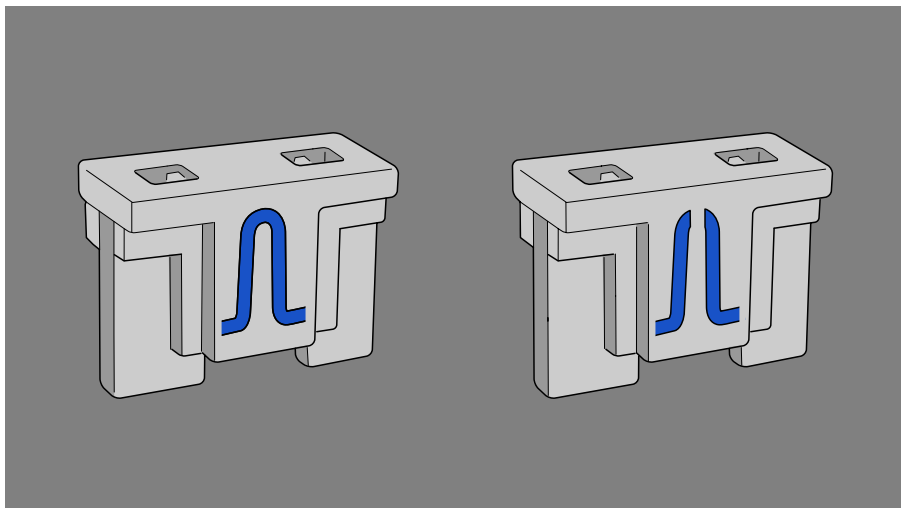

警告

www.carobook.com

- 请勿使用导线或其它导电物品替代保险丝，避免因导电物无法及时熔断而导致电路损坏甚至火灾。
- 请勿使用额定电流值高于规定值的保险丝，避免损坏电气零部件。
- 请勿改装保险丝或保险丝盒。

注意

如需更换保险丝，请联系理想汽车客服中心。

车辆长期停放

一、车辆停放场所

当车辆需要长时间停放时，尽量停放在平坦的路段。建议您停放在干燥通风且远离热源的环境下，使用车衣进行遮罩，这样有助于减缓橡胶零部件和漆面的老化。

车辆长期停放

二、环境温度

为了保持车辆良好的性能，请避免将车辆暴露在高于 55℃或低于-30℃的环境下超过 24 小时。

三、蓄电池

车辆具有智能充电功能，因此在车辆长期停放时无需断开蓄电池负极线束。

四、动力电池

请勿让动力电池完全放电，即使车辆不行驶，动力电池也会持续缓慢放电，为车载电子设备供电。这种情况下，请保证您车辆的动力电池具有足够电量。

车辆长期停放前，确认动力电池的电量处于较充足范围（50%~80%）。

每停放三个月必须进行一次维护，将动力电池电量充至 80%，再将车辆停放。

车辆停放时间超过三个月，需在使用前确认无动力电池相关警告灯点亮或警示信息，若有，请联系理想汽车客服中心。

www.carobook.com

当动力电池电量过低时，系统会通过理想汽车 APP 提醒用户对动力电池进行充电。

五、低功耗模式

长时间不用车，动力电池电量非常低时，进入低功耗模式。此时将切断所有用电器供电，保护动力电池。

进入低功耗模式后，中控屏进入深度睡眠状态（例如：5G 模块连接关闭、安卓系统待机关闭等），同时以下功能停止使用：

- 蓄电池智能充电功能。
- 无钥匙进入功能。
- 迎宾功能。
- 拖车检测。
- 远程控制。

车辆启动后，退出低功耗模式，此时车辆功能恢复正常。

⚠ 注意

车辆在长时间停放过程中，可能会出现自动唤醒的现象，这是智能充电的正常现象，并非车辆故障。

⚠ 提示

进入低功耗模式时，系统会通过理想汽车 APP 通知用户车辆已进入低功耗模式。

随车工具

随车工具位于后备厢工具箱内：

序号	名称	序号	名称
1	应急工具包	3	拖车钩
2	警示牌		

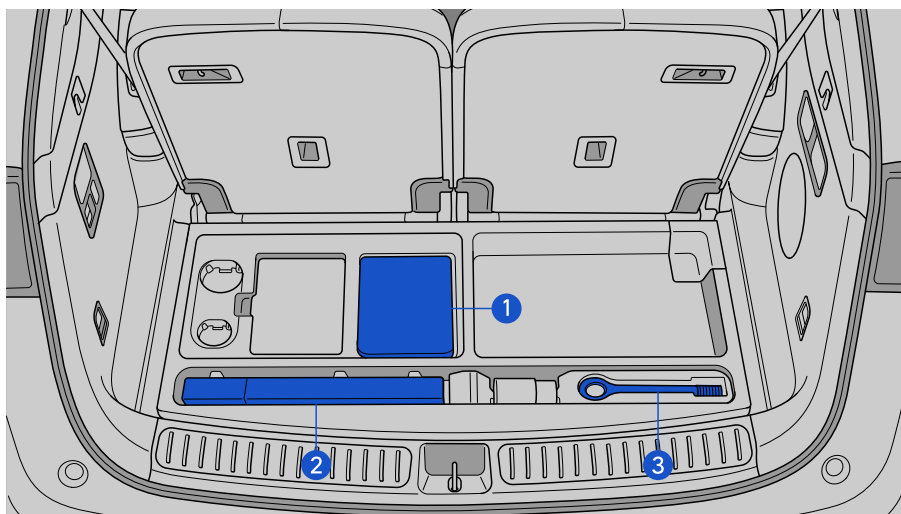

紧急情况下应采取的措施

危险警告灯

一、危险警告灯开关

按压危险警告灯开关，所有转向信号灯及安全驾驶交互屏内的转向指示灯同时闪烁，再次按压熄灭。

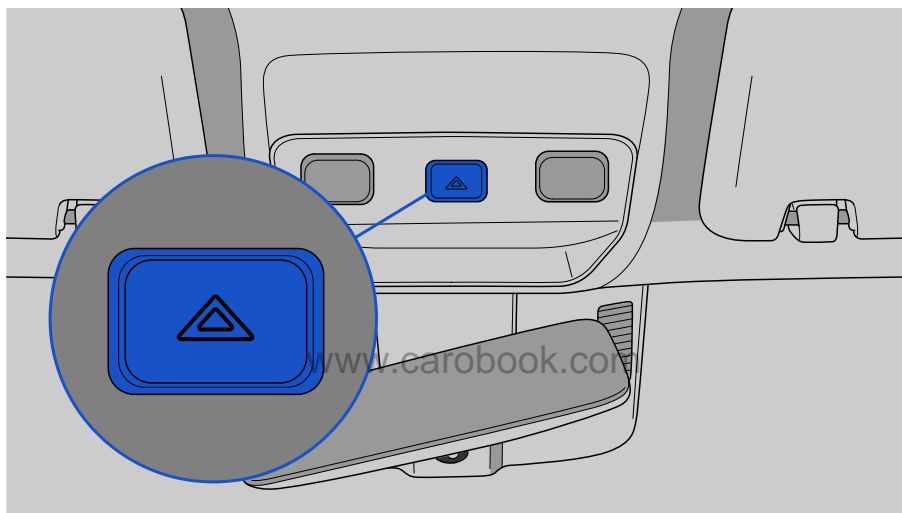

⚠ 提示

车辆电源模式处于任意模式时，危险警告灯均会工作，若车辆电源关闭时使用，会消耗蓄电池电量，当不需要使用时请关闭。

二、紧急制动触发危险警告灯

在车辆行驶状态下，若发生紧急制动，将触发危险警告灯，所有转向信号灯至少闪烁3次后熄灭。

三、碰撞事故触发危险警告灯

在车辆发生碰撞事故后，将触发危险警告灯，所有转向信号灯开始闪烁。若需要关闭，请按压危险警告灯开关。

反光衣

行驶途中如需下车检查或处理车辆故障等，尤其是在夜间，应从后备厢的应急工具包中取出反光衣，并穿戴整齐后再下车检查处理车辆故障，以便引起路人或其他车辆驾驶员的注意。

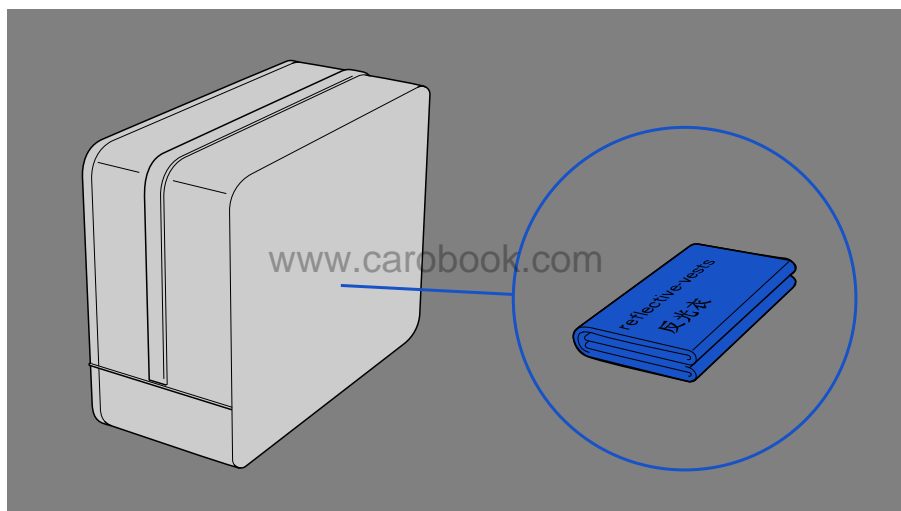

警告

- 车辆事故处理时，无论在何种光照情况下，务必按照要求穿着反光衣，引起路人或其他车辆驾驶员的注意。
- 车辆发生事故后，车辆停靠高速公路边，车上人员在等待救援的过程中应远离停放车辆，避免发生二次追尾事故。

紧急情况下应采取的措施

⚠ 提示

如反光衣破损或脏污严重（将影响反光效果），建议及时更换新的反光衣。

警示牌

按以下步骤设置警示牌：

1. 穿戴反光衣。
2. 从后备厢工具箱内取出警示牌盒。
3. 打开警示牌盒。

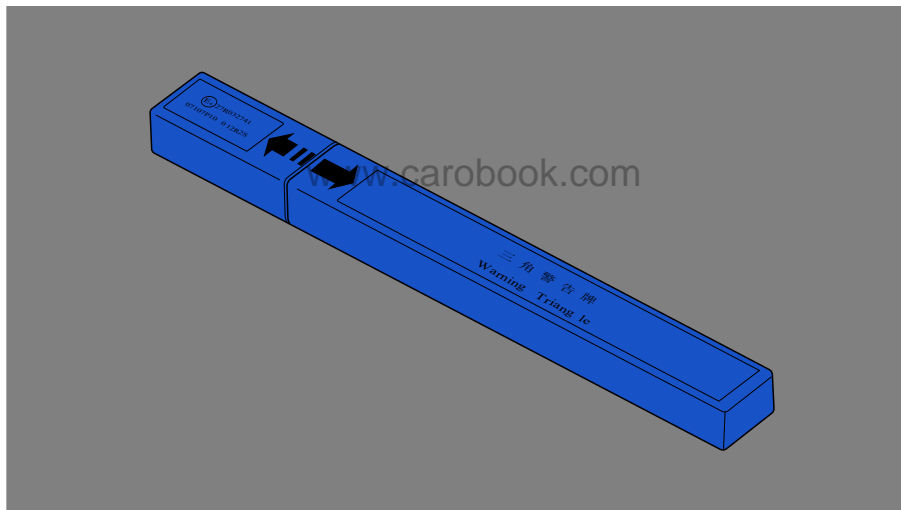

4. 取出并打开警示牌。

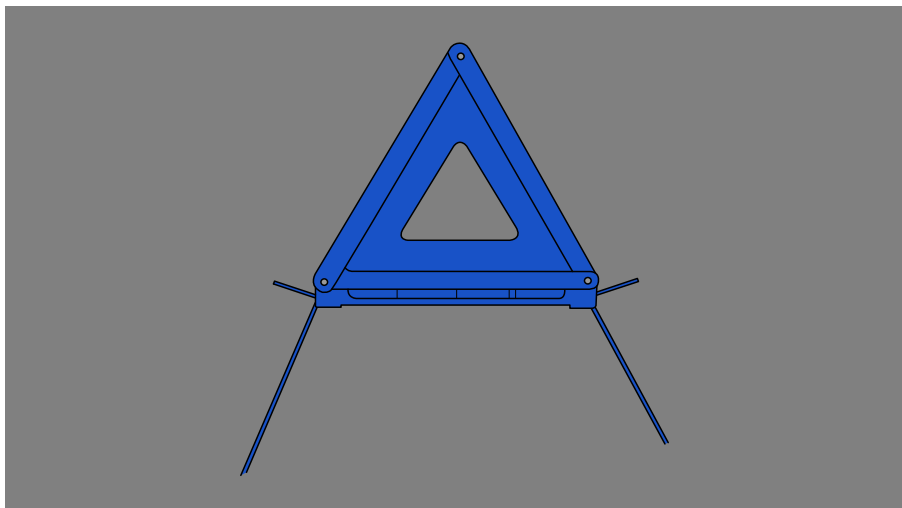

5. 放置警示牌。

www.carbook.com

在普通道路上放置警示牌时，需放置在车辆后方 50m~100m 的范围内。在高速公路上放置警示牌时，需放置在车辆后方 150m 以外的范围内。在黑夜放置警示牌时，根据相应的道路（普通道路和高速公路）放置需求上再增加 100m。若遇雨雾天气，应放置在车辆后方 200m。

警告

- 请勿在未穿戴反光衣的情况下设置警示牌。
- 请勿在设置警示牌时，不按相关法规要求进行放置。

车辆需要拖车

一、拖车前

在需要拖车前，务必联系理想汽车客服中心或专业拖车公司进行拖车。车辆出现以下情况时，表示车辆动力或传动系统可能存在故障：

1. 中控屏上显示动力系统方面的警告信息且车辆不能正常行驶。

紧急情况下应采取的措施

2. 车辆行驶过程中动力总成或传动系统附近发出异常声音。

二、拖车方式

1. 禁止使用以下方式进行长距离拖车。

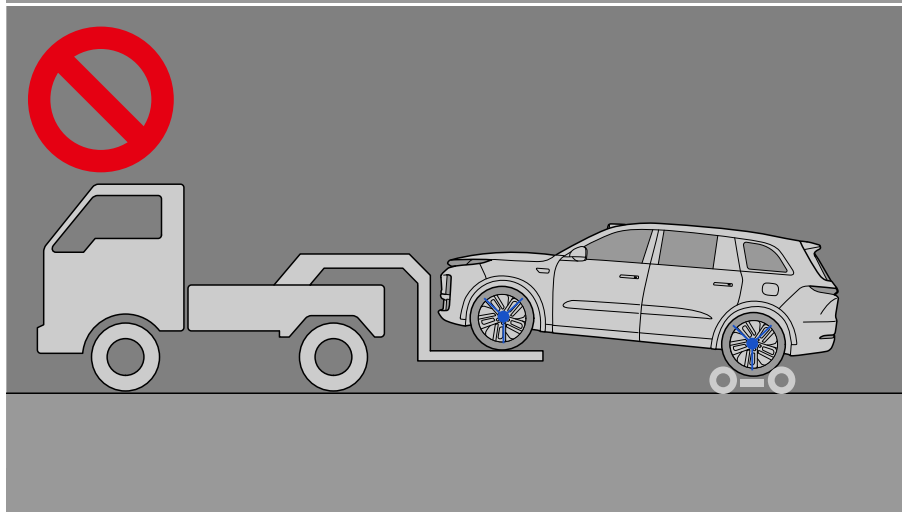
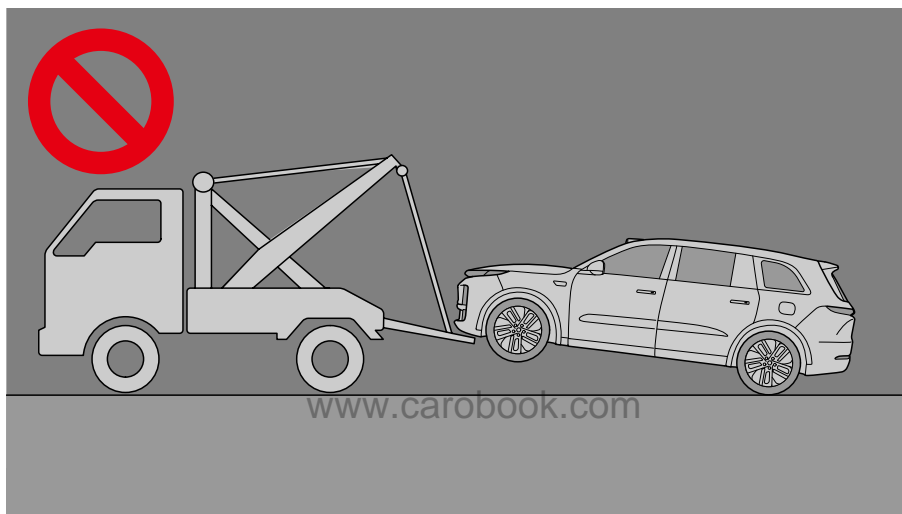

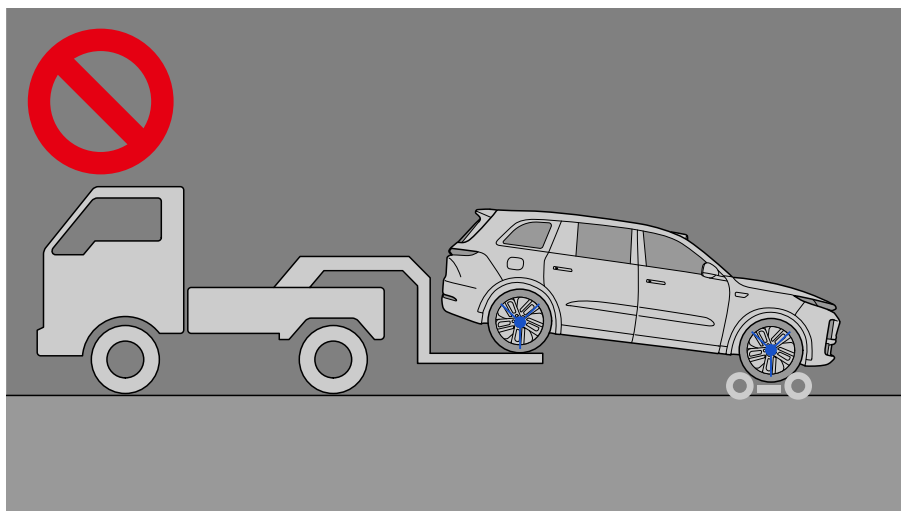

2. 车辆仅可在平板卡车上进行运输。

www.carobook.com

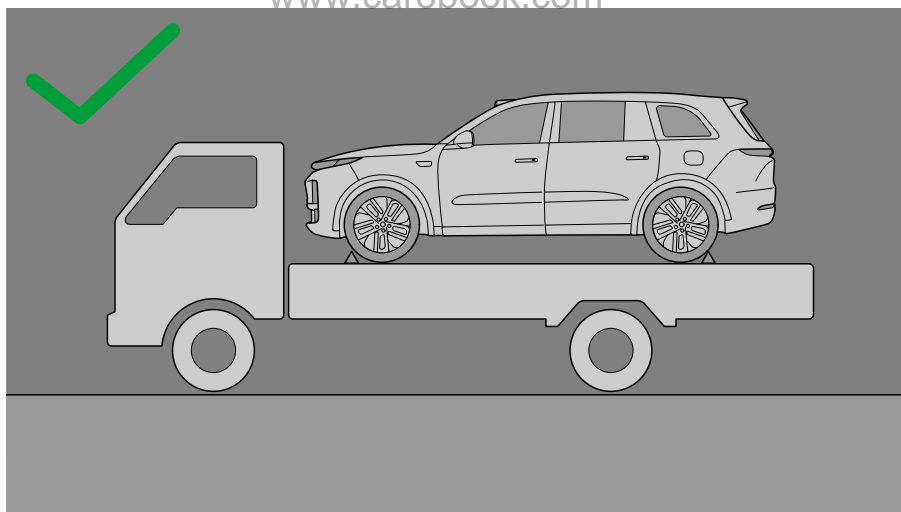

紧急情况下应采取的措施

三、拖车模式

在中控屏设置中点击“车辆”，选择“维护”，点击“拖车模式”选项，可设置拖车模式的开启与关闭。在开启拖车模式后，中控屏上显示拖车信息。



⚠ 警告

- 开启拖车模式前，请确保车辆处于稳定状态，避免溜车而引起事故发生。
- 拖车结束后，需退出拖车模式，并确保车辆处于稳定状态。

⚠ 注意

- 处于拖车模式时，轮胎可以缓慢转动（速度不得超过 5km/h），并且移动距离不能超过 5km。超出上述限制将会导致部分零件造成不可修复的损伤，而此类情况均不在质保范围内。

⚠ 注意

- 如果无法使用拖车模式，或者无法使用中控屏，那么必须使用小拖车架承载车辆，将其移至批准的运输位置。理想汽车对因车辆运输或期间导致的任何损坏，包括因使用小拖车架而导致的个人财产损失，不承担责任。

⚠ 提示

- 开启拖车模式需要将车辆挂入 P 挡并踩下制动踏板。
- 连接充电枪时，无法开启拖车模式。
- 开启拖车模式后，若连接充电枪，则会关闭拖车模式。

四、紧急拖车步骤

1. 从后备厢工具箱内取出拖车钩。
2. 按压拖车钩盖板左下角位置以打开前拖车钩盖。

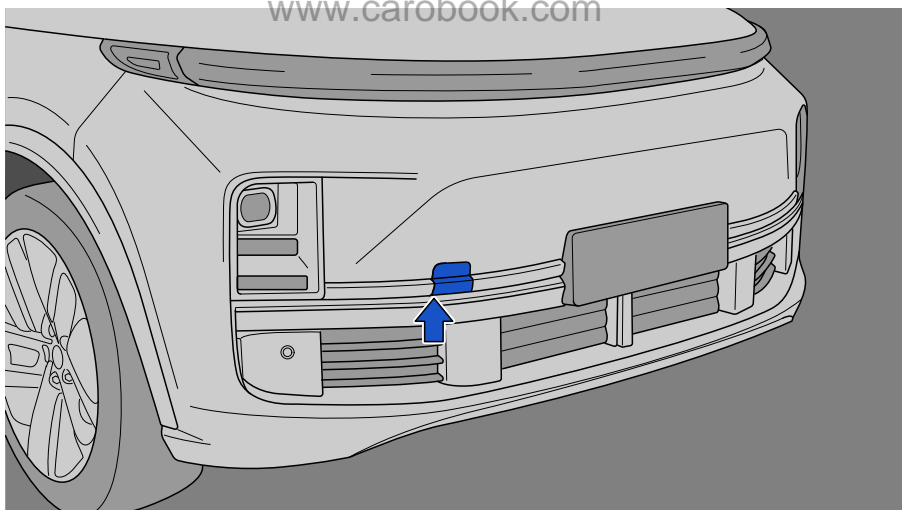

3. 将拖车钩顺时针旋入安装孔中。

紧急情况下应采取的措施

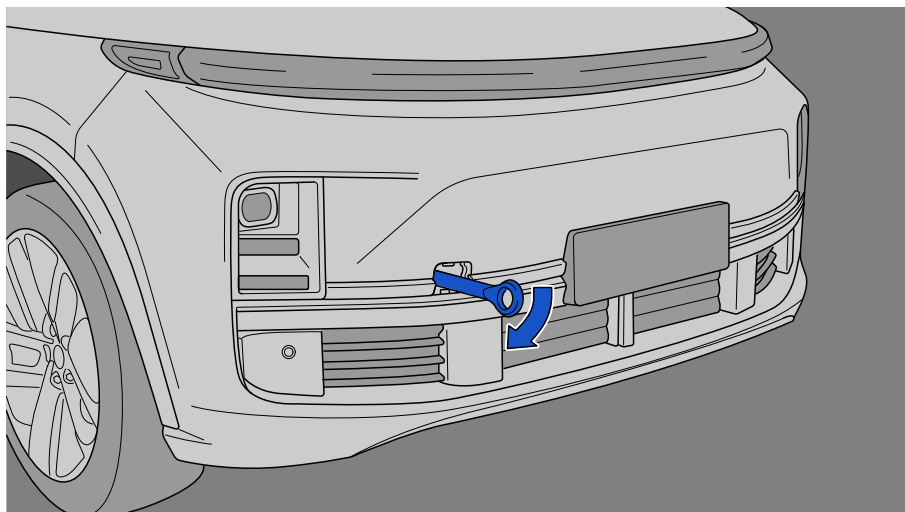

4. 使用硬金属棒等工具，将拖车钩紧固牢靠。

www.carobook.com

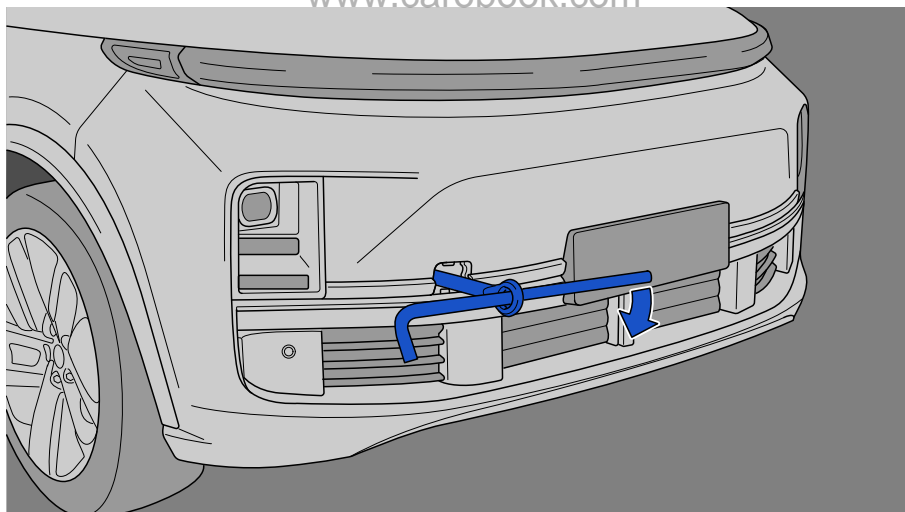

5. 将钢索或安全链固定在拖车钩上。

6. 进入故障车辆，开启拖车模式。

7. 将故障车辆拉上平板车，如图所示拴缚车辆。

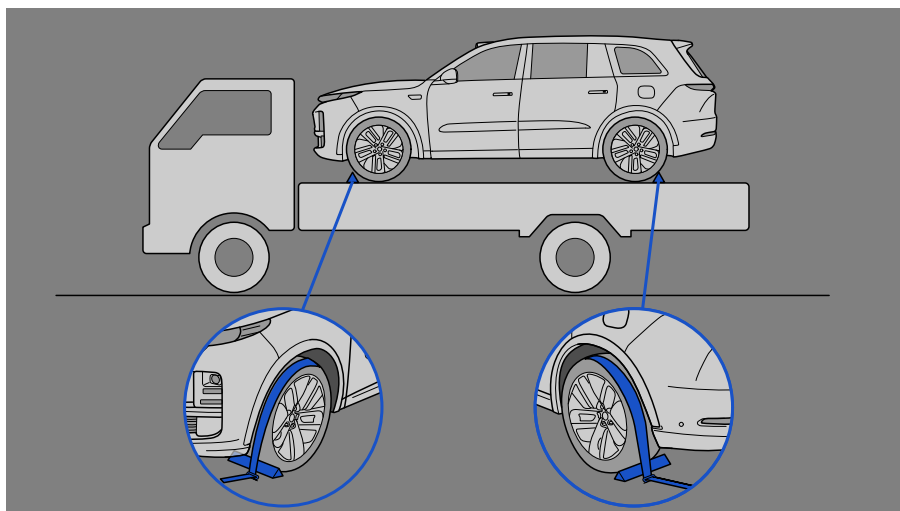

www.carobook.com

警告

- 拖车前请确认车轮、传动系、车桥、方向盘和制动器必须处于良好工作状态。
- 请勿在拖车钩未安装牢固的状态下进行拖动车辆，避免安全事故发生。
- 使用安全链或钢索拴缚车辆时，请勿拴缚过紧，避免损坏车辆。
- 在拖车过程中，请勿关闭拖车模式，牵引到平板卡车后必须束缚轮胎。
- 在确保车辆没有安全风险的前提下才可拖离现场。若车辆电池包变形、漏液、冒烟等情况下，应首先消除安全风险。

提示

- 后拖车操作方法与前拖车操作方法相同。
- 工具使用后，请及时放回车辆工具箱内。

轮胎泄气

按以下步骤检查、调整胎压：

紧急情况下应采取的措施

1. 打开危险警告灯。
2. 穿戴反光衣。
3. 放置警示牌。
4. 从后备厢工具箱内取出应急工具包。

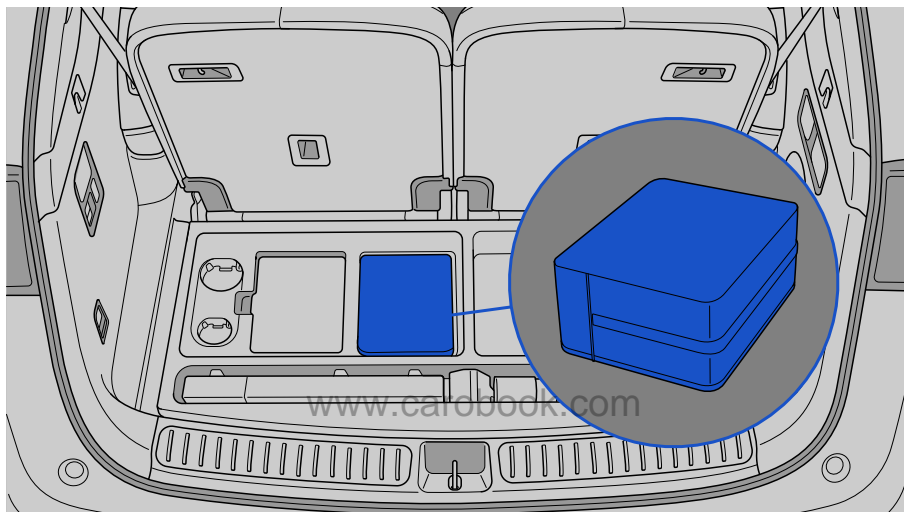

5. 从应急工具包中取出充气泵，并从充气泵底部取出电源插头 1 与充气管 2 。

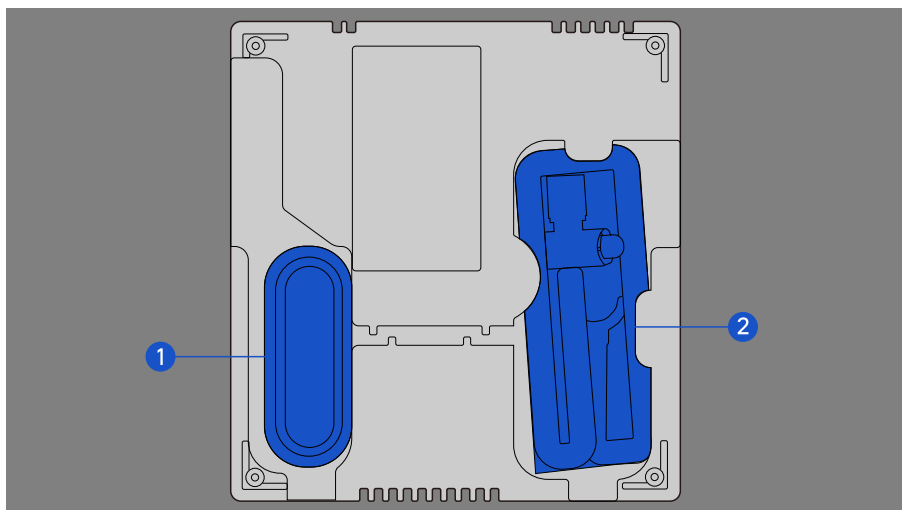

6. 拧开轮胎气门嘴盖，将充气管连接到轮胎气门嘴上。

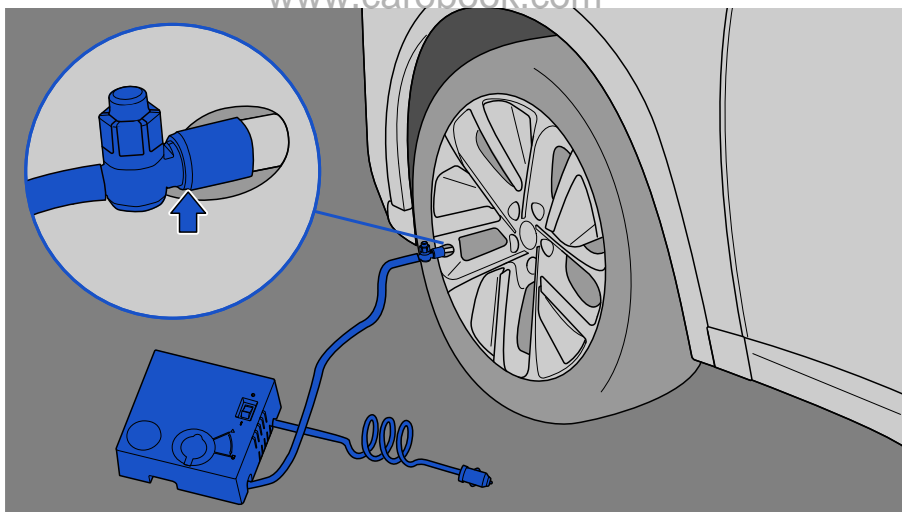

7. 检查轮胎气压是否为 2.5bar。

紧急情况下应采取的措施

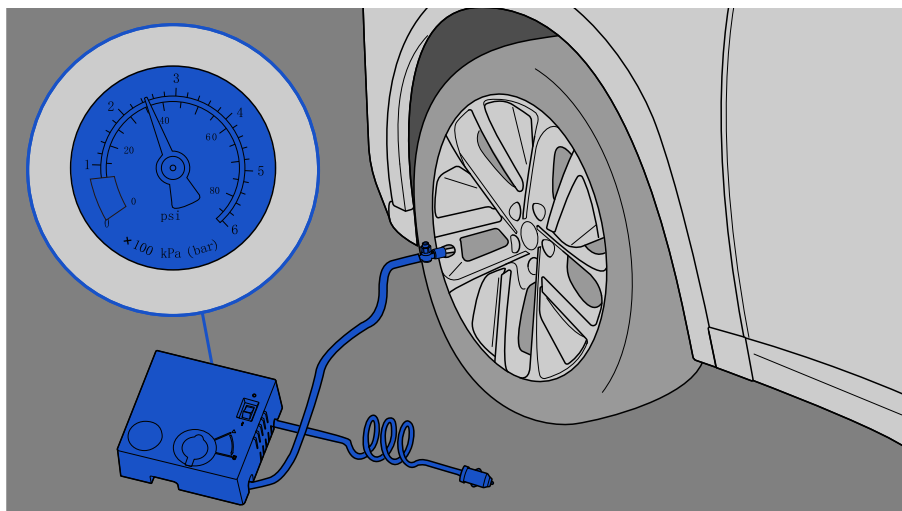

- 轮胎气压过低时，按如下步骤补充轮胎气压：

www.carobook.com

第一步：将充气泵电源插头插入中控台下方或后备厢内的12V电源插座上。

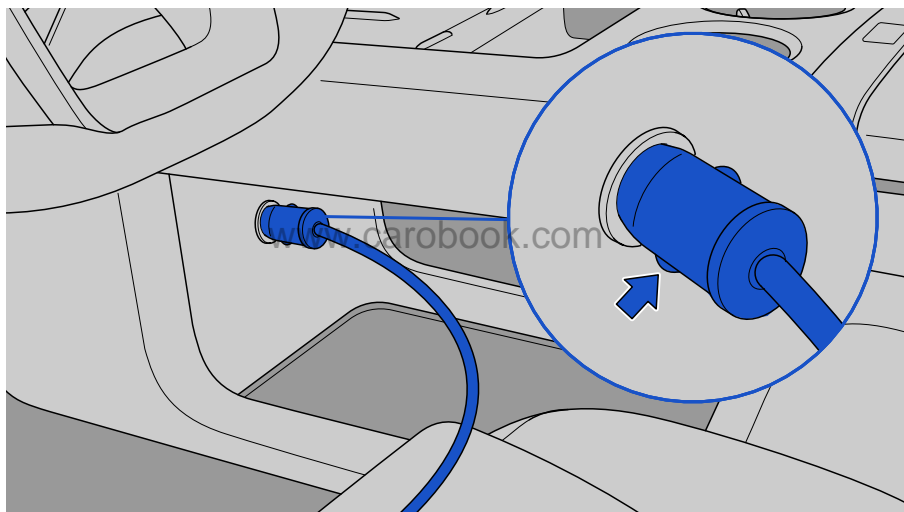

紧急情况下应采取的措施

第二步:开启车辆电源, 按压充气泵电源开关 1 进行轮胎充气, 通过 2 观察轮胎气压, 当胎压最终达到 2.5bar 时, 关闭充气泵并关闭车辆电源。

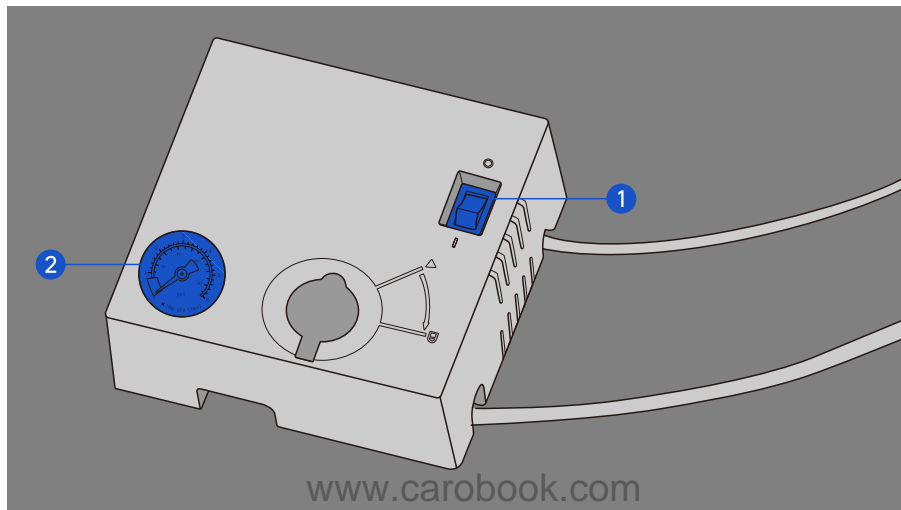

- 轮胎气压过高时, 按如下步骤降低轮胎气压:

第一步:按压充气泵泄压按钮 1, 轮胎开始放气, 通过充气泵上的气压表 2 观察, 当胎压降低到 2.5bar 时, 松开泄压按钮 1。

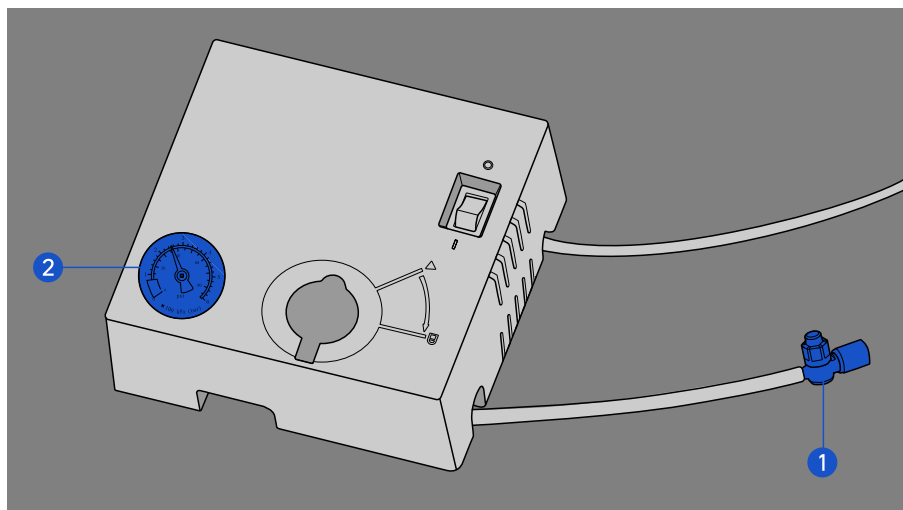

第二步: 脱离轮胎气门嘴与充气管的连接, 安装轮胎气门嘴盖, 将充气泵放回应急工具包收好。

www.carobook.com

警告

- 请勿在轮胎泄气时继续驾驶, 即使行驶很短的距离也会对轮胎和车轮造成无法维修的损坏, 从而引发事故。
- 请勿在轮胎压力警告灯点亮时, 突然转向和制动, 如果车辆轮胎劣化, 则可能导致方向盘或制动器失控。
- 请勿在轮胎气压过高或过低时继续驾驶, 避免引发事故, 造成人身伤害。

换胎操作

进行换胎操作时, 将车辆停放在安全、坚硬的平坦路面上, 车辆挡位切换至 P 挡、关闭动力系统, 打开危险报警灯、穿戴反光衣、放置警示牌后, 立即联系理想汽车客服中心。

注意

本车未配备备胎及工具, 若需要更换轮胎, 请使用相同规格和花纹的轮胎。

紧急情况下应采取的措施

更换轮胎的具体操作步骤如下：

1. 准备工具:千斤顶、轮胎、车轮扳手。
2. 开启**举升模式**。
3. 在漏气轮胎对角线方向的轮胎前后放置挡块，以防车辆滑动。

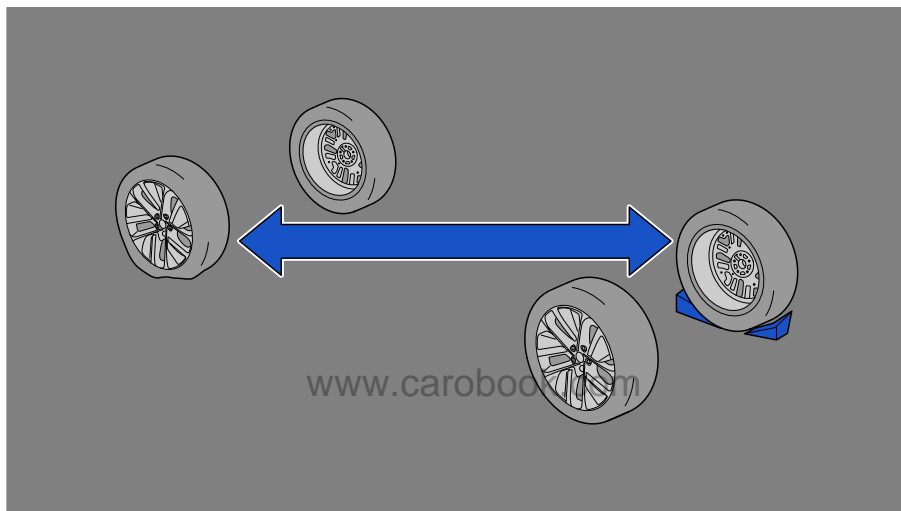

4. 使用车轮扳手逆时针转动车轮螺母，将其拧松。

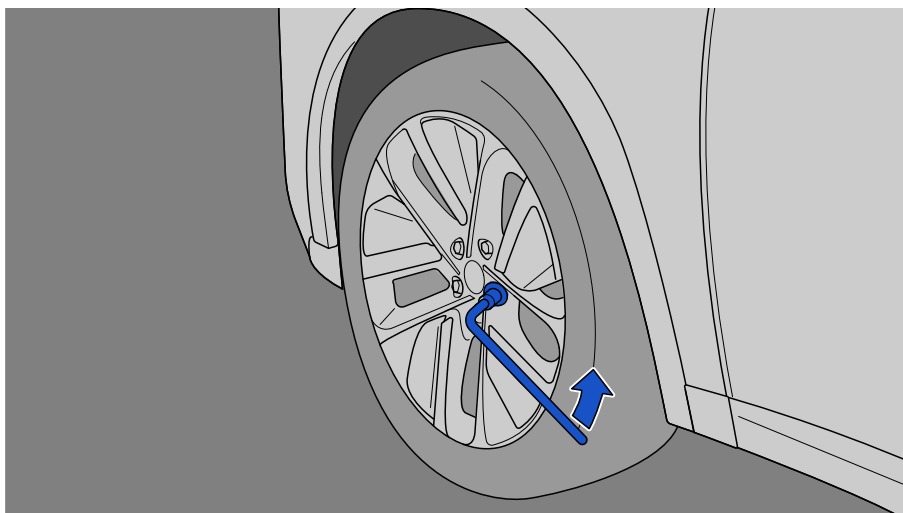

5. 放置千斤顶在车辆顶起点位置（图 A 所示），将车辆顶起至可以更换轮胎的高度为止。当千斤顶即将顶起车辆时，再次检查千斤顶是否在正确的顶起点位置（图 B 所示）。

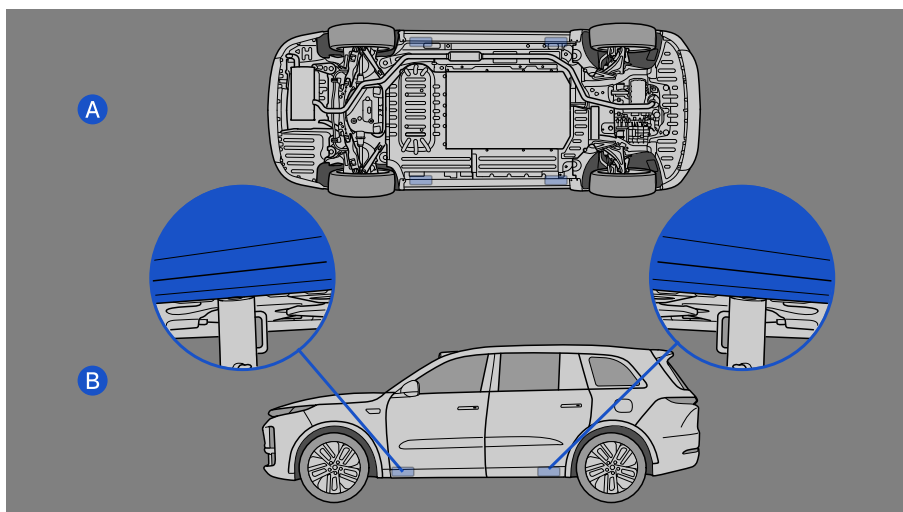

紧急情况下应采取的措施

6. 拆下车轮螺母并更换轮胎。安装轮胎时，确保螺栓对准安装孔且车轮金属面与安装面正常接触。
7. 安装车轮螺母并适当预紧后，降下车辆。使用车轮扳手沿对角交叉顺序，顺时针拧紧所有车轮螺母，再使用扭力扳手将车轮螺母拧紧至 160N·m。
8. 检查更换后的轮胎气压，必要时进行适当的充气。
9. 将工具和换下的轮胎妥善放置。

警告

- 请勿使用不同规格或制造商的轮胎。
- 请勿在使用千斤顶顶起车辆时进入车辆下方，避免造成人身伤害。
- 请勿在有人员滞留车内时顶起车辆。
- 必须在平坦、坚硬的地面上使用千斤顶顶起车辆。
- 在顶起车辆时，请勿将千斤顶放置在错误的支撑点，避免对高压系统造成严重损伤。
- 降下车辆时，请留意周围的情况，避免夹伤操作人员及周围其他人员。

www.carobook.com

注意

请使用合适规格的液压千斤顶，请勿使用剪式千斤顶，避免造成不必要的损失。

动力系统不能启动

一、车辆能正常行驶但增程系统不能启动

故障可能原因：

- 燃油箱中可能没有足够的燃油。
- 增程系统故障。

提示

如果出现增程系统故障，请联系理想汽车客服中心。

二、车辆不能正常启动且增程系统不能启动

故障可能原因：

- 智能钥匙可能无法正常工作。
- 蓄电池电量可能已耗尽。
- 车辆电气故障。

如果出现以上故障，请联系理想汽车客服中心。

三、应急启动动力系统

当智能钥匙电池电量过低时，可按以下操作启动动力系统：

1. 使用机械钥匙打开车门。
2. 将智能钥匙放入中控台上储物槽内（尽可能靠近图示位置）。

www.carobook.com

紧急情况下应采取的措施

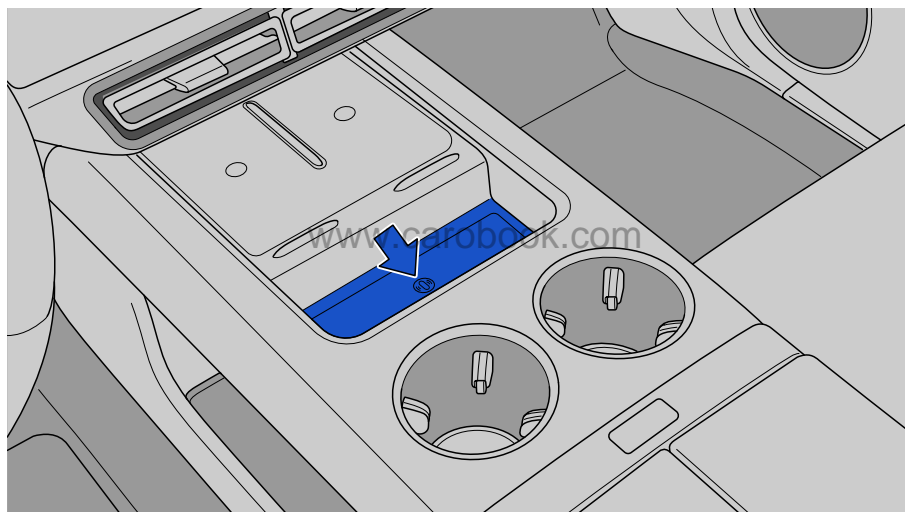

3. 检查并确认车辆处于 P 挡。
4. 踩下制动踏板，READY 指示灯点亮。

警告

请勿在燃油剩余量极低的情况下启动增程器。否则，可能会因燃油耗尽而损坏排放控制系统及动力系统。应急启动只是临时措施，无论车辆是否启动，都请尽快联系理想汽车客服中心。

提示

应急启动只是临时措施，请在智能钥匙电池电量耗尽前更换电池。

蓄电池电量耗尽

若因蓄电池发生故障，而导致蓄电池电量耗尽，无法正常启动车辆，请联系理想汽车客服中心。

注意

www.carobook.com

- 本车辆使用锂离子蓄电池，请勿外接电源给蓄电池进行充电，避免损坏蓄电池。
- 禁止对其他车辆或其他车辆对本车辆进行跨接启动操作，避免损坏蓄电池。

车辆过热

一、车辆过热的表现

1. 增程器水温高指示灯点亮。
2. 动力系统功率降低（例：不能提高车速）。
3. “增程器水温过高，请联系理想汽车客服中心”显示在中控屏上。
4. 机舱盖下冒出蒸汽。

二、应对措施

1. 将车辆停放在安全地点并关闭空调系统，然后关闭动力系统。
2. 开启危险警告灯。

紧急情况下应采取的措施

3. 从应急工具包中取出反光衣并正确穿戴。
4. 在车辆后方合适的位置放置警示牌。
5. 小心地打开机舱盖。
6. 待动力系统充分冷却后，检查冷却液液面是否处于正常范围，若液面处于正常范围，请在安全情况下驾驶车辆至理想汽车服务中心进行检查；若液面处于非正常范围，请立即联系理想汽车客服中心。

提示

如果膨胀水壶中的冷却液液位在“MAX”和“MIN”标识线之间，表示液位正常。若液位不在“MAX”和“MIN”标识线之间，需添加或排放至正常范围。

7. 启动车辆动力系统并打开空调，检查并确认散热器冷却风扇是否正常运转并检查冷却液是否存在泄漏，若存在泄漏或散热器冷却风扇不运转，请立即联系理想汽车客服中心。

警告

- 请勿在机舱盖下冒出蒸汽时打开机舱盖，避免烫伤。
- 请勿在冷却液温度较高时打开冷却液加注口盖，避免造成烫伤。

如果发生陷车

一、车辆脱困

如果轮胎空转或车辆陷入泥地或雪地中，请执行下列操作：

1. 关闭动力系统并将挡位切换至 P 挡。
2. 清除陷入车轮周围的泥和雪。
3. 在陷入车轮下放置木块、石头或其它材料以帮助提高轮胎摩擦力。
4. 重新启动动力系统。
5. 挡位切换至 D 挡或 R 挡。
6. 小心地踩下加速踏板，以使车辆脱困。

如果执行上述步骤后仍无法脱困，请联系理想汽车客服中心。

警告

- 请勿在车辆周围区域较窄时使用上述方法脱困。
- 请勿在踩下加速踏板时操作换挡杆，避免车辆突然加速而引发事故。

注意

尽量避免车辆后轮空转和过度踩下加速踏板，以防车辆失控。

紧急呼叫

紧急呼叫功能在车辆发生碰撞或用户遇到紧急情况下，车辆自动或用户手动触发紧急呼叫电话至呼叫中心请求帮助和救援。

一、手动紧急呼叫

在中控屏蓝牙电话界面中点击“官方客服”，点击“紧急呼叫”下方的“SOS 紧急呼叫”图标，5 秒后或点击“立即拨号”，触发紧急呼叫功能，同时中控屏跳转到紧急呼叫拨号界面。在紧急呼叫电话正式接通前，点击“挂断”图标，可取消紧急呼叫功能。



紧急情况下应采取的措施

二、自动紧急呼叫

当发生碰撞事故（安全气囊弹出），会自动触发紧急呼叫功能，呼叫过程中不能手动取消紧急呼叫功能。

注意

- 完成紧急呼叫后，72 小时内对紧急呼叫中心电话来电自动接听。
- 并非所有事故都会触发自动紧急呼叫功能，如果您可以手动紧急呼叫，请勿等待该系统触发自动紧急呼叫，应立即手动紧急呼叫救援中心，以避免拖延响应时间。

救援防护装置

车辆动力系统采用动力电池提供动力驱动，在发生严重碰撞事故时，可能漏电或电解液泄露。因此，在对车辆进行救援时，应由佩戴防护装置的专业人员进行操作。

一、物理防护

www.carobook.com

若发生漏电事故，请佩戴以下防护装置，以防发生触电事故：

1. 绝缘手套（可绝缘 1,000V 及以上的天然橡胶）。
2. 护目镜。
3. 绝缘橡胶鞋/绝缘靴。
4. 绝缘垫（在没有绝缘橡胶鞋/绝缘靴时，可用绝缘垫进行替代）。
5. 绝缘毯。
6. 带绝缘保护套的工具。

二、化学防护

若发生电池泄漏事故，请佩戴以下防护装置，以防对皮肤、面部造成伤害：

1. 防护面罩。
2. 溶剂绝缘手套。

警告

在对车辆进行操作时，请确保身上未携带金属制品（如：项链、手表等），以防发生触电事故。

紧急切断高压系统

若要切断高压系统，请断开紧急高压切断线束。

手动切断高压系统线束标识位于雨刮盖板上。

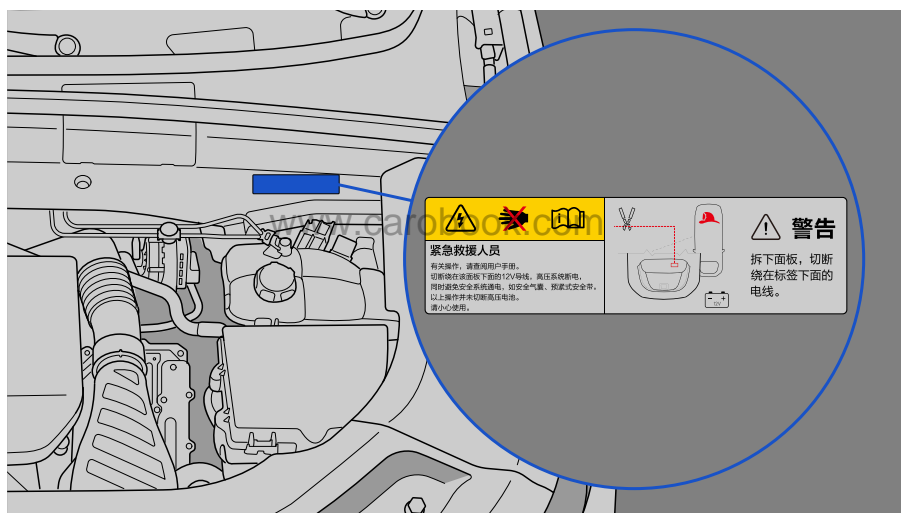

切断高压系统

切断高压系统方法如下：

1. 打开机舱盖。
2. 拆下雨刮盖板。
3. 剪断或拉断紧急高压切断线束即可。

事故救援

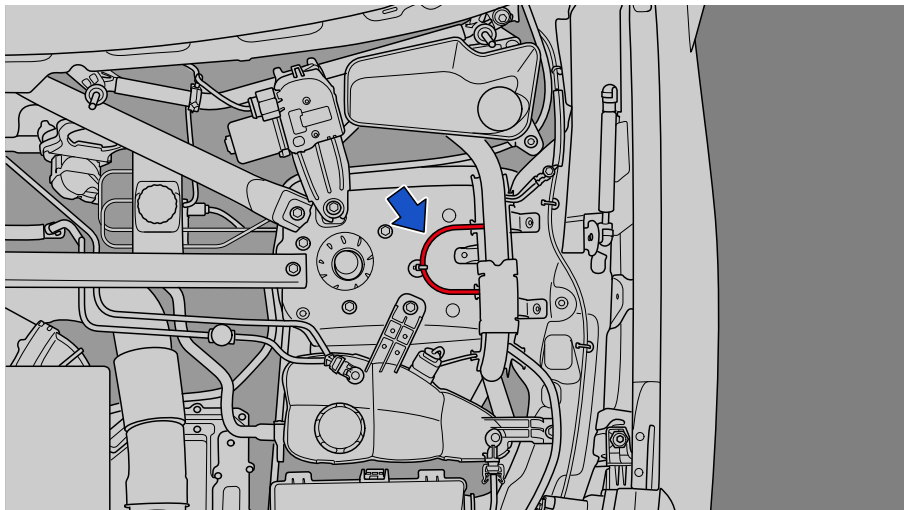

4. 打开后备厢门，断开蓄电池负极线束并做好绝缘防护。

www.carobook.com

警告

- 请勿在非紧急情况下，手动切断高压系统。
- 切断高压系统线束后，请联系理想汽车客服中心。

车辆起火救援

警告

- 如果车辆起火，请勿触摸车辆的任意部位，应由专业救援人员穿戴正确的防护装备进行救援。
- 在高温环境中，储存在侧气帘气瓶和空气悬架高压气瓶中的气体可能会受热膨胀甚至爆炸，实施救援前请务必小心，以免造成人身伤害。

车辆起火时应采取以下救援措施：

1. 当发现行驶车辆出现冒烟、起火时，应立即停车，并离开车辆。

2. 当发现停止车辆出现冒烟、起火时，应立即疏散人群。如果车辆正在充电应立即按下充电桩上紧急开关。
3. 如果火势不大，现场人员应第一时间用干粉或泡沫灭火器进行灭火，以防火势进一步扩大。熄灭明火后，应确定不会复燃后，再做进一步处理。
4. 如果火势很大，需穿戴相应防护装置，用大量水对动力电池进行降温。

⚠ 注意

在确保人员安全的情况下，应第一时间控制火势，尽量避免车辆完全燃烧并引起周边车辆或设施损坏。

车辆涉水救援

车辆在涉水行驶时建议不要长时间处于深水内，否则容易对车辆高压部件造成损坏。

车辆在车身和底盘未损坏的前提下，不会因为浸泡水中而产生更大的触电风险。但在处理浸水车辆时，专业救援人员需穿戴适当的救援防护装置，先将车辆从水中拉出，然后**紧急切断高压系统**。

⚠ 警告

请勿在未穿戴救援防护装置的情况下接触浸水车辆，避免发生触电事故。

电池泄漏救援

当动力电池电解液发生泄漏时，会产生高温甚至引发火灾。如发生动力电池电解液泄漏，请尽快联系理想汽车客服中心。

⚠ 警告

- 动力电池电解液泄漏时，需专业人员进行操作。
- 请勿靠近发生动力电池电解液泄漏的车辆。

事故救援

警告

- 当电解液泄漏时，应避免皮肤和眼睛接触到电解液。如有接触，应使用大量的清水清洗并向医生寻求帮助。禁止任何人或动物吞食电池的任何部件和电池所含物质

车辆切割区域

在救援时如需切割，应使用合适的工具进行切割。

车辆的高温、高电压、易燃区域是禁止切割区域，如安全气囊相关零部件、高电压零部件、燃油箱等，如下图中橙色区域所示。

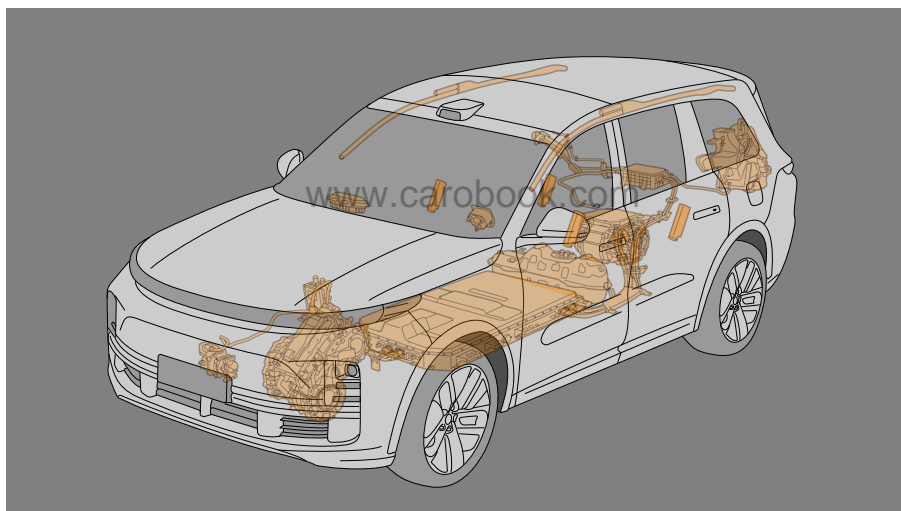

警告

请勿随意切割车辆零部件，在需要对车辆进行切割时，务必由专业救援人员使用液压剪等合适的工具进行切割，以防造成严重的人身伤害。

车辆远程诊断系统

L9 具有远程诊断功能，在征得您同意后，我们可提供远程诊断服务，通过远程使用车辆识别代号、电子控制单元诊断数据、诊断过程车辆数据等信息，以帮助分析和解决相关故障或问题。

车辆收到远程诊断需求后，需要您在中控屏进行确认，若 5 分钟内未确认将自动终止本次远程诊断操作。

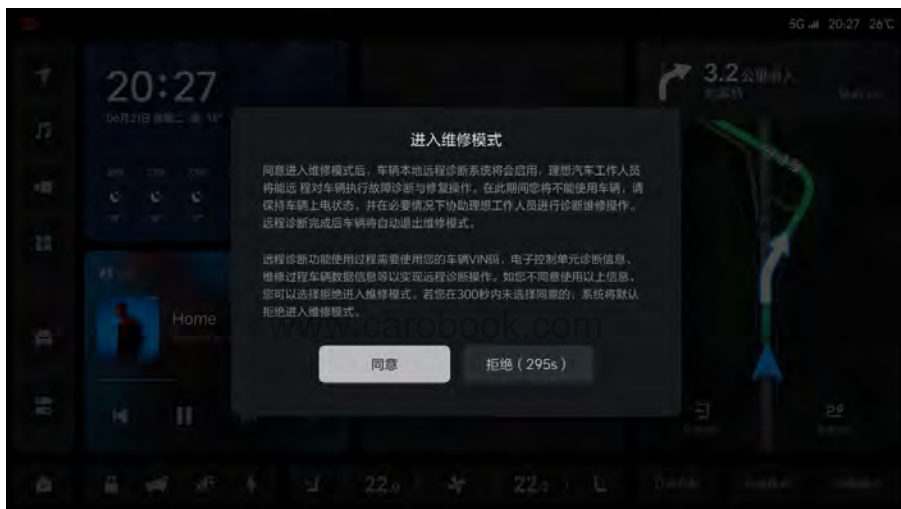

⚠ 提示

远程诊断功能需保证：

- 车辆启动或电源处于 ACC 状态。
- 车辆处于正常模式。
- 车速低于 2km/h。

当收到远程诊断确认信息后，中控屏显示车辆已进入远程诊断模式，且自动打开本地远程诊断 APP。

规格



当车辆完成远程诊断后，中控屏本地远程诊断 APP 自动退出，且中控屏远程诊断模式变为正常模式，此时可正常使用车辆。 www.carobook.com

⚠ 注意

远程诊断开启后，请保持车辆电源处于开启状态，不要离开或锁止车辆，并在必要情况下协助理想汽车维修技师进行故障诊断和维修操作。

保养数据（燃油、机油等）

一、燃料

项目	参数
燃油种类	仅无铅汽油
辛烷值	RON95 号及以上
燃油箱容积	65L

1. 务必使用无铅汽油

为获得最佳的增程器性能，请选择辛烷值为 95 号或更高标号的无铅汽油。

2. 使用乙醇汽油

理想汽车允许使用乙醇成份不超过 10% 的乙醇汽油，需确保使用的乙醇汽油符合上述辛烷值。

警告

- 请勿使用不符合标准的燃油，避免损坏增程器。如果意外加入不符合标准的燃油，请勿启动车辆，并立即联系理想汽车客服中心。
- 请使用推荐燃油，使用其它燃油驾驶车辆可能导致增程器、燃油系统、排气系统损坏。
- 请勿使用甲醇汽油（如：M15、M85、M100）和乙醇含量大于 10% 的汽油。

二、机油

项目	www.carobook.com参数
型号	SP 0W-30
更换量（带滤清器）	3.7L

提示

请选择符合 ACEA C2 和 API SP 认证的机油。

三、洗涤液

项目	参数
型号	—
容量	4L

规格

四、制冷剂

项目	参数
型号	R134a
容量（带后空调）	1050g±20g

五、制动液

项目	参数
型号	DOT4
更换量	1.2L

提示

以上油液的容量为设计值、更换量为理想汽车服务中心保养时的更换参考量，实际用量会因产品、设备和气候等因素的变化而略有不同。

车辆正面及背面

序号	项目	参数
1	车辆高度（空载）	1,800mm
2	前轮距	1,725mm
3	车辆宽度	1,998mm
4	后轮距	1,741mm
5	最小离地间隙（满载）	172mm

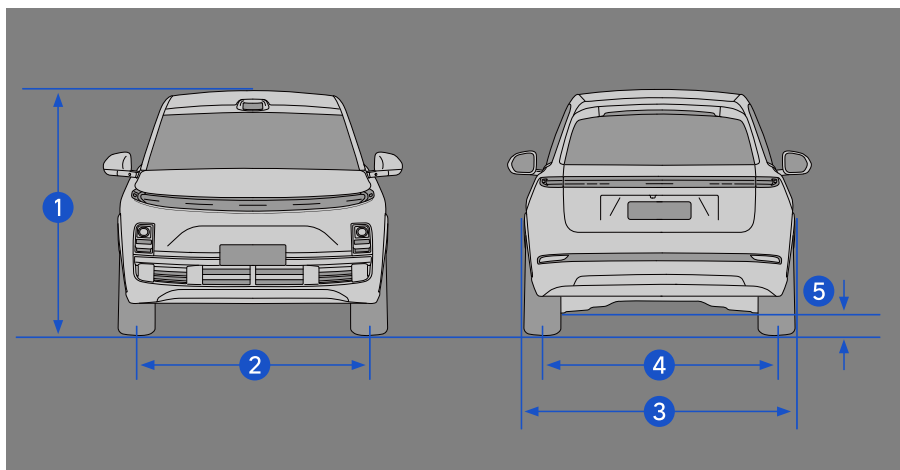

提示

左右两侧外后视镜不计入外观尺寸。
www.carobook.com

车辆侧面

序号	项目	参数
1	车辆长度	5,218mm
2	轴距	3,105mm
3	前悬	965mm
4	后悬	1,148mm
5	接近角（空载）	19°
6	离去角（空载）	21°

整车技术性能参数

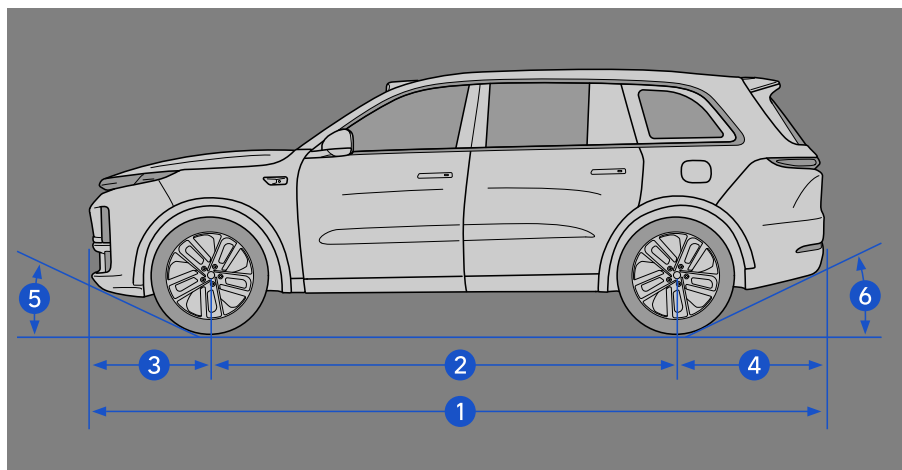

整车质量参数

项目	参数
乘坐人数	6人
整车整备质量	2,520kg
整备前轴负荷	1,285kg
整备后轴负荷	1,235kg
最大允许总质量	3,120kg
最大允许前轴负荷	1,466kg
最大允许后轴负荷	1,654kg

动力性参数

项目	参数
最大设计车速	180km/h (电子限速)

项目	参数
爬坡性能	≥40%

能量经济性参数

项目	参数
燃料消耗量	参见汽车能源消耗标识
电能消耗量	参见汽车能源消耗标识

车辆型号

项目	参数
车辆型号	LXA***** www.carobook.com

*:其中每个*是一个字母或数字，以实车为准。

驱动形式

项目	参数
驱动形式	前后双电机四驱

增程器（发动机）规格及参数

项目	参数
型号	L2E15M
气缸数	4 缸
单缸气门数	4 个
缸径	74.5mm

总成技术参数

项目	参数
冲程	85.8mm
排量	1,496ml
压缩比	12.5:1
最大净功率	110kW
最大净功率转速	4,800r/min
额定功率	113kW
额定功率转速	4,800r/min
最大扭矩	245N·m
最大扭矩转速	2,500 r/min ~ 4,000r/min

轮胎和轮毂参数

www.carobook.com

项目	参数
轮胎规格	265/45 R21 108V
轮辋型号	21X9.0J
轮毂螺母扭矩	160N·m
车轮动平衡要求	≤5g

胎压标签在驾驶员侧 B 柱上。

四轮定位（标准高度）

一、前轮

项目	参数
外倾角	-30' ±30'

项目	参数
主销后倾角	$6^{\circ}11' \pm 45'$
前束角（单侧）	$6' \pm 5'$
主销内倾角（不可调）	$7^{\circ}28' \pm 60'$

二、后轮

项目	参数
外倾角	$-75' \pm 30'$
前束角（单侧）	$6' \pm 5'$
推进角	$0 \pm 10'$

驱动电机性能参数 www.carobook.com

一、前驱动电机性能参数

项目	参数
额定功率	65kW
额定转速	6,530r/min
额定转矩	95N·m
峰值功率	130kW
峰值转速	15,000r/min
峰值转矩	220N·m

总成技术参数

二、后驱动电机性能参数

项目	参数
额定功率	80kW
额定转速	4,500r/min
额定转矩	185N·m
峰值功率	200kW
峰值转速	15,800r/min
峰值转矩	400N·m

动力电池参数

项目	参数
电池类型	三元锂电池
额定电压	373.32V
容量	114Ah

制动系统参数

项目	参数
前制动盘标准厚度	30mm
前制动盘最小厚度	28mm
前制动衬块标准厚度	10mm
前制动衬块最小厚度	2mm
后制动盘标准厚度	24mm
后制动盘最小厚度	22mm

项目	参数
后制动衬块标准厚度	11mm
后制动衬块最小厚度	3mm
踏板自由行程	5mm~7mm

车辆识别代号 (VIN)

车辆识别代号 (VIN) 是车辆的法定识别号码, 具有唯一性, 被刻印在以下位置:

- 仪表板左前方

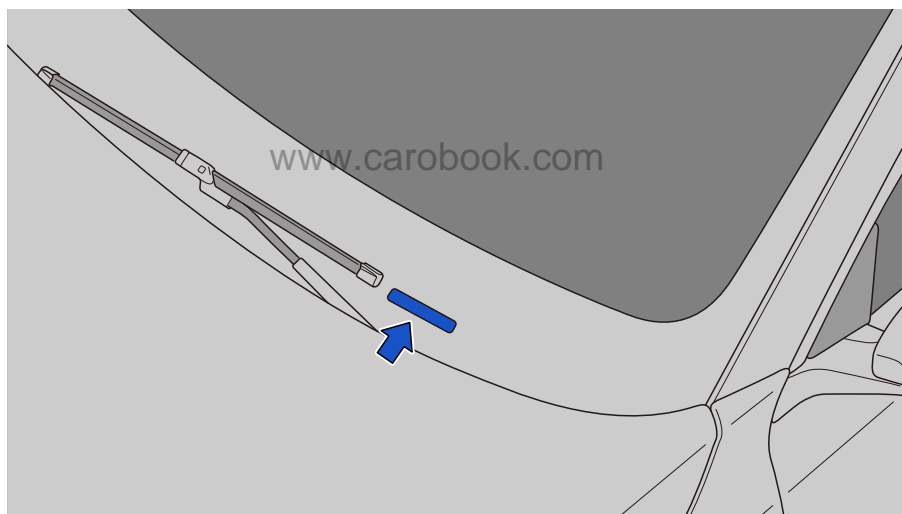

- 前排乘客座椅下方的横梁上。

车辆识别信息

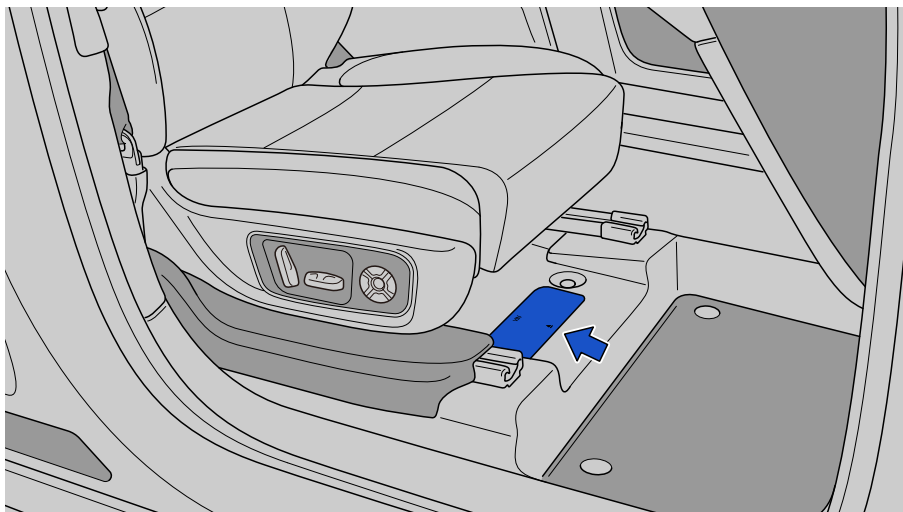

增程器（发动机）识别码

www.carobook.com

增程器（发动机）识别码印在缸体上（图示）。

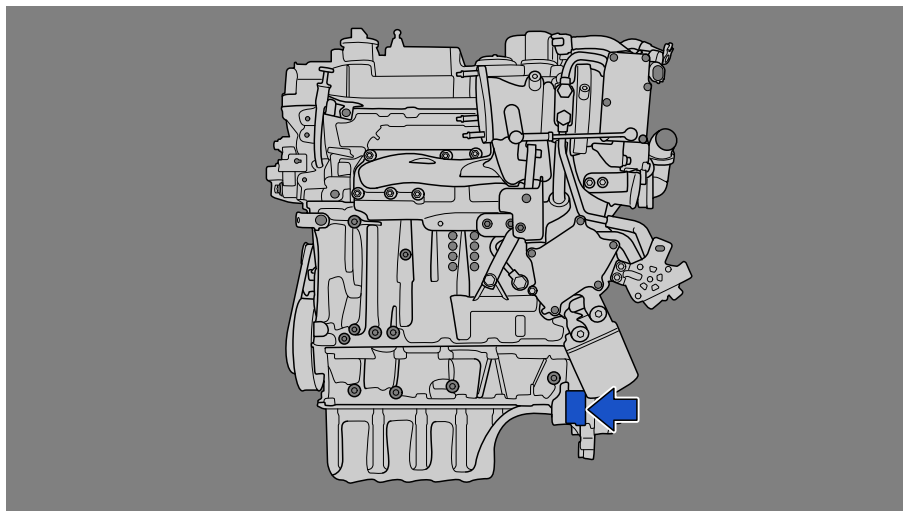

增程器（发动机）铭牌贴纸粘贴在机舱护板前侧。

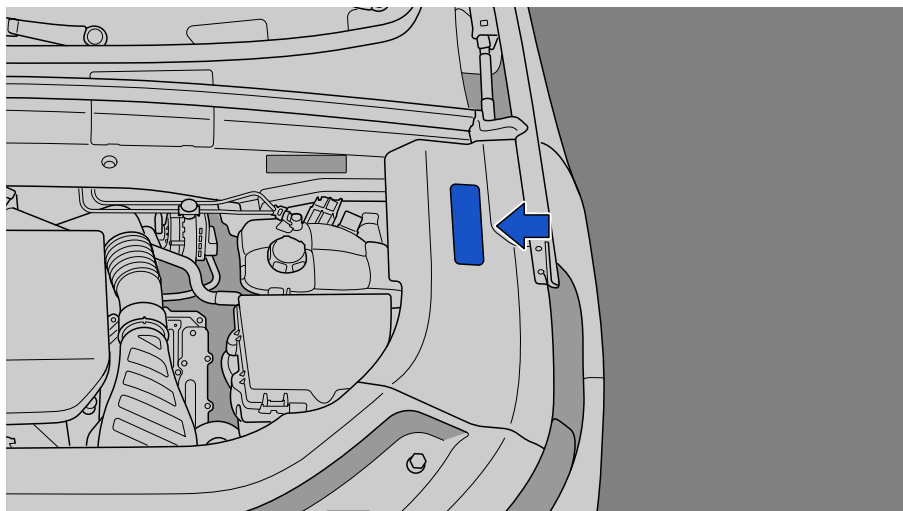

www.carobook.com

驱动电机识别码

驱动电机型号:TZXXXXXXXX 其中每个 X 是一个字母或数字，以实车为准。

驱动电机编码:☆XXXXXXXX☆ 其中每个 X 是一个字母或数字，以实车为准。

一、前驱动电机

1. 前驱动电机铭牌粘贴在前驱动电机壳体上。
2. 前驱动电机识别码印在前驱动电机壳体上。

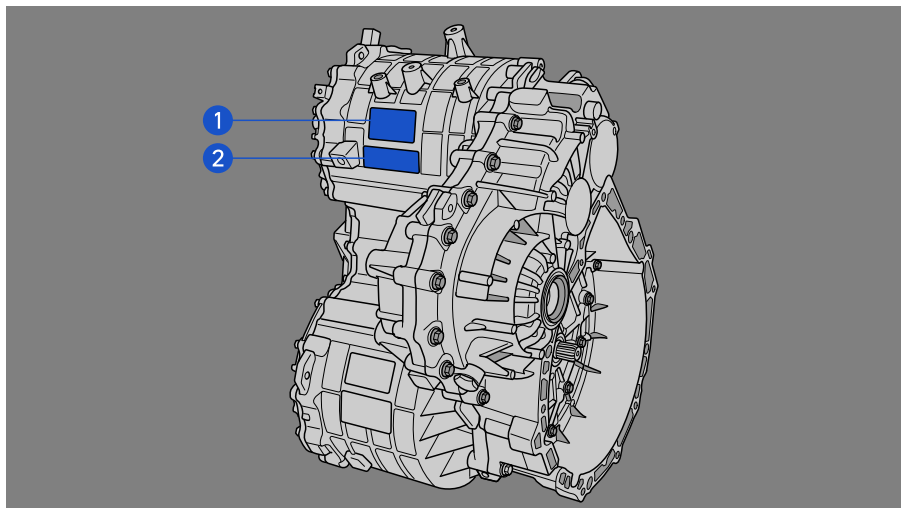

二、后驱动电机

www.carobook.com

1. 后驱动电机铭牌粘贴在后驱动电机壳体上。
2. 后驱动电机识别码印在后驱动电机壳体上。

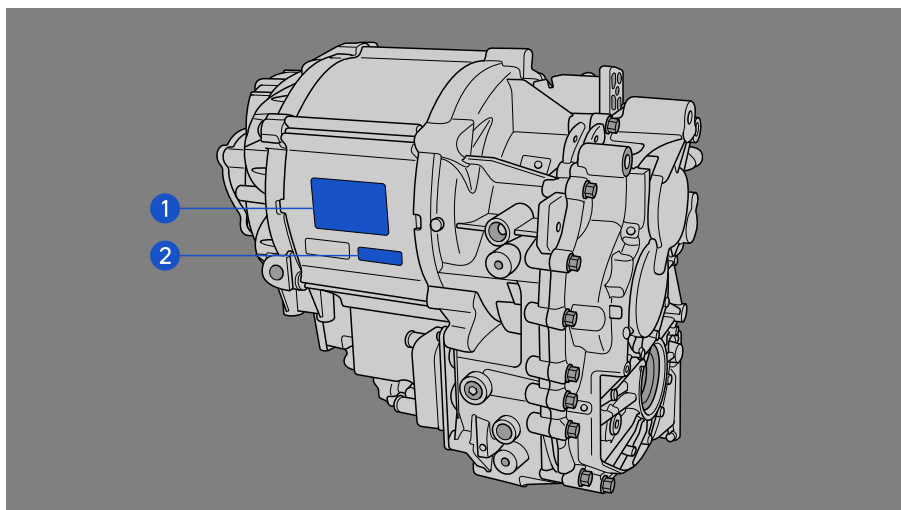

前/后驱动电机识别码贴纸粘贴在前机舱左侧饰板上。

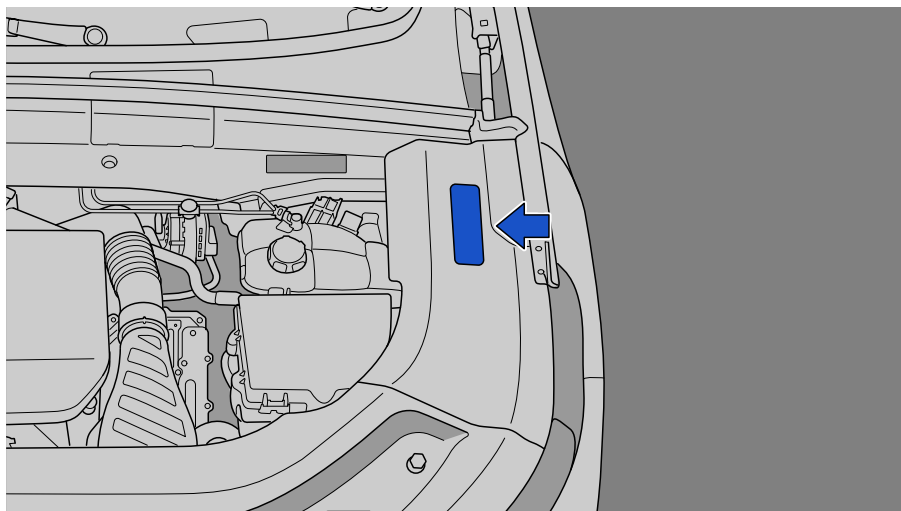

www.carobook.com

微波窗口

前挡风玻璃上边有微波窗口，可用于粘贴电子标识。

车辆识别信息

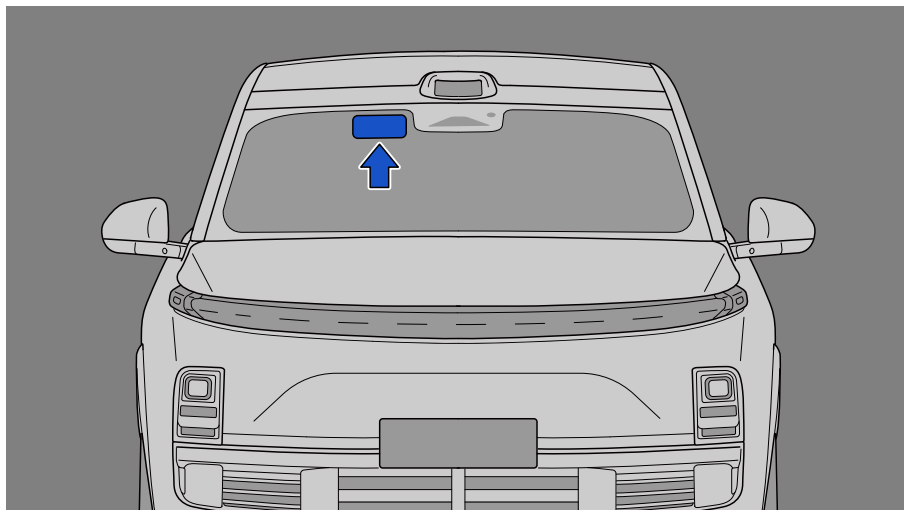

出厂铭牌

www.carobook.com

出厂铭牌位于右侧 B 柱下端，车辆型号、车辆识别代号等信息都标在出厂铭牌上。

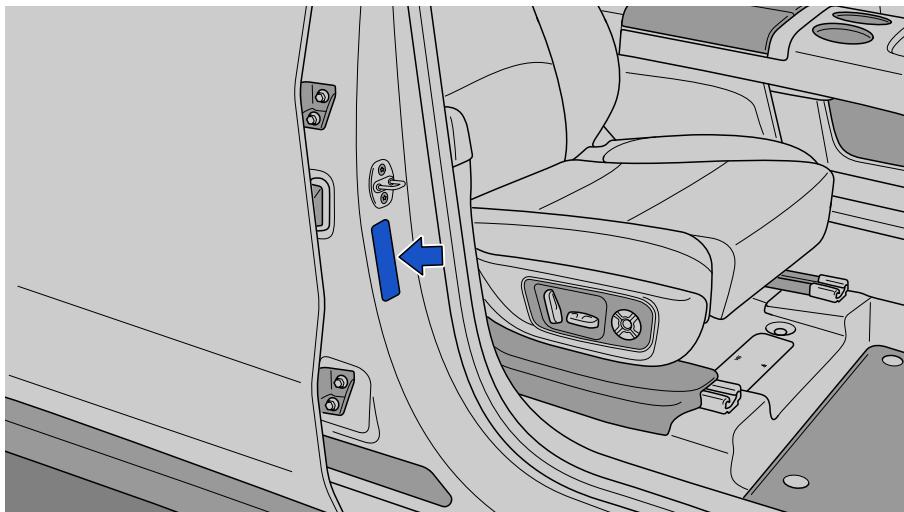

诊断接口

诊断接口位于仪表板左侧驾驶员腿部空间，用以读取车辆数据及对车辆废气成份进行检查。

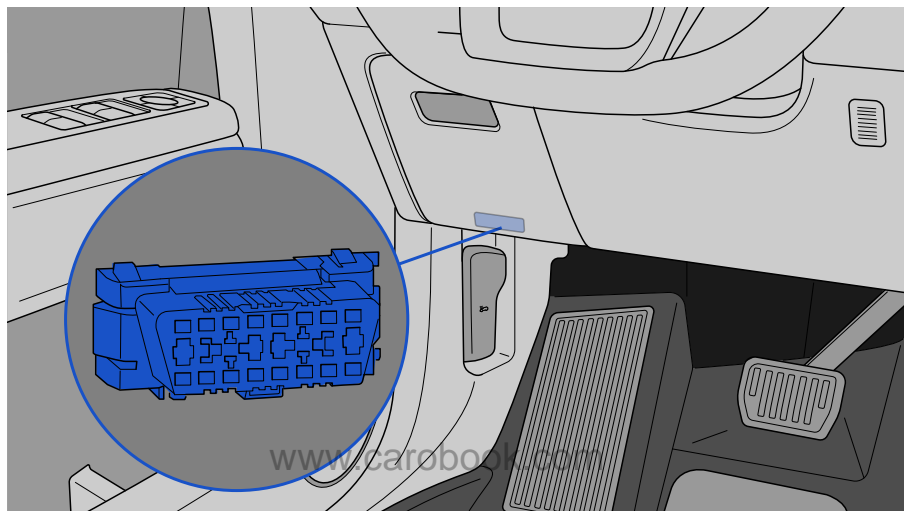

通过诊断仪读取车辆识别信息

您可以在理想汽车服务中心通过使用与车辆相匹配的诊断仪读取车辆信息：

1. 开启车辆电源。
2. 将诊断仪和车辆诊断接口相连，并打开诊断仪。
3. 进入诊断仪界面，选择相关车辆信息进行查看。

警告、指示标签

一、机舱安全警告标签

机舱安全警告标签粘贴在机舱内部前端。

三、冷却风扇警告标签

冷却风扇警告标签粘贴于水箱横梁上。

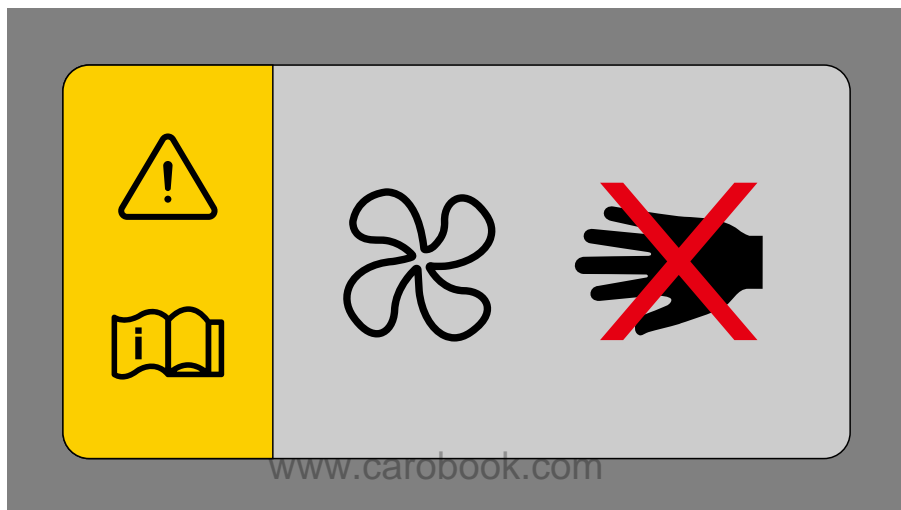

四、空调系统标签

冷却风扇警告标签粘贴于雨刮盖板右侧。

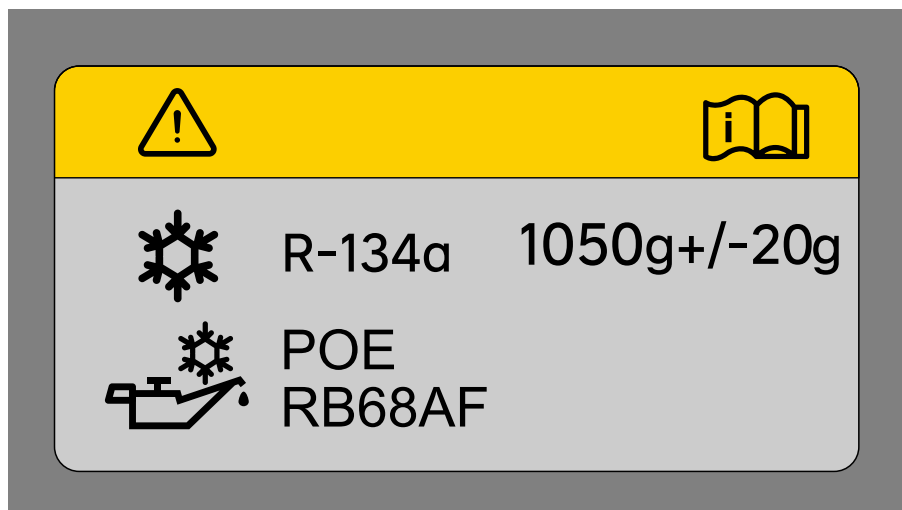

质量保证范围

www.carobook.com

- 在理想 L9 质量保证期限内（见下节），因产品的设计、制造、装配或原材料缺陷原因导致的车辆损坏,由理想汽车服务中心提供质量保证服务，并承担费用。理想汽车承担的质保费用包括:零部件费用、维修工时费用和其他经由理想汽车确认的合理费用（如救援服务费用等）。
- 在动力蓄电池质量保证期限内，如果动力蓄电池容量衰减至 70%以下，理想汽车将为用户免费维修或更换动力蓄电池。

质量保证期限

三包有效期

2 年或 50,000km，以先到者为准，三包有效期自开具购车发票之日起计算；开具购车发票日期与交付产品日期不一致的，自交付之日起计算。

整车包修期

整车包修期自开具购车发票之日起计算；开具购车发票日期与交付产品日期不一致的，自交付之日起计算。

整车及相关零部件质量保证期限如下：

分类	零部件种类和范围	质量保证期限
整车	不含以下三电、空气弹簧和易损耗零部件的整车其他零部件	5 年 或 100,000k m
三电	动力蓄电池、行驶驱动电机及其控制器	8 年 或 160,000k m
空气弹簧	空气弹簧本体、空气泵、储气罐 www.carobook.com	8 年 或 160,000k m
易损耗 零部件	机油滤清器、燃油滤清器、空气滤清器	6 个月 或 5,000km
	空调滤清器、轮胎、刮水器刮片、遥控器电池	6 个月 或 10,000km
	火花塞、制动衬片	1 年 或 10,000km
	保险丝及普通继电器（不含集成控制单元）	1 年 或 20,000km
	蓄电池(12V)	4 年 或 80,000km

说明：

保修手册

- 表中质量保证期限，以时间和里程先到者为准。
- 对与用户另行约定质量保证期限的零部件、附件或精品，以该约定的质量保证期限为准。

自费更换零部件的质保期

用户自费更换零部件的质保期，按零部件所属种类和范围分别如下：

分类	零部件种类和范围	质量保证期限
三电	动力蓄电池	4 年 或 80,000km
	行驶驱动电机及其控制器	3 年 或 60,000km
重要 零部件	增程器（发动机）、发电机、空气弹簧（空气弹簧本体、空气泵、储气罐）	3 年 或 60,000km
易损耗 零部件	机油滤清器、燃油滤清器、空气滤清器	6 个月 或 5,000km
	空调滤清器、轮胎、刮水器刮片、遥控器电池	6 个月 或 10,000km
	火花塞、制动衬片	1 年 或 10,000km
	保险丝及普通继电器（不含集成控制单元）	1 年 或 20,000km
	蓄电池(12V)	4 年 或 80,000km

分类	零部件种类和范围	质量保证期限
其他 零部件	以上未注明零部件	1 年 或 20,000km

说明：

1. 表中质量保证期限，以时间和里程先到者为准。
2. 对与用户另行约定质量保证期限的零部件、附件或精品，以该约定的质量保证期限为准。
3. 自费更换零部件、附件或精品的质量保证起始日期以用户在理想汽车购买该零部件、该附件或精品的发票日期为准；如未开具发票或者开具发票与交付日期不一致的，以交付日期为质量保证期起算日期。

质量保证期限特别说明

www.carobook.com

履行质保责任所完成的工作不会延长产品的质保期限（包括整车包修期和自费更换零部件的质保期），在质保期内免费更换到车上的零部件、附件或精品，其质保期与被更换零部件、附件或精品的剩余质保期一致，并随被更换零部件、附件或精品的剩余质保期的结束而结束。车辆所有权发生变更时，车辆的质保责任不终止，车辆仍保持本手册规定的质保期限不变。

三包服务条款

在家用理想 L9 整车包修期内（见上节“质量保证期限”），在正常使用的前提下出现质量问题，理想汽车将提供免费的维修服务以解决质量问题。在整车包修期内，因产品质量问题每次修理时间（包括等待修理备件时间）超过 5 日的，理想汽车将为用户提供备用车，或者给予合理的交通费用补偿。修理时间自用户与修理者确定修理之时起，至完成修理之时止，每 24h 计为一日，一次修理占用时间不足 24h 的，以一日计。但下列情形所占用的时间不计入修理时间：

- 需要根据车辆识别代号（VIN）等定制的防盗系统、全车主线束、个性化定制零部件等特殊零部件（具体参见《三包凭证》）的运输时间。
- 外出救援路途所占用的时间。

保修手册

- 在家用理想 L9 三包有效期内（见上节“质量保证期限”），如果在正常使用的前提下出现故障，且故障符合国家或地方强制性法规中的更换或退货条件，用户可以凭《三包凭证》和购车发票等有效凭证向理想汽车申请更换或退货。三包更换的新车，其三包有效期和包修期自更换之日起重新计算。
- 发生三包退换车时，除国家或地方强制性法规明确免费更换或退货的以外，用户应当支付因使用该车所产生的相应的合理补偿费用，计算公式为： $[(\text{车价款}(\text{元}) \times \text{行驶里程}(\text{km})) / 1000] \times 0.5\%$ ；
- 发生三包退换车时，所发生的税费按照国家相关规定执行。

三包免责条款

在整车包修期和三包有效期内，如果家用理想 L9 出现产品质量问题，用户可按国家有关规定办理修理、更换、退货等质保事宜，但以下情形除外：

正常的零部件损耗或老化，如轮胎、雨刮片等的正常磨损，橡胶、油漆、蒙皮等的正常老化所致的变形或褪色，动力蓄电池的电芯、12V 蓄电池及遥控钥匙电池等化学储能装置的正常衰减等。

- 易损耗零部件超出明示的质保期限后出现产品质量问题的。
- 用户购买的车辆已被书面（包括但不限于用户手册、保修手册、购车合同）告知存在瑕疵的。
- 车辆用于出租、网约车、租赁或者其他营运目的的。
- 车辆用于比赛竞技、越野赛、表演娱乐、试验、军事行动、征用等非家用使用用途和条件的。
- 用户自行改装、调整、拆卸而造成车辆损坏的。
- 因使用不符合国家标准、行业标准的汽车零部件、油液及辅料所产生的故障或使用对车辆有损害的用品导致的故障。
- 将动力蓄电池任何部分浸到水中或其他液体中导致的动力蓄电池故障或损坏。
- 使用不符合国家标准或使用不兼容的充电设备或不遵循正确的充电操作流程而导致的动力蓄电池故障或损坏。充电操作要求见本手册。
- 发生产品质量问题，用户自行处置不当而造成的车辆损坏。
- 因未按照本手册中的使用要求和保养规范正确使用、保养维护、修理产品而造成损坏的。
- 车辆长时间连续静置存放超过 3 个月，未按本手册要求对动力蓄电池进行定期保养而导致的动力蓄电池故障或损坏。
- 由于外部环境原因造成的车辆损伤，如空气中的腐蚀性化学物质、放射性尘埃、树液、动物及昆虫排泄物、海水、酸雨、石子、工业烟雾/粉尘、冰雹、地震、水灾、风暴、雷电等造成的损坏。

- 对车辆进行不正确的化学处理而导致车辆损坏的，如化学品或密封胶的不正确使用所致的车辆损坏或腐蚀。
- 偷盗、车祸及交通事故、超载、涉水、破坏、暴乱、爆炸和外物的撞击或人为故意行为而引起的车辆损坏。
- 无有效发票和三包凭证的。（温馨提示：如您不小心遗失三包凭证，可联系理想汽车补办）。
- 除前述外，其他因不可抗力造成的损害。

三包争议处理

发生三包责任争议，可以通过下列途径解决：

- （一）协商和解；
- （二）请求消费者协会或者依法成立的其他调解组织调解；
- （三）向市场监督管理部门等有关行政机关投诉；
- （四）根据当事人达成的仲裁协议提请仲裁机构仲裁；
- （五）向人民法院提起诉讼。

三包注意事项

- 购车发票、《三包凭证》以及维修工单等是用户享受三包服务的重要证明资料，理想汽车提醒用户妥善保管，以防丢失、损坏，如遇《三包凭证》丢失，用户应及时向理想汽车申请补办，补办后，用户可以继续享受三包服务。
- 用户在非理想汽车服务中心对其理想 L9 进行紧急维修之前，应事先与理想汽车联系，服务热线：400-686-0900。
- 在符合相关法律法规的前提下，理想汽车有权根据技术要求和用户的理想 L9 实际情况，决定具体的修理或更换零部件的质保服务方案，并且在服务过程中被更换下的零部件归理想汽车所有。
- 用户的理想 L9 在理想汽车服务中心进行维修时，请给予理想汽车服务中心合理充分的时间，服务中心会尽快维修并将维修好的理想 L9 交还给用户或通知用户领取。
- 强烈建议用户前往理想汽车服务中心对理想 L9 进行保养和维修。非理想汽车认证的技术人员进行检修或保养造成的损坏或故障均不属于质量保证范围。

保修手册

- 理想汽车保留对理想 L9 进行设计变更的权利，且没有义务对其已经销售的理想 L9 执行任何相同或类似的变更。
- 进行产品召回时，理想汽车将根据产品的缺陷提供合理的维修方案。一般情况下，通过修理或更换零部件即能解决问题。为了能够尽快地消除理想 L9 的缺陷、保障用户的行驶安全，用户应在收到理想汽车召回通知或通过官方渠道获知相关召回信息后，积极配合理想汽车完成与召回相关的维修服务。

用户变更记录

变更记录 1

现用户单位: _____	联系人: _____
现用户地址: _____	身份证号: _____
邮编: _____	现用户电话: _____
电子邮箱: _____	手机: _____
原用户单位: _____	联系人: _____
原用户地址: _____	身份证号: _____
邮编: _____	原用户电话: _____
电子邮箱: _____	手机: _____
车辆识别号: _____	驱动电机号: _____
车型: _____	登记日期: _____
变更时里程: _____	变更日期: _____
牌照号: _____	盖章: _____

变更记录 2

现用户单位: _____	联系人: _____
现用户地址: _____	身份证号: _____

邮编: _____

现用户电话: _____

电子邮箱: _____

手机: _____

原用户单位: _____

联系人: _____

原用户地址: _____

身份证号: _____

邮编: _____

原用户电话: _____

电子邮箱: _____

手机: _____

车辆识别号: _____

驱动电机号: _____

车型: _____

登记日期: _____

变更时里程: _____

变更日期: _____

牌照号: _____

盖章: _____

维修服务网点

www.carobook.com

您可以选择以下方式查询理想汽车维修服务网点:

理想汽车微信公众号:理想汽车

理想汽车客服电话:400-686-0900

理想汽车官网:<https://www.lixiang.com/>

理想汽车 App: <https://www.lixiang.com/download>, 也可扫描下方二维码下载 APP

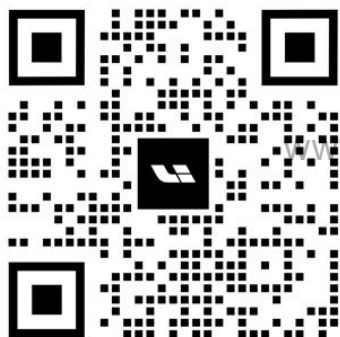

www.carobook.com

车主关于汽车产品缺陷的报告

缺陷的定义

根据《缺陷汽车产品召回管理条例》的规定，缺陷是指由于设计、制造、标识等原因导致的在同一批次、型号或者类别的汽车产品中普遍存在的不符合保障人身、财产安全的国家标准、行业标准的情形或者其他危及人身、财产安全的不合理的危险。

召回的定义

根据《缺陷汽车产品召回管理条例》的规定，召回是指汽车产品生产者对其已售出的汽车产品采取措施消除缺陷的活动。

判断汽车产品的缺陷包括以下原则

- 经具备相应资质的检验机构检验，安全性能存在不符合有关汽车安全的技术法规和国家标准的。
- 因设计、制造上的缺陷已给车主或他人造成人身、财产损害的。
- 虽未造成车主或他人人身、财产损害，但经检测、实验和论证，在特定条件下缺陷仍可能引发人身或财产损害的。

缺陷报告和投诉

根据《缺陷汽车产品召回管理条例》的第六条规定，任何单位和个人有权向产品质量监督部门投诉汽车产品可能存在的缺陷。

车主提供的信息是国家缺陷产品管理中心和理想汽车判断是否有缺陷的重要线索，应积极与理想汽车和国家市场监督管理总局缺陷产品管理中心联系。

理想汽车联系方式：

- 客户服务热线：400-686-0900
- 地址：北京市顺义区文良街 11 号理想汽车研发总部

国家市场监督管理总局缺陷产品管理中心联系方式：

- 通讯地址：北京市朝阳区安立路 66 号安立花园 B 座 10 层

保修手册

- 邮政编码:100101
- 电话: 010-59799616
- 传真:010-82961389
- 投诉信箱: dpac@dpac.gov.cn

如果您发现车辆可能有缺陷, 请填好以下表格, 并及时向理想汽车反馈。

1. 车主信息

姓名(企业名称): _____ 联系人: _____
证件号码*: _____ 地址: _____
电子邮件: _____ 邮政编码: _____
电话: _____ 传真: _____

注:*车主为自然人在证件号码栏中填写身份证号或护照号。

车主为企事业单位的填写企业代码或法人代码。

2. 车辆信息

厂牌: _____ 车型: _____
型号: _____ 车架号※: _____
VIN号: _____ 年款: _____
发动机号: _____ 驱动电机号※: _____
车辆类型※: _____ 车身形式※: _____
生产日期: _____ 购买日期: _____
是否为二手车: 是 否 行驶里程: _____
气缸数※: _____ 发动机排量※: _____
驱动电机功率※: _____ 驱动形式※: _____
是否安装 ABS※: 是 否 安全带形式※: _____

安全气囊形式※: _____

注:※可以不填写。

车身形式指双门、四门、旅行车、货车、厢式车等。

驱动形式指前轮驱动、后轮驱动、四轮驱动。

3. 销售商信息

企业名称: _____

地址: _____

电子邮件: _____

邮政编码: _____

电话: _____

传真: _____

4. 缺陷描述

缺陷所在的系统(如:制动系统、转向系统等)及相关描述: _____

5. 发现缺陷的状态

时间: _____

车辆里程: _____

车速: _____

其他: _____

6. 是否与制造厂或我国管理召回的主管部门有过接触: 是 否

7. 交通事故描述

是否发生碰撞或起火: 是 否

哪个气囊膨开: _____

伤亡人数: _____

估计的直接经济损失: _____

其他: _____

8. 轮胎问题描述(如果存在): _____

保修手册

车主（签章）：_____

日期：_____

三包凭证

三包基本信息

三包凭证编号：	
产品信息	
产品品牌：	型号：
车辆类型：乘用车	生产日期：
生产者信息	
名称：重庆理想汽车有限公司常州分公司	邮政编码：213164
地址：江苏省常州市武进国家高新技术产业开发区凤林南路 108 号	客服电话：400-686-0900
销售者信息	
名称：	邮政编码：
地址：	客服电话：400-686-0900
修理者信息	
维修服务网点信息请登录理想汽车官网查询： https://www.lixiang.com 或拨打理想汽车客服电话咨询：400-686-0900	
交付信息	
开具购车发票的日期：	交付车辆的日期：
三包条款	

汽车产品包修期:整车包修 5 年或 100,000km; 三电 (动力蓄电池、行驶驱动电机及其控制器) 包修 8 年或 160,000km; 空气弹簧 (空气弹簧本体、空气泵、储气罐) 包修 8 年或 160,000km, 以时间与里程先到者为准
汽车产品三包有效期:2 年或 50,000km (以先到者为准, 仅适用于家用汽车产品)
退换车合理使用补偿费用计算公式:[(车价款 (元) × 行驶里程 (km)) / 1000] × n 其中使用补偿系数 n=0.5%
其他三包责任承诺:用户自费更换零部件的质保期见本手册“质量保证期限”章节中相应规定。
销售者签章:

主要总成和系统的主要零部件种类范围

总成和系统	主要零部件种类和范围
动力 蓄电池	电芯、动力蓄电池箱体
行驶 驱动电机	定子组件、转子组件、轴承、壳体
增程器 (发动机)	曲轴、主轴承、连杆、连杆轴承、活塞、活塞环、活塞销、气缸盖、凸轮轴、气门、气缸体
变速器	箱体、齿轮、轴类、轴承
转向系统	转向机总成、转向柱、转向万向节、转向拉杆 (不含球头)、转向节
制动系统	制动主缸、轮缸、助力器、制动踏板及其支架
悬架系统	弹簧 (螺旋弹簧、扭杆弹簧、钢板弹簧、空气弹簧、液压弹簧等)、控制臂、连杆

总成和系统	主要零部件种类和范围
传动系统	传动轴、半轴、减速器（连接行驶驱动电机）
污染控制装置	颗粒捕集器、催化转化器（三元催化转化器、稀燃型氮氧化物催化转换器、SCR 催化器、氧化型催化转换器）
车身	车身骨架、副车架、纵梁、横梁、前后车门本体

易损耗零部件种类范围及质量保证期

易损耗零部件	质量保证期 (以先到者为准)
机油滤清器、燃油滤清器、空气滤清器、空调滤清器、轮胎	6 个月或 5,000km
刮水器刮片、遥控器电池	6 个月或 10,000km
火花塞、制动衬片	1 年或 10,000km
保险丝及普通继电器（不含集成控制单元）	1 年或 20,000km
蓄电池（12V）	4 年或 8,000km

特殊零部件种类范围

需要根据车辆识别代号（VIN）等定制的特殊零部件种类范围：防盗系统（包括点火锁芯、钥匙、防盗控制单元）、全车主线束、个性化定制零部件等。

动力蓄电池容量衰减限值

期间（以先到者为准）	容量衰减限值
2 年或 50,000km（三包有效期）	30%
5 年或 100,000km（整车保修期）	30%

期间（以先到者为准）	容量衰减限值
正常使用情况下，动力蓄电池安时（Ah）容量较额定容量的衰减不超过此表。	

www.carobook.com